

Internet: www.ariete.net E-Mail: info@ariete.net 50013 Campi Bisenzio - FI - Italy Via San Quinto, 300 Divisione Commerciale Ariete



Cod. 6956105810 Rev. 1 del.25/03/2016

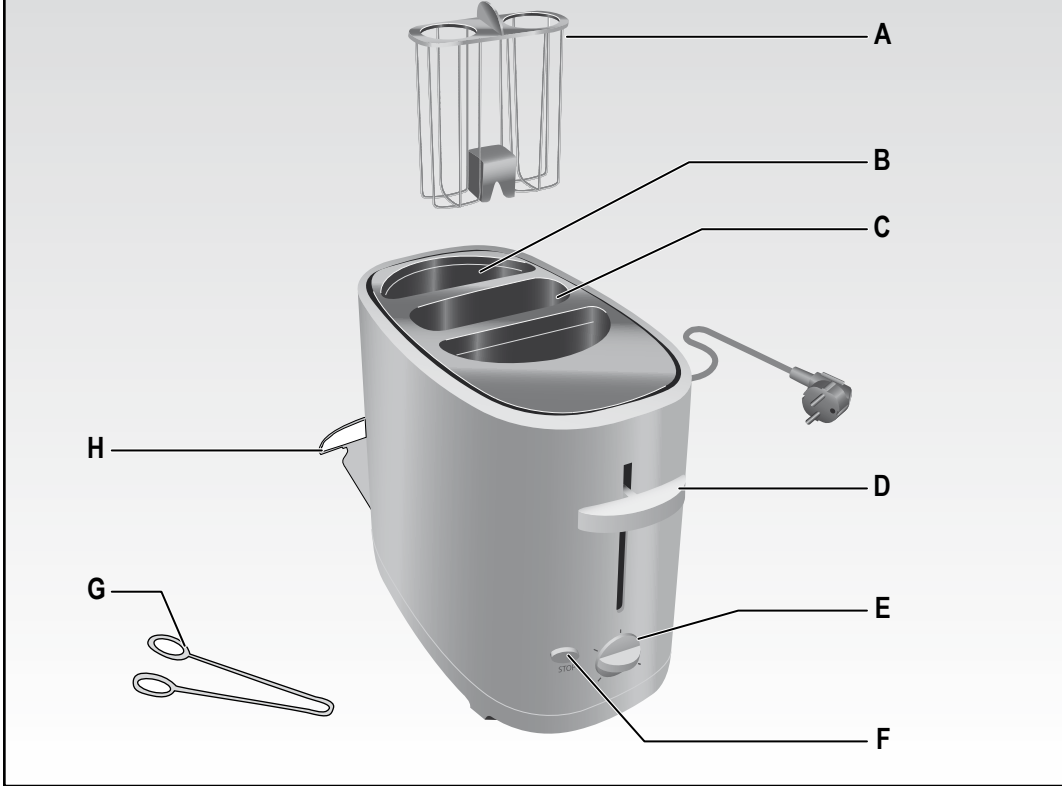

Fig. 1

قم بتنظيف الجهاز من أية بقايا طعام أو فئات خبز قبل كل استخدام.

تعليمات الاستخدام:

- اقسم شطيرتين كل منها لجزئين، أعد تجهيزها وضعها داخل الفتحات المخصصة لها (B).
- ضع قطعتي الهوت دوج على الشواوية (A) وضعها داخل الفتحة (C).

تنبيه:
لا تستخدم شطائر رقيقة للغاية أو مقطع.

لا تضع مواد غذائية كبيرة جدًا، بالقوة. لا تضع في الجهاز مواد غذائية تذوب أثناء الطهي. علاوةً على أنها تجعل من عملية التنظيف عملية صعبة، يمكن أن تتسبب في حرائق. يجب إضافة الصلصات و\أو التتبيل فقط عند الانتهاء من الطهي وبعد إخراج الطعام من الجهاز.

- قم بتوصيل القابس بماخذ التيار الكهربائي ورقم بضبط درجة تحميص الخبز بواسطة المفتاح (E).
تنبيه:
اضبط مفتاح التحكم في درجة تحميص الخبز على مستوى أقل للحصول على خبز جاف أو رقيق.
- اخفض رافعة التشغيل (D)، حتى يتم إيقافها.
ملحوظة: إذا كان الجهاز غير موصل بتيار التغذية الكهربائي، لن يتم إيقاف الرافعة.
- انتظر بضعة دقائق وبعد إخراج الخبز والشواوية (A) أوتوماتيكياً تأكد من مستوى الطهي؛ في حالة أن الطعام لم يحمر بالدرجة الكافية، اختر درجة تحميص أعلى و\أو كرر عملية الطهي.

- لإيقاف عملية التحميص في أي لحظة، اضغط على الزر (F).
تنبيه:
إن شواوية الهوت دوج (A) ساخنة جدًا. لإخراجها وتجنب الحروق، استخدم دائمًا الملقاط (G) المزود، أو حامل الوعاء.
إذا قمت باستخدام الجهاز للطهي لأكثر من مرة، اتركه ليبرد لمدة دقيقة واحدة على الأقل ما بين كل عملية طهي والأخرى.

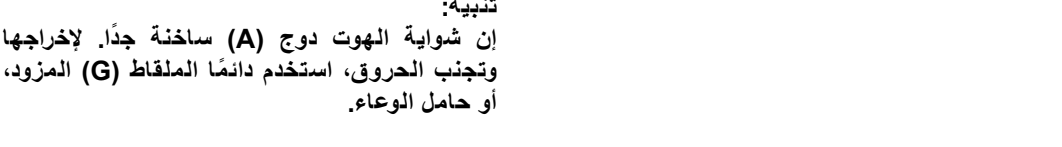

إذًا قمت باستخدام الجهاز للطهي لأكثر من مرة، اتركه ليبرد لمدة دقيقة واحدة على الأقل ما بين كل عملية طهي والأخرى.

النظافة
تنبيه:
قبل بدء عملية التنظيف، أزل قابس التغذية الكهربائية وانتظر حتى تبرد الأجزاء الساخنة.

إن الحفاظ على الجهاز نظيف جيدًا ومنظم يضمن لك أفضل نتائج تحميص وطول عمر الجهاز نفسه.

- يجب تنظيف الشواوية فقط باستخدام قطعة من القماش غير كاشطة مبللة قليلًا بالماء مع إضافة بعض قطرات من المنظف الحيادي الحموضة غير الضار (لا تستخدم قط المذيبات التي قد تضر بالمعدن).
- أيا بقايا طعام والتي يجب أن تقع في درج جميع الفئات (H)، يجب التخلص منها بعد كل استخدام:
أزل الدرج بإخراجها ووضعه من جديد بعد تنظيفه بواسطة قطعة من القماش المبللة وتجفيفه جيدًا.
- نظف الجزء الخارجي من الجهاز بواسطة قطعة من القماش مبللة ثم قم بتجفيفه. لا تستخدم منظفات كاشطة حيث يمكن أن تضر بأسطح الجهاز.
- ضع الجهاز في مكانه مع لف كابل التغذية حول وحدة لف الكابل المخصصة (الشكل رقم Y).

بحزم من القرب و لا يجب عليك ابدأ

سحبها من عن بعد.

١٣. لا تقم باستخدام الجهاز في حالة تلف الكابيل الكهربائي أو القابس، أو إذا كان هناك عيب بالجهاز نفسه؛ يجب أن تتم جميع عمليات الإصلاح بما فيها استبدال قابس الشحن فقط في مركز الدعم الفني المعتمد أريتيه Ariete أو بواسطة فني معتمد من أريتيه، حتى تتجنب أي مخاطر.

١٤. في حالة وجود ضرر أو عطب بالسلك الكهربائي، يجب ان يتم إستبداله من قبل الشركة المصنعة أو من قبل مركز الرعاية الفنية التابعة لها، أو على اية حال من قبل فني مؤهل و ذلك لتفادي حدوث أو وقوع اي خطر.

١٥. لا تترك الكابل في مكان يمكن للأطفال الإمساك به.

١٦. حتى لا تتعرض سلامة الجهاز للخطر، استخدم قطع الغيار والملحقات الأصلية فقط، المعتمدة من جهة تصنيع الجهاز.

١٧. اي تعديلات غير مرخصة من الشركة المصنعة يخضع لها الجهاز لها ان تشكل خطر على المستخدم و تبطل فاعلية الضمان.

١٨. في حالة اردتم التخلص من الجهاز، ننصح اولاً بجعله غير قادر على العمل من خلال نزع السلك الكهربائي، ثانيًا ننصح بفك الأجزاء التي لها ان تشكل خطر على الأطفال و الذين من الممكن ان يستعملوا الجهاز أو احدى مكوناته للعب و اللهو.

١٩. من الممكن ان تشكل مواد التغليف خطر على الأطفال اذا ما تم تركها بمتناولهم.
٢٠. اترك الجهاز ليبرد قبل بدء عملية التنظيف

٢١. لا تستخدم أبدًا أدوات معدنية وحادة لتنظيف الجزء الداخلي من الجهاز

٢٢. أثناء الاستخدام، تصبح الأجزاء التي يمكن الوصول إليها من الجهاز ساخنة؛ تجنب لمسها.

٢٣. أثناء الاستخدام، لا تقم بسند أطباق أو أشياء أخرى فوق الجهاز.

٢٤. من الممكن أن يحترق الخبز، ومن ثم لا يجب أن يتم استخدام الجهاز تحت أو بالقرب من الستائر أو أي مواد قابلة للاحتراق؛ علاوةً على ذلك، يجب مراقبته.

٢٥. لا تدخل أكثر من نصف شطيرة في كل فتحة.

٢٦. لا تدخل شوكة أو أي أدوات أخرى لإخراج الخبز، حيث من الممكن أن يضر ذلك بمقاومة الجهاز.

٢٧. لا تقم بإدخال بيديك أو أي نوع من المواد المعدنية (مثل السكاكين أو ورق الألمونيوم) بداخل المحمصة.

٢٨. قم بتنظيف درج تجميع أية فتات متساقطة قبل كل استخدام.

٢٩. للتخلص من المنتج بطريقة صحيحة طبقًا للأنحة الأوروبية CE/١٩/٢٠١٢، نرجو قراءة النشرة الخاصة الملحقة بالمنتج.

قوموا بالاحتفاظ بهذه التعليمات

وصف الجهاز (الشكل رقم ١)

A شواوية الهوت دوج
B فتحات الخبز
C فتحات لشواة الهوت دوج
D رافعة التشغيل
E مفتاح ضبط درجة التحميص
F زر إيقاف التحميص
G ملقاط لإخراج الشواوية
H درج تجميع فتات الخبز

تم تصنيع الجهاز لإستعمال منزلي فقط و لذا يجب عدم إستعماله في إطار صناعي أو تجاري.

تنبيه:

ننصح بتشغيل الجهاز على الفارغ ليضع دقائق عند تشغيل الجهاز لأول مرة فقط، حتى تتخلص تمامًا من جميع الأبخنة الناتجة عن عمل المقاومة.

Дата изготовления указана на корпусе изделия в зашифрованном виде SN wk/ygrabdefg, где wk – неделя производства yr – год производства abcdefg – серийный номер изделия

Соответствует требованиям ТР ТС 004/2011 «О безопасности низковольтного оборудования, утвержден Решением Комиссии Таможенного союза №768 от 16 августа 2011 года ТР ТС 020/2011 «Электромагнитная совместимость технических средств», утвержден Решением Комиссии Таможенного союза №879 от 9 декабря 2011 года
Информация о сертификации в приложении к гарантийному талону и/или на упаковке изделия.

220-240V~ - 50Гц - 650Вт - Класс I – IPX0
Сделано в Китае

Импортер: ООО «Медиатех»,
Юридический адрес:127006, город Москва, улица Садовая-Триумфальная, дом 16, строение 3, ПОМ. I, КОМ 2
Фактический адрес:119048, г. Москва, ул. Усачева, д.29, корпус 3, пом.И, ком.3

Изготовитель: De’ Longhi Appliances Srl
«Делонги Апплаенсис СРЛ» Адрес: 50013 Италия, Флоренция, Кампи Бизенцио, Виа С. Курико 300.

Список организаций, уполномоченных изготовителем на работу с претензиями потребителей и сервисным обслуживанием, размещен на сайте: http://www.ariete.net/assistantse
Горячая линия Ariete +7915165611

Товар поставляется в собранном виде, специальных требований к перевозке и хранению не установлено.
Утилизировать в соответствии с законодательством места реализации.

Гарантийный срок 2 года. Срок службы изделия 2 года.

Информация о сертификации в приложении к гарантийному талону и/или на упаковке изделия.

AR

تنبيهات مهمة

اقرأ هذه التعليمات قبل الاستخدام

يجب التقيد ببعض الاحتياطات أثناء إستعمال المواد الكهربائية و منها ما يلي:

- تأكدوا من ان خصائص الجهاز توافق مواصفات شبكة الكهرباء بمنزلكم من ناحية قوة الجهد.
- تفادوا ترك الجهاز من دون مراقبة و هو لا يزال متصل بالتيار الكهربائي بل يجب عليكم فصله عن التيار بعد كل إستعمال.
- لا تضعوا الجهاز فوق أو بالقرب من مصادر الحرارة.
- قوموا بوضع الجهاز فوق سطحية ثابتة و منبسطة أثناء الإستعمال.
- لا تتركوا الجهاز عرضة العوامل الطبيعية (المطر و الشمس الخ،).
- تجنبوا تلامس السلك الكهربائي بسطحيات ساخنة.
- لا يجب أن يتم استخدام الجهاز من قبل الأشخاص (بما في ذلك الأطفال) ذوي قدرات محدودة جسديًا أو حسيًا أو عقليًا، أو الأشخاص الذين ليس لديهم خبرة ومعرفة كافية، إلا إذا قام بمراقبتهم وإرشادهم شخص مسئول عن سلامتهم.
- راقب الأطفال للتأكد من عدم عبثهم بالجهاز.
- لا تغمر أبدًا جسم المنتج و القابس وسلك الكهرباء في الماء أو في أي سوائل أخرى. استخدم فقط قطعة من القماش المبلل لتنظيفهم.

١٠. حتى عندما لا يكون الجهاز في وضع التشغيل يجب فصله عن مصدر التيار الكهربهي قبل تركيب أو فك الأجزاء المفردة وقيل التنظيف.

١١. تأكد من تجفيف يديك جيدًا قبل الاستخدام أو ضبط المفاتيح الموجودة بالجهاز، وقبل لمس القابس والتوصيل الكهربهي.
١٢. لنزع الفيشة من عن المقيس قوموا بمسكها

28. Перед каждым использованием очищать поддон для крошек.

29. ⚠ В отношении правильной утилизации прибора в соответствии с Европейской директивой 2012/19/CE прочитайте информативный листок, прилагаемый к прибору.

СОХРАНИТЬ ИНСТРУКЦИЮ

ОПИСАНИЕ ПРИБОРА (Рис. 1)

A Гриль для хот-догов
B Прорези для хлеба
C Прорезь для гриля хот-догов
D Рычаг переключателя
E Ручка регулировки степени обжарки
F Кнопка остановки обжарки
G Щипцы для извлечения гриля
H Поддон для крошек

Прибор предназначен ТОЛЬКО ДЛЯ БЫТОВОГО ИСПОЛЬЗОВАНИЯ и не должен использоваться в производственных или коммерческих целях.

ВНИМАНИЕ:
Только при первом использовании можно включить прибор пустым на несколько минут, пока не выветрятся все газы нагревательного блока.

Очищать прибор от остатков пищи или крошек перед каждым использованием.

ИНСТРУКЦИЯ ПО ПРИМЕНЕНИЮ

- Разрезать булку на две части, вставить их в прорези прибора (B).
- Поместить два колбаса в гриль (A) и вставить в прорезь (C).

ВНИМАНИЕ:
Не используйте слишком тонкие или сломанные булки.

Не пытаться засовывать с силой слишком большие куски хлеба. Не используйте продукты, выделяющие во время приготовления жир. Помимо того, что будет трудно очистить прибор, это может привести к пожару. Соусы и / или приправы следует добавлять только после обжарки и после удаления продукта из устройства.

- Вставить вилку в розетку и регулировать степень обжарки с помощью ручки (E).

ВНИМАНИЕ:
Установите регулятор обжарки на более низкий уровень для сухого или тонкого куска хлеба.
- Опустите рычаг включения (D) до блокировки.
Примечание: если прибор не подключен к сети, рычаг не фиксируется.
- Подождите несколько минут и после автоматического выброса хлеб и гриля (A) проверить качество обжарки; если продукт обжарился недостаточно, выбрать более высокий уровень обжарки и / или повторить цикл.
- Процесс поджаривания можно остановить в любое время кнопкой (F).

ВНИМАНИЕ:
Гриль хот-дог (A) сильно нагревается. Чтобы вынуть грль без риска ожога, всегда используйте комплектные щипцы (G) или прихватку.

Если прибор используется несколько раз подряд, всегда остужать его в течение не менее одной минуты между обжарками.

ЧИСТКА
ВНИМАНИЕ:
Прежде чем приступить к очистке, отключите кабель питания и подождите, пока горячие части остынут.

Чтобы гарантировать оптимальную работу и более длительный срок службы, содержать прибор в полной чистоте.

- Чистить гриль небразивной тканью, слегка смоченной водой, с добавлением нескольких капель нейтрального моющего средства (никогда не используйте растворители, которые могут повредить металл).
- Всегда очищать поддон (H) от попавших туда остатков пищи после каждого использования: вынуть лоток, протереть влажной тканью и хорошо высушить.
- Протереть корпус влажной тканью, а затем сухой. Не использовать абразивные чистящие средства, так как это может привести к повреждению поверхности.
- Хранить прибор, намотав шнур на катушку (Рис. 2).

10. Даже если прибор выключен, необходимо отсоединить вилку провода от электрической розетки, прежде чем собирать или разбирать его детали и приступать к чистке.

11. Необходимо тщательно высушить руки, прежде чем нажимать и регулировать кнопки прибора и дотрагиваться до вилки провода и электрических деталей.

12. При отсоединении от электрической розетки браться руками непосредственно за штепсель. Никогда не тянуть за провод для того, чтобы вытащить его.

13. Не используйте прибор, если шнур питания или вилка повреждены, или если оборудование имеет какие-либо дефекты; все ремонтные работы, включая замену шнура питания, должны выполняться только в сервисном центре Ariete или уполномоченным техниками Ariete в целях предотвращения каких-либо рисков.

14. В случае использования удлинителей последние должны соответствовать мощности прибора во избежание опасности для оператора и безопасности рабочей среды. Неподходящие удлинители могут привести к неисправности.
15. Не оставлять прибор со свешивающимся шнуром в месте, доступном для детей.

16. Для обеспечения безопасности прибора используйте только рекомендуемые производителем запасные части и аксессуары.
17. Вносимые изменения в прибор, если они чётко не указаны производителем, могут привести к потере безопасности и гарантии его эксплуатации со стороны потребителя.

18. В случае если Вы решили выбросить этот прибор, рекомендуется перерезать электрический провод для невозможности его дальнейшего использования. Рекомендуется также обезвредить те части прибора, которые могут представлять опасность, в случае их использования детьми для своих игр.

19. Составные части упаковки не должны оставаться в местах, доступных для детей, так как они могут представлять источник опасности.
20. Остудить прибор перед очисткой.
21. Никогда не использовать острые металлические предметы для очистки внутренней части устройства.

- При использовании доступные части прибора нагреваются; не дотрагиваться.
- При использовании не ставьте еду или другие предметы на аппарат.
- Хлеб может загореться, поэтому не ставьте прибор под или около занавесок или других возгораемых материалов; не оставлять включенный прибор без присмотра.
- Не вставляйте более одного бутерброда для каждой щели.
- Не пытайтесь вынуть из прибора куски хлеба вилками или другими предметами, так как это может повредить нагревательные элементы.
- Не засовывать руки или металлические предметы (например, ножи или алюминиевую фольгу), внутрь прибора.

10. Даже если прибор выключен, необходимо отсоединить вилку провода от электрической розетки, прежде чем собирать или разбирать его детали и приступать к чистке.

11. Необходимо тщательно высушить руки, прежде чем нажимать и регулировать кнопки прибора и дотрагиваться до вилки провода и электрических деталей.

12. При отсоединении от электрической розетки браться руками непосредственно за штепсель. Никогда не тянуть за провод для того, чтобы вытащить его.

13. Не используйте прибор, если шнур питания или вилка повреждены, или если оборудование имеет какие-либо дефекты; все ремонтные работы, включая замену шнура питания, должны выполняться только в сервисном центре Ariete или уполномоченным техниками Ariete в целях предотвращения каких-либо рисков.

14. В случае использования удлинителей последние должны соответствовать мощности прибора во избежание опасности для оператора и безопасности рабочей среды. Неподходящие удлинители могут привести к неисправности.
15. Не оставлять прибор со свешивающимся шнуром в месте, доступном для детей.

16. Для обеспечения безопасности прибора используйте только рекомендуемые производителем запасные части и аксессуары.

17. Вносимые изменения в прибор, если они чётко не указаны производителем, могут привести к потере безопасности и гарантии его эксплуатации со стороны потребителя.
18. В случае если Вы решили выбросить этот прибор, рекомендуется перерезать электрический провод для невозможности его дальнейшего использования. Рекомендуется также обезвредить те части прибора, которые могут представлять опасность, в случае их использования детьми для своих игр.
19. Составные части упаковки не должны оставаться в местах, доступных для детей, так как они могут представлять источник опасности.
20. Остудить прибор перед очисткой.
21. Никогда не использовать острые металлические предметы для очистки внутренней части устройства.
22. При использовании доступные части прибора нагреваются; не дотрагиваться.
23. При использовании не ставьте еду или другие предметы на аппарат.
24. Хлеб может загореться, поэтому не ставьте прибор под или около занавесок или других возгораемых материалов; не оставлять включенный прибор без присмотра.
25. Не вставляйте более одного бутерброда для каждой щели.
26. Не пытайтесь вынуть из прибора куски хлеба вилками или другими предметами, так как это может повредить нагревательные элементы.
27. Не засовывать руки или металлические предметы (например, ножи или алюминиевую фольгу), внутрь прибора.

28. Перед каждым использованием очищать поддон для крошек.

29. ⚠ В отношении правильной утилизации прибора в соответствии с Европейской директивой 2012/19/CE прочитайте информативный листок, прилагаемый к прибору.

RU

ПРАВИЛА ПОЛЬЗОВАНИЯ

ПЕРЕД НАЧАЛОМ РАБОТЫ НЕОБХОДИМО ПРОЧИТАТЬ ИНСТРУКЦИЮ

Использовать электрические приборы необходимо выполнять следующие меры предосторожности:

- Убедитесь в том, что напряжение прибора совпадает с напряжением Вашей электрической сети.
- Не оставляйте без присмотра включённый в электрическую сеть прибор; отключайте его после каждого использования.
- Не ставьте прибор вблизи источников отопления или на их поверхности.
- При эксплуатации ставить прибор только на горизонтальные и устойчивые поверхности.
- Не оставляйте прибор под воздействием атмосферных явлений (дождя, солнца и т.д.).
- Электрический провод не должен касаться горячих поверхностей.
- Этот прибор не должен использоваться лицами (включая детей) с неполными физическими, сенсорными или умственными способностями; лица с недостаточным опытом и знаниями обращения с прибором могут пользоваться прибором только под строгим надзором человека, ответственного за их безопасность, или после подробного инструктажа этого человека.
- Следите за тем, чтобы дети не играли с прибором.
- Никогда не погружать корпус мотора, электрическую вилку и провод в воду или другие жидкости. Для их очистки использовать только влажную ткань.