

# beurer

# NA 20



<b>DE</b> Nasensauger Gebrauchsanweisung.....2	<b>IT</b> Aspiratore nasale Istruzioni per l'uso .....86
<b>EN</b> Nasal aspirator Instructions for use.....23	<b>TR</b> Burun aspiratörü Kullanım kılavuzu.....107
<b>FR</b> Aspirateur nasal Mode d'emploi .....44	<b>RU</b> Назальный аспиратор Инструкция по применению .....126
<b>ES</b> Aspirador nasal Instrucciones de uso .....65	<b>PL</b> Aspirator do nosa Instrukcja obsługi .....148

CE



**Lesen Sie diese Gebrauchsanweisung aufmerksam durch, bewahren Sie sie für den späteren Gebrauch auf, machen Sie sie anderen Benutzern zugänglich und beachten Sie die Hinweise.**

## **Inhaltsverzeichnis**

1. Kennenlernen.....	4
2. Zeichenerklärung.....	5
3. Bestimmungsgemäßer Gebrauch .....	6
4. Warn- und Sicherheitshinweise.....	7
5. Gerätebeschreibung.....	11
6. Inbetriebnahme .....	12
7. Anwendung .....	13
8. Reinigung und Desinfektion .....	15
9. Entsorgung .....	18
10. Technische Daten .....	18
11. Ersatz- und Verschleißteile .....	21
12. Garantie / Service .....	21

## **Sehr geehrte Kundin, sehr geehrter Kunde,**

wir freuen uns, dass Sie sich für ein Produkt unseres Sortimentes entschieden haben. Unser Name steht für hochwertige und eingehend geprüfte Qualitätsprodukte aus den Bereichen Wärme, Sanfte Therapie, Blutdruck/ Diagnose, Gewicht, Massage und Luft.

Mit freundlicher Empfehlung

Ihr Beurer-Team

## **Lieferumfang**

Überprüfen Sie den Lieferumfang auf äußere Unversehrtheit der Kartonverpackung und auf die Vollständigkeit des Inhalts. Siehe Geräte- und Zubehörbeschreibung Seite 11.

- 1 x Nasensauger
- 1 x breiter Silikon Aufsatz
- 1 x schmaler Silikon Aufsatz
- 2 x 1,5 V Batterien AA
- Diese Gebrauchsanweisung

# 1. Kennenlernen

Mit dem beurer Nasensauger NA 20 können Sie effektiv und schonend Nasensekret bei Säuglingen, Kleinkindern und Kindern – im Folgenden Kindern genannt – entfernen.

Der Nasensauger ist nach Aufbereitung für den Wiedereinsatz geeignet. Die Aufbereitung umfasst beiliegende Silikonaufsätze inklusive Nasensekretbehälter, Gummidichtung und Ventil sowie eine Geräteoberflächendesinfektion mit einem handelsüblichen Desinfektionsmittel. Beachten Sie, dass der Austausch der gesamten Kopfeinheit (inklusive Silikonaufsätze und Nasensekretbehälter) vorzunehmen ist, wenn das Gerät durch mehrere Personen verwendet wird. Wir empfehlen die gesamte Kopfeinheit nach einem Jahr auszuwechseln. Der Nasensauger verfügt über folgende Eigenschaften:

- Einfache Bedienung (Ein-Tasten-Konzept)
- Flexible und weiche Silikonaufsätze, für eine sichere und angenehme Anwendung.
- Leistungsstarker Motor mit einer maximalen Saugleistung von 500 mmHg (66 kPa).
- Kompaktes Design, dadurch auch ideal für unterwegs geeignet.
- Leise im Betrieb. Kann auch betrieben werden, während das Kind schläft.
- Patentierte Rückflussverhinderung: Kein Rückfluss aus dem Nasensekretbehälter möglich.

- Batteriebetrieben
- Hygienisch: Kopfeinheit, Silikonaufsätze und Nasensekretbehälter können abgenommen und separat gereinigt werden. Der Nasensekretbehälter und die Silikonaufsätze können abgekocht werden.

## 2. Zeichenerklärung

Folgende Symbole werden in dieser Gebrauchsanweisung und auf dem Gerät verwendet:

	<p><b>WARNUNG</b> Warnhinweis auf Verletzungsgefahren oder Gefahren für Ihre Gesundheit.</p>
	<p><b>ACHTUNG</b> Sicherheitshinweis auf mögliche Schäden am Gerät/Zubehör.</p>
	<p><b>Hinweis</b> Hinweis auf wichtige Informationen.</p>
	<p>Gebrauchsanweisung beachten</p>
	<p>Anwendungsteil Typ BF</p>
	<p>Entsorgung gemäß Elektro- und Elektronik-Altgeräte EG-Richtlinie – WEEE (Waste Electrical and Electronic Equipment)</p>

<b>IP 22</b>	Geschützt gegen Fremdkörper $\geq 12,5$ mm und gegen schräges Tropfwasser
<b>CE</b>	Dieses Produkt erfüllt die Anforderungen der geltenden europäischen und nationalen Richtlinien.
	Hersteller
Storage/Transport 	Zulässige Lagerungs- und Transporttemperatur und -luftfeuchtigkeit
Operating 	Zulässige Betriebstemperatur und -luftfeuchtigkeit
 PAP	Verpackung umweltgerecht entsorgen
<b>EC REP</b>	Bevollmächtigter in der Europäischen Gemeinschaft

### 3. Bestimmungsgemäßer Gebrauch

Der beurer Nasensauger ist ausschließlich zum Entfernen von Nasensekret bei Kindern (0 bis 12 Jahre) bestimmt. Verwenden Sie den Nasensauger nicht an anderen Körperöffnungen oder Tieren.

Der Nasensauger darf nur von Erwachsenen bedient werden, die den Anweisungen in dieser Gebrauchsanweisung Folge leisten können, wie das Gerät zu bedienen ist. Halten Sie den Nasensauger von Kindern fern.

Der Nasensauger ist nur zur Eigenanwendung im privaten Haushalt und nicht für den medizinischen oder kommerziellen Gebrauch bestimmt. Der Nasensauger darf nur für den Zweck verwendet werden, für den er entwickelt wurde und auf die in der Gebrauchsanweisung angegebene Art und Weise. Jeder unsachgemäße Gebrauch kann gefährlich sein. Der Hersteller haftet nicht für Schäden, die durch unsachgemäßen oder falschen Gebrauch verursacht wurden. Verwenden Sie den Nasensauger nicht, wenn einer oder mehrere der folgenden Warnhinweise zutreffen. Falls Sie unsicher sind, ob der Nasensauger für Ihr Kind geeignet ist, befragen Sie Ihren Arzt.

#### **4. Warn- und Sicherheitshinweise**



##### **WARNUNG**

- Stellen Sie vor dem Gebrauch sicher, dass das Gerät und Zubehör keine sichtbaren Schäden aufweisen. Benutzen Sie es im Zweifelsfall nicht und wenden Sie sich an Ihren Händler oder an die angegebene Kundendienstadresse.
- Eine Anwendung des Gerätes ersetzt keine ärztliche Konsultation und Behandlung. Befragen Sie bei jeder Art von Schmerz oder Krankheit deshalb immer zunächst Ihren Arzt.
- Wenn das Kind an einer Nasenerkrankung leidet, konsultieren Sie Ihren Hausarzt, bevor Sie das Gerät verwenden.

- Verwenden Sie das Gerät nicht an Personen mit Nasenbluten.
- Verwenden Sie das Gerät nicht an Personen mit akuten Kopf-, Gesichts- oder Nackenverletzungen.
- Verwenden Sie das Gerät nicht an Personen mit Gerinnungsstörungen oder Bluterkrankungen.
- Verwenden Sie das Gerät ausschließlich wie in der Gebrauchsanweisung beschrieben. Ein Nichtbeachten der Warnhinweise kann zu mechanischen Traumen, wie Nasenbluten, Schleimhautblutungen, Unbehagen oder Schmerzen führen.
- Führen Sie den Silikon Aufsatz nicht mit übermäßiger Kraft in die Nase ein.
- Beachten Sie beim Einsatz des Geräts die allgemeinen Hygienemaßnahmen.
- Reinigen Sie den Silikon Aufsatz vor jeder Anwendung.
- Sollte das Gerät nicht korrekt funktionieren, brechen Sie die Anwendung sofort ab.
- Sollten sich während der Anwendung Unwohlsein oder Schmerzen einstellen, brechen Sie die Anwendung sofort ab.
- Achten Sie während der Anwendung darauf, dass das Baby nicht die Luft anhält, den Mund schließt oder seinen Speichel schluckt. Dadurch könnte ein Unterdruck entstehen, welcher das Trommelfell schädigen kann.
- Dieses Gerät ist nicht dafür bestimmt, durch Kinder oder Personen mit eingeschränkten physischen, sensorischen (z.B. Schmerzunempfindlichkeit) oder geis-



tigen Fähigkeiten oder mangels Erfahrung und/oder mangels Wissen benutzt zu werden. Es sei denn, sie werden durch eine für Ihre Sicherheit zuständige Person beaufsichtigt oder erhalten von ihr Anweisungen, wie das Gerät zu benutzen ist.

- Halten Sie Kinder vom Verpackungsmaterial fern (Erstickungsgefahr).
- Benutzen Sie keine Zusatzteile, die nicht vom Hersteller empfohlen werden.
- Tauchen Sie das Gerät nicht in Wasser und verwenden Sie es nicht in Nassräumen. Es dürfen keinesfalls Flüssigkeiten in das Gerät eindringen.
- Sie dürfen das Gerät keinesfalls öffnen, modifizieren oder reparieren. Eine einwandfreie Funktion ist ansonsten nicht mehr gewährleistet. Nichtbeachtung kann gefährlich sein, ferner erlischt die Garantie.
- Wenn das Gerät heruntergefallen ist, extremer Feuchtigkeit ausgesetzt wurde oder anderweitige Schäden davongetragen hat, darf es nicht mehr benutzt werden. Setzen Sie sich im Zweifelsfall mit dem Kundenservice oder Händler in Verbindung.



### **ACHTUNG**

- Schützen Sie das Gerät vor Stößen, Feuchtigkeit, Schmutz, starken Temperaturschwankungen und direkter Sonneneinstrahlung. Lassen Sie das Gerät nicht fallen.
- Nehmen Sie die Batterien aus dem Gerät heraus, wenn diese verbraucht sind oder Sie das Gerät

länger nicht benutzen. So vermeiden Sie Schäden, die durch Auslaufen entstehen können.



## **WARNUNG**

### **Hinweise zum Umgang mit Batterien**

- Wenn Flüssigkeit aus einer Batteriezelle mit Haut oder Augen in Kontakt kommt, die betroffene Stelle mit Wasser auswaschen und ärztliche Hilfe aufsuchen.
- ⚠ Verschluckungsgefahr! Kinder könnten Batterien verschlucken und daran ersticken. Daher Batterien für Kinder unerreichbar aufbewahren!
- Auf Polaritätskennzeichen Plus (+) und Minus (-) achten. Wenn eine Batterie ausgelaufen ist, Schutzhandschuhe anziehen und das Batteriefach mit einem trockenen Tuch reinigen.
- Schützen Sie Batterien vor übermäßiger Wärme.
- ⚠ Explosionsgefahr! Keine Batterien ins Feuer werfen.
- Batterien dürfen nicht geladen oder kurzgeschlossen werden.
- Bei längerer Nichtbenutzung des Geräts die Batterien aus dem Batteriefach nehmen.
- Verwenden Sie nur denselben oder einen gleichwertigen Batterietyp.
- Immer alle Batterien gleichzeitig auswechseln.
- Keine Akkus verwenden!
- Keine Batterien zerlegen, öffnen oder zerkleinern.

## 5. Gerätebeschreibung

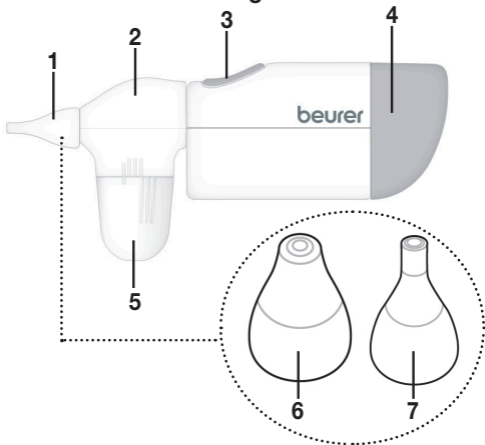

1. Silikon Aufsatz

2. Kopfeinheit

3. EIN-/AUS-Taste 

4. Batteriefach

5. Nasensekretbehälter

6. Breiter Silikon Aufsatz

Geeignet zur Entfernung von festem Nasensekret

7. Schmäler Silikon Aufsatz

Geeignet zur Entfernung von flüssigerem Nasensekret

## 6. Inbetriebnahme

### Batterien einlegen

Bevor Sie das Gerät in Betrieb nehmen können, müssen Sie zuerst die mitgelieferten Batterien (2 x 1,5 V Batterien AA) einlegen.

1. Ziehen Sie am Gerät die Abdeckung des Batteriefachs ab. Nutzen Sie hierfür die Kerbe an der Unterseite des Gerätes. Halten Sie dabei das Gerät möglichst senkrecht, um das Herausfallen der Batterien zu verhindern.



2. Legen Sie die beiden Batterien gemäß der angegebenen Polung (+/-) in das Batteriefach ein.

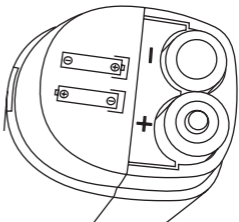

3. Setzen Sie die Abdeckung wieder auf das Batteriefach, bis sie spürbar einrastet.

## 7. Anwendung

Um mit der Anwendung zu beginnen, gehen Sie wie folgt vor:

1. Wählen Sie Ihren gewünschten Silikon Aufsatz.



### **Breiter Silikon Aufsatz**

Geeignet zur Entfernung von festerem Nasensekret.



### **Schmaler Silikon Aufsatz**

Geeignet zur Entfernung von flüssigerem Nasensekret.

2. Setzen Sie den gewählten Silikon Aufsatz auf die Spitze des Geräts. Achten Sie darauf, dass der Silikon Aufsatz bis zum Anschlag auf der Spitze der Kopfeinheit sitzt.

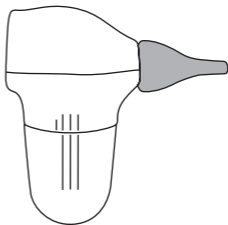

3. Prüfen Sie die korrekte Funktion des Geräts vor dem Einführen in die Nase. Halten Sie dazu die EIN-/AUS-Taste  kurz gedrückt.

4. Halten oder setzen Sie das zu behandelnde Kind in eine aufrechte, beziehungsweise leicht zurückgelehnte Position. Verwenden Sie das Gerät nicht, wenn das zu behandelnde Kind liegt. **Führen Sie die Spitze des Silikon Aufsatzes behutsam in das Nasenloch oder an die Nasenscheidewand. Die Spitze des Silikon Aufsatzes muss nicht vollständig in die Nase eingeführt werden.**

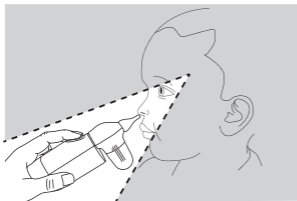

Halten Sie das Gerät während der Behandlung in einem Winkel von 20° bis 60° zum Gesicht.

5. Um das Gerät einzuschalten, halten Sie die EIN-/AUS-Taste  gedrückt. Saugen Sie nun das Nasensekret aus der Nase. Achten Sie darauf, dass kein Nasensekret auf das Ventil gelangt.

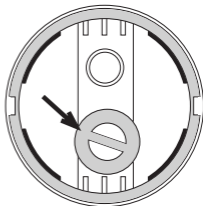

6. Wiederholen Sie gegebenenfalls die Anwendung am anderen Nasenloch. Sollte das Kind Unbehagen oder Schmerzen verspüren, brechen Sie die Anwendung sofort ab. Beenden Sie die Anwendung spätestens, wenn der Nasensekretbehälter bis zur Markierung „MAX“ gefüllt ist.
7. Um die Anwendung zu beenden, lassen Sie die EIN-/AUS-Taste  los.
8. Reinigen Sie das Gerät nach jeder Anwendung (siehe "8. Reinigung und Desinfektion" auf Seite 15).

## 8. Reinigung und Desinfektion



### ACHTUNG

Reinigen Sie das Gerät nach jeder Anwendung, da es sonst verstopfen könnte und eine einwandfreie, hygienische Funktion nicht mehr gewährleistet werden kann.

1. Ziehen Sie den verwendeten Silikon Aufsatz und die Kopfeinheit vom Gerät ab.

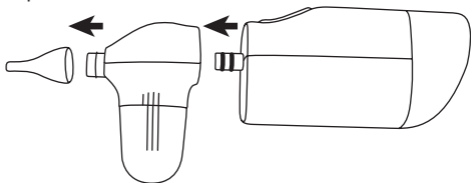

2. Drehen Sie den Nasensekretbehälter gegen den Uhrzeigersinn (halbe Drehung). Ziehen Sie ihn anschließend nach unten ab.

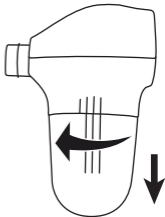

3. Wir empfehlen Ihnen auch die Gummidichtung (1) sowie das Ventil (2) aus der Kopfeinheit zu entnehmen, damit sich dort keine Bakterien absetzen können.

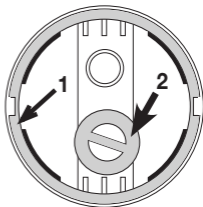

4. Reinigen Sie Silikon Aufsatz, Nasensekretbehälter, Gummidichtung und Ventil mit heißem Wasser und etwas milder Seife. Verwenden Sie keine aggressiven Reinigungsmittel.

Um den Silikon Aufsatz und den Nasensekretbehälter zu desinfizieren, legen Sie diese für 3 bis 5 Minuten in kochendes Wasser. Der Kontakt der Teile mit dem heißen Topfboden sollte hierbei vermieden werden. Legen Sie die Einzelteile anschließend auf eine trockene, saubere und saugfähige Unterlage



- und lassen Sie sie vollständig trocknen (mindestens 4 Stunden).
5. Reinigen Sie die Kopfeinheit ausschließlich mit Wasser. Verwenden Sie keine Seife oder chemischen Reiniger, da diese die Spitze der Kopfeinheit verstopfen könnten.
  6. Reinigen Sie das Hauptgerät nur mit einem sauberen, trockenen Tuch. Verwenden Sie keine ätzenden Reinigungsmittel, Lösungsmittel oder Benzole. Das Gerät darf nicht mit Wasser gereinigt oder unter Wasser getaucht werden.
  7. Die Verwendung eines verschmutzten oder beschädigten Ventils kann die Saugleistung des Nasensaugers verringern. Das Ventil muss getauscht werden, sobald Sie eine Verschmutzung oder Beschädigung feststellen. Zudem muss das Ventil nach der Reinigung vollständig trocknen, um einen einwandfreien Betrieb des Gerätes zu ermöglichen.
  8. Trocknen Sie alle Teile sorgfältig mit einem weichen Tuch ab. Setzen Sie die Teile erst wieder zusammen, wenn Sie vollständig getrocknet sind. Lagern Sie das Gerät geschützt vor Sonnenlicht, Staub und Feuchtigkeit.

## 9. Entsorgung

### Entsorgung Gerät

Im Interesse des Umweltschutzes darf das Gerät am Ende seiner Lebensdauer nicht mit dem Hausmüll entfernt werden. Die Entsorgung kann über entsprechende Sammelstellen in Ihrem Land erfolgen. Entsorgen Sie das Gerät gemäß der Elektro- und Elektronik-Altgeräte EG-Richtlinie – WEEE (Waste Electrical and Electronic Equipment). Bei Rückfragen wenden Sie sich an die für die Entsorgung zuständige kommunale Behörde.



### Entsorgung Batterien

- Die verbrauchten, vollkommen entladenen Batterien müssen Sie über speziell gekennzeichnete Sammelbehälter, Sondermüllannahmestellen oder über den Elektrohändler entsorgen. Sie sind gesetzlich dazu verpflichtet, die Batterien zu entsorgen.
- Diese Zeichen finden Sie auf schadstoffhaltigen Batterien:

Pb = Batterie enthält Blei,

Cd = Batterie enthält Cadmium,

Hg = Batterie enthält Quecksilber.



## 10. Technische Daten

Typ	NA 20
Abmessungen (L x B x H)	169 x 43 x 75 mm

Gewicht	138 g (ohne Batterien)
Maximale Saugleistung	500 mmHg (66 kPa)
Schalldruck	< 75 dB (gemessen in 30 cm Abstand)
Material	Gehäuse und Kopfeinheit: ABS Nasensekretbehälter: PC Silikonaufsatz: Silikon
Batteriebetrieb	2 x 1,5V Typ AA, Mignon (LR6) Laufzeit im Dauerbetrieb > 90 Minuten
Voraussichtliche Lebensdauer	5 Jahre
Betriebsbedingungen	Temperatur: 16°C bis 35°C (61°F bis 95°F) Luftfeuchtigkeit < 85 % Umgebungsdruck: 700 hPa bis 1060 hPa
Aufbewahrungs- und Transportbedingungen	Temperatur: -25°C bis +55°C (-13°F bis 131°F) Luftfeuchtigkeit < 85 % Umgebungsdruck: 700 hPa bis 1060 hPa

Technische Änderungen vorbehalten.

Die Seriennummer befindet sich auf dem Gerät oder im Batteriefach.

Dieses Gerät und dessen Zubehör entspricht der EU-Richtlinie für Medizinprodukte 93/42/EEC, dem Medizinproduktegesetz sowie der europäischen Norm EN 60601-1-2 (Übereinstimmung mit CISPR 11, EN 61000-3-2, 61000-3-3, 61000-4-2, 61000-4-3, 61000-4-4, 61000-4-5, 61000-4-6, 61000-4-8, 61000-4-11) und unterliegt besonderen Vorsichtsmaßnahmen hinsichtlich der elektromagnetischen Verträglichkeit.

Das Gerät ist für den Betrieb in allen Umgebungen geeignet, die in dieser Gebrauchsanweisung aufgeführt sind, einschließlich der häuslichen Umgebung. Beachten Sie dabei, dass tragbare und mobile HF-Kommunikationseinrichtungen dieses Gerät beeinflussen können.

### **Hinweise zu Elektromagnetischer Verträglichkeit**

- Das Gerät ist für den Betrieb in allen Umgebungen geeignet, die in dieser Gebrauchsanweisung aufgeführt sind, einschließlich der häuslichen Umgebung.
- Das Gerät kann in der Gegenwart von elektromagnetischen Störgrößen unter Umständen nur in eingeschränktem Maße nutzbar sein. Infolgedessen können z.B. Fehlermeldungen oder ein Ausfall des Displays/ Gerätes auftreten.
- Die Verwendung dieses Gerätes unmittelbar neben anderen Geräten oder mit anderen Geräten in gestapelter Form sollte vermieden werden, da dies eine

fehlerhafte Betriebsweise zur Folge haben könnte. Wenn eine Verwendung in der vorgeschriebenen Art dennoch notwendig ist, sollten dieses Gerät und die anderen Geräte beobachtet werden, um sich davon zu überzeugen, dass sie ordnungsgemäß arbeiten.

- Die Verwendung von anderem Zubehör, als jenem, welches der Hersteller dieses Gerätes festgelegt oder bereitgestellt hat, kann erhöhte elektromagnetische Störaussendungen oder eine geminderte elektromagnetische Störfestigkeit des Gerätes zur Folge haben und zu einer fehlerhaften Betriebsweise führen.
- Eine Nichtbeachtung kann zu einer Minderung der Leistungsmerkmale des Gerätes führen.

## 11. Ersatz- und Verschleißteile

Bezeichnung	Material	REF
Silikonaufsätze	Silikon	164.104
Kopfeinheit (inkl. Ventil, Gummidichtung, Nasensekretbehälter und Silikonaufsätze)	ABS, PTFE, PC, Silikon	164.103

## 12. Garantie / Service

Wir leisten 5 Jahre Garantie ab Kaufdatum für Material- und Fabrikationsfehler des Produktes. Die Garantie gilt nicht:

- Im Falle von Schäden, die auf unsachgemäßer Bedienung beruhen.

- Für Verschleißteile.
- Bei Eigenverschulden des Kunden.
- Sobald das Gerät durch eine nicht autorisierte Werkstatt geöffnet wurde.

Die gesetzlichen Gewährleistungen des Kunden bleiben durch die Garantie unberührt. Für Geltendmachung eines Garantiefalles innerhalb der Garantiezeit ist durch den Kunden der Nachweis des Kaufes zu führen. Die Garantie ist innerhalb eines Zeitraumes von 5 Jahren ab Kaufdatum gegenüber der Beurer GmbH, Ulm (Germany) geltend zu machen.

**Bitte wenden Sie sich im Falle von Reklamationen an unseren Service unter folgendem Kontakt:**

Service Hotline:

Tel.: +49 (0) 731 / 39 89-144

E-Mail: [kd@beurer.de](mailto:kd@beurer.de)

[www.beurer.com](http://www.beurer.com)

**Fordern wir Sie zur Übersendung des defekten Produktes auf, ist das Produkt an folgende Adresse zu senden:**

Beurer GmbH

Servicecenter

Lessingstraße 10 b

89231 Neu-Ulm

Germany



**Read these instructions for use carefully and keep them for later use, be sure to make them accessible to other users and observe the information they contain.**

## **Table of contents**

1. Getting to know your device .....	25
2. Signs and symbols .....	26
3. Intended use .....	27
4. Warnings and safety notes .....	28
5. Device description.....	32
6. Initial use .....	33
7. Use .....	34
8. Cleaning and disinfection .....	36
9. Disposal.....	38
10. Technical data .....	39
11. Replacement parts and wearing parts .....	42
12. Warranty/service.....	42

## **Dear customer,**

Thank you for choosing a product from our range. Our name stands for high-quality, thoroughly tested products for applications in the areas of heat, gentle therapy, blood pressure/diagnosis, weight, massage and air.

With kind regards,  
Your Beurer team

## **Included in delivery**

Check that the exterior of the delivery cardboard packaging is intact and make sure that all components are present. See device and accessories description, page 32.

- 1 x nasal aspirator
- 1 x wide silicone attachment
- 1 x slim silicone attachment
- 2 x 1.5 V AA batteries
- These instructions for use



## 1. Getting to know your device

With the new NA 20 nasal aspirator you can gently and effectively remove nasal secretions from infants, toddlers and children (henceforth referred to as children). The nasal aspirator can be used again once it has been prepared. Preparation involves disinfecting the included silicone attachments, including nasal secretion container, rubber seal and valve, as well as the device surface using a conventional disinfectant.

Please note that the entire head unit (including silicone attachments and nasal secretion container) should be replaced if the device is used by more than one person. We recommend that you replace the entire head unit after one year.

The nasal aspirator has the following features:







- Easy to use (single-button design).
- Soft and flexible silicone attachments for safe and comfortable application.
- Powerful motor with a maximum suction pressure of 500 mmHg (66 kPa).
- Compact design; ideal for use on the move.
- Quiet operation. Can also be used while the child is sleeping.
- Patented backflow prevention – no backflow from the nasal secretion container possible.
- Battery-operated.

- Hygienic: head unit, silicone attachments and nasal secretion container can be removed and cleaned separately. The nasal secretion container and the silicone attachments can be boiled.

## 2. Signs and symbols

The following symbols appear in these instructions for use and on the device:

	<p><b>WARNING</b> Warning notice indicating a risk of injury or damage to health.</p>
	<p><b>IMPORTANT</b> Safety note indicating possible damage to the device/accessory.</p>
	<p><b>Note</b> Note on important information.</p>
	<p>Observe the instructions for use</p>
	<p>Application part, type BF</p>
	<p>Disposal in accordance with the Waste Electrical and Electronic Equipment EC Directive – WEEE</p>
<p><b>IP 22</b></p>	<p>Protected against foreign objects <math>\geq 12,5</math> mm and against water dripping at an angle</p>

	<p>This product satisfies the requirements of the applicable European and national directives.</p>
	<p>Manufacturer</p>
<p>Storage/Transport</p> 	<p>Permissible storage and transport temperature and humidity</p>
<p>Operating</p> 	<p>Permissible operating temperature and humidity</p>
	<p>Dispose of packaging in an environmentally friendly manner</p>
	<p>European Authorised Representative</p>

### 3. Intended use

The beurer nasal aspirator is exclusively intended for the removal of nasal secretions from children (0 to 12 years). Do not use the nasal aspirator for other orifices or on animals.

The nasal aspirator may only be operated by adults who are able to operate the device according to the instructions outlined in these instructions for use. Keep the nasal aspirator away from children.

This nasal aspirator is suitable only for use in private homes, and not for medical or commercial purposes. The nasal aspirator may only be used for the purpose

for which it was designed and in the manner specified in the instructions for use. Any form of improper use can be dangerous. The manufacturer is not liable for damage resulting from improper or incorrect use. Do not use the nasal aspirator if one or several of the following warnings applies. If you are unsure whether the nasal aspirator is suitable for your child, please consult your doctor.

#### **4. Warnings and safety notes**



##### **WARNING**

- Before use, ensure that the device and accessories show no visible damage. If you have any doubts, do not use the device and contact your retailer or the specified Customer Service address.
- The device is not a substitute for medical consultation and treatment. Always consult your doctor immediately in the event of pain or illness.
- If the child has a nasal condition, consult your GP before using the device.
- Do not use the device on people with nosebleeds.
- Do not use the device on people with acute head, facial or neck injuries.
- Do not use the device on people with coagulation or blood disorders.
- Only use the device as described in the instructions for use. Failure to observe the warnings can lead to

mechanical trauma such as nosebleeds, bleeding of the mucous membrane, discomfort or pain.

- Do not use excessive force when inserting the silicone attachment into the nose.
- Please observe the general hygiene measures when using the device.
- Clean the silicone attachment before each use.
- If the device does not work properly, stop using it immediately.
- Should discomfort or pain arise while the device is in operation, stop using it immediately.
- During operation, ensure that the baby does not hold their breath, close their mouth or swallow their saliva. This could create a vacuum, which can damage the eardrum.
- This device is not intended for use by children or people with restricted physical, sensory (e.g. reduced sensitivity to pain) or mental skills or a lack of experience and/or lack of knowledge, unless they are supervised by a person who is responsible for their safety or are instructed by such a person in how to use the device.
- Keep packaging material away from children (risk of suffocation).
- Do not use any additional parts that are not recommended by the manufacturer.
- Never submerge the device in water and do not use it in the bathroom. Under no circumstances may liquid enter the device.

- Never open the device, modify it or repair it; otherwise proper operation can no longer be guaranteed. Failure to comply with this instruction can be dangerous, and will also invalidate the warranty.
- If the device has been dropped, exposed to high levels of moisture or suffered any other damage, it must no longer be used. If in doubt, contact Customer Services or the retailer.



### **IMPORTANT**

- Protect the device from impacts, moisture, dirt, marked temperature fluctuations and direct sunlight. Do not drop the device.
- If the batteries are empty or you do not intend to use the device for longer periods, remove the batteries from the device. This prevents damage which could occur due to leakage.



### **WARNING**

#### **Notes on handling batteries**

- If your skin or eyes come into contact with battery fluid, rinse the affected area with water and seek medical assistance.
-  Choking hazard! Children could swallow and choke on batteries. Store batteries out of the reach of children.

- Observe the plus (+) and minus (–) polarity signs. If a battery has leaked, put on protective gloves and clean the battery compartment with a dry cloth.
- Protect batteries from excessive heat.
- ⚠ Risk of explosion! Do not throw batteries into a fire.
- Do not charge or short-circuit batteries.
- If the device is not to be used for a relatively long period, take the batteries out of the battery compartment.
- Use identical or equivalent battery types only.
- Always replace all batteries at the same time.
- Do not use rechargeable batteries.
- Do not disassemble, open or crush the batteries.

## 5. Device description

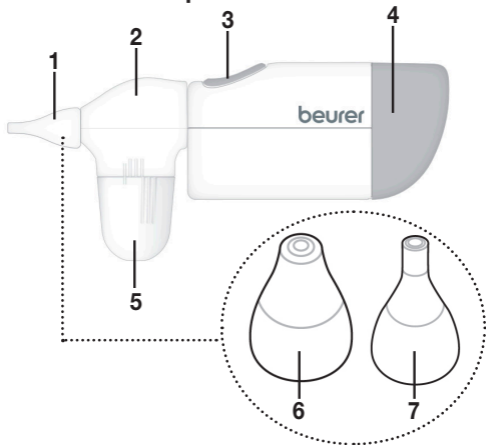

1. Silicone attachment
2. Head unit
3. ON/OFF button 
4. Battery compartment
5. Nasal secretion container
6. Wide silicone attachment  
Suitable for removal of solid nasal secretions
7. Slim silicone attachment  
Suitable for removal of more liquid nasal secretions



## 6. Initial use

### Inserting the batteries

In order to use the device, you first need to insert the supplied batteries (2 x 1.5 V AA batteries).

1. Pull the cover off the battery compartment on the device. Use the notch on the underside of the device to do this. Hold the device vertically to prevent the batteries from falling out.



2. Insert both batteries into the battery compartment according to the specified polarity (+/-).

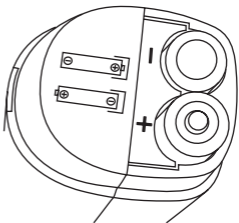

3. Place the cover back onto the battery compartment until you feel it click into place.

## 7. Use

To start treatment, proceed as follows:

1. Select your desired silicone attachment.

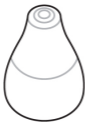

### **Wide silicone attachment**

Suitable for removal of more solid nasal secretions.



### **Slim silicone attachment**

Suitable for removal of more fluid nasal secretions.

2. Position the selected silicone attachment onto the tip of the device. Ensure that the silicone attachment is fully placed on the tip of the head unit.

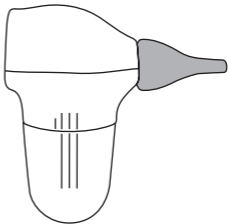

3. Check that the device is functioning correctly before inserting it into the nose. To do so, briefly press and hold the ON/OFF button .

4. Hold or place the child to be treated in an upright position or in a position where they are leaning slightly back. Do not use the device when the child to be treated is lying down.

**Carefully guide the tip of the silicone attachment into the nostril or against the nasal septum. The tip of the silicone attachment does not need to be fully inserted into the nose.**

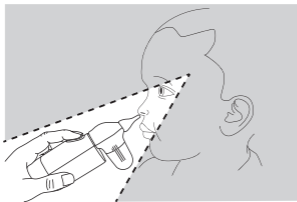

During the treatment, hold the device at an angle of  $20^{\circ}$  to  $60^{\circ}$  from the face.

5. Press and hold the ON/OFF button  to switch on the device. Now suck the nasal secretions out of the nose. Ensure that no nasal secretions get inside the valve.

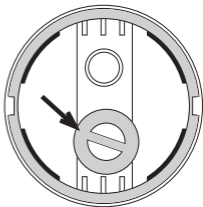

6. Repeat the process as necessary on the other nostril. Should the child experience discomfort or pain, stop using the device immediately. Stop use once the nasal secretion container is filled up to the "MAX" line, at the latest.
7. To end use, release the ON/OFF button .
8. Clean the device after every use (see "8. Cleaning and disinfection" on page 36).

## 8. Cleaning and disinfection



### IMPORTANT

Clean the device after every use, as otherwise it can become clogged and will no longer be able to guarantee smooth, hygienic operation.

1. Remove the silicone attachment used and the head unit from the device.

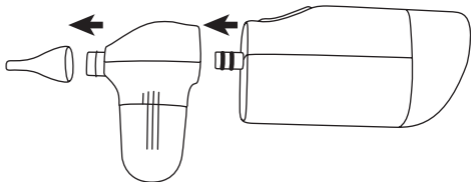

2. Twist the nasal secretion container anti-clockwise (a half rotation). Then pull it down and off.

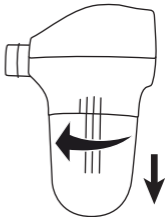

3. We also recommend removing the rubber seal (1) as well as the valve (2) from the head unit, so that no bacteria can accumulate there.

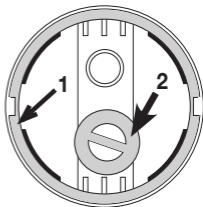

4. Clean the silicone attachment, nasal secretion container, rubber seal and valve with hot water and some mild soap. Do not use any harsh cleaning products. To disinfect the silicone attachment and the nasal secretion container, place them in boiling water for 3 to 5 minutes. Contact between the parts and the hot base of the pan should be avoided. Place the individual components subsequent on a dry, clean and absorbent surface and allow to dry completely (for at least 4 hours).

5. Clean the head unit exclusively with water. Do not use soap or chemical cleaners, as these can clog the tip of the head unit.
6. Only clean the main device with a clean, dry cloth. Do not use any corrosive cleaning products, solutions or benzenes. The device must not be cleaned with water or submerged in water.
7. Using a dirty or damaged valve can decrease the suction pressure of the nasal aspirator. The valve must be replaced as soon as you notice it is dirty or damaged. Additionally, the valve must be completely dry after cleaning in order for the device to function correctly.
8. Dry all parts carefully using a soft cloth. Do not reassemble the parts until they are completely dry. Store the device away from sunlight, dust and moisture.

## 9. Disposal

### Disposal of the device

For environmental reasons, do not dispose of the device in the household waste at the end of its useful life. Dispose of the device at a suitable local collection or recycling point in your country. Dispose of the device in accordance with EC Directive – WEEE (Waste Electrical and Electronic Equipment). If you have any questions, please contact the local authorities responsible for waste disposal.



## Disposal of the batteries

- The empty, completely flat batteries must be disposed of through specially designated collection boxes, recycling points or electronics retailers. You are legally required to dispose of the batteries.
- The codes below are printed on batteries containing harmful substances:

Pb = Battery contains lead

Cd = Battery contains cadmium

Hg = Battery contains mercury



## 10. Technical data

Type	NA 20
Dimensions (L x W x H)	169 x 43 x 75 mm
Weight	138 g (without batteries)
Maximum suction pressure	500 mmHg (66 kPa)
Sound pressure	< 75 dB (measured at a distance of 30 cm)
Material	Housing and head unit: ABS Nasal secretion container: PC Silicone attachment: Silicone

Battery operation	2 x 1.5 V type AA, Mignon (LR6) Battery life in continuous operation > 90 minutes
Expected service life	5 years
Operating conditions	Temperature: 16°C to 35°C (61°F to 95°F) Humidity: < 85% Ambient pressure: 700 hPa to 1060 hPa
Storage and transport conditions	Temperature: -25°C to +55°C (-13°F to 131°F) Humidity: < 85% Ambient pressure: 700 hPa to 1060 hPa

Subject to technical changes.

The serial number is located on the device or in the battery compartment.

This device and its accessories comply with the EU Medical Devices Directive 93/42/EEC, the German Medical Devices Act (Medizinproduktegesetz) and the European standard EN 60601-1-2 (in accordance with CISPR 11, EN 61000-3-2, 61000-3-3, 61000-4-2, 61000-4-3, 61000-4-4, 61000-4-5, 61000-4-6, 61000-4-8, 61000-4-11) and is subject to particular precautions with regard to electromagnetic compatibility.



The device is suitable for use in all environments listed in these instructions for use, including domestic environments. Please note that portable and mobile HF communication systems may interfere with this device.

### **Notes on electromagnetic compatibility**

- The device is suitable for use in all environments listed in these instructions for use, including domestic environments.
- The use of the device may be limited in the presence of electromagnetic disturbances. This could result in issues such as error messages or the failure of the display/device.
- Avoid using this device directly next to other devices or stacked on top of other devices, as this could lead to faulty operation. If, however, it is necessary to use the device in the manner stated, this device as well as the other devices must be monitored to ensure they are working properly.
- The use of accessories other than those specified or provided by the manufacturer of this device can lead to an increase in electromagnetic emissions or a decrease in the device's electromagnetic immunity; this can result in faulty operation.
- Failure to comply with the above can impair the performance of the device.

## 11. Replacement parts and wearing parts

Designation	Material	REF
Silicone attachments	Silicone	164.104
Head unit (incl. valve, rubber seal, nasal secretion container and silicone attachments)	ABS, PTFE, PC, silicone	164.103

## 12. Warranty/service

In case of a claim under the warranty please contact your local dealer or the local representation which is mentioned in the list “service international”.

In case of returning the unit please add a copy of your receipt and a short report of the defect.

The following warranty terms shall apply:

1. The warranty period for BEURER products is either 5 years or – if longer – the country specific warranty period from date of Purchase.  
In case of a warranty claim, the date of purchase has to be proven by means of the sales receipt or invoice.
2. Repairs (complete unit or parts of the unit) do not extend the warranty period.

3. The warranty shall not be valid for damages because of
  - a. improper treatment, e.g. nonobservance of the user instructions.
  - b. repairs or tampering by the customer or unauthorised third parties.
  - c. transport from the manufacturer to the consumer or during transport to the service centre.
  - d. The warranty shall not be valid for accessories which are subject to normal wear and tear (cuff, batteries etc.).
4. Liability for direct or indirect consequential losses caused by the unit are excluded even if the damage to the unit is accepted as a warranty claim.



Lisez attentivement ce mode d'emploi, conservez-le pour un usage ultérieur, mettez-le à disposition des autres utilisateurs et suivez les consignes qui y figurent.

## Table des matières

1. Présentation .....	45
2. Symboles utilisés .....	47
3. Utilisation conforme aux recommandations .....	48
4. Consignes d'avertissement et de mise en garde .....	49
5. Description de l'appareil.....	53
6. Mise en service .....	54
7. Utilisation .....	55
8. Nettoyage et désinfection .....	57
9. Élimination .....	59
10. Données techniques.....	60
11. Pièces de rechange et consommables .....	63
12. Garantie / Maintenance .....	63

## **Chère cliente, cher client,**

Nous vous remercions d'avoir choisi l'un de nos produits. Notre société est réputée pour l'excellence de ses produits et les contrôles de qualité approfondis auxquels ils sont soumis dans les domaines suivants : chaleur, thérapie douce, diagnostic de pression artérielle, contrôle de poids, massage et purification d'air.

Sincères salutations,  
Votre équipe Beurer

## **Contenu**

Vérifiez si l'emballage carton extérieur du kit est intact et si tous les éléments sont inclus. Reportez-vous à la description de l'appareil et des accessoires, page 53.

- 1 x aspirateur nasal
- 1 x embout silicone large
- 1 x embout silicone mince
- 2 x piles AA de 1,5 V
- Le présent mode d'emploi

## **1. Présentation**

Avec l'aspirateur nasal NA 20 de Beurer, vous pouvez éliminer efficacement et en douceur les déjections nasales chez les nourrissons, les enfants en bas âge et les enfants, ci-après nommés enfants.

Après un traitement, l'aspirateur nasal est de nouveau prêt à être utilisé. Le traitement consiste à remplacer les embouts en silicone fournis, notamment le récipient

à sécrétions nasales, le joint en caoutchouc et la soupape, ainsi qu'à désinfecter les surfaces de l'appareil avec un produit désinfectant classique.







Notez qu'il est nécessaire de remplacer l'ensemble de l'unité principale (y compris les embouts en silicone et le récipient à sécrétions nasales) lorsque l'appareil est utilisé par plusieurs personnes. C'est pourquoi nous recommandons de changer l'ensemble de l'unité principale après un an d'utilisation.







L'aspirateur nasal a les caractéristiques suivantes :

- Utilisation facile (concept à une touche)
- Embouts silicone flexibles et doux pour une utilisation sûre et agréable.
- Moteur puissant avec une puissance d'aspiration maximale de 500 mmHg (66 kPa).
- Design compact, donc idéal aussi en déplacement.
- Fonctionnement silencieux. Peut aussi être utilisé pendant que l'enfant dort.
- Protection contre le reflux brevetée : aucun reflux possible du récipient à sécrétions nasales.
- Fonctionnement sur piles
- Hygiénique : la tête, les embouts silicone et le récipient à sécrétions nasales peuvent être retirés et nettoyés séparément. Le récipient à sécrétions nasales et les embouts silicone peuvent être bouillis.

## 2. Symboles utilisés

Les symboles suivants sont employés dans ce mode d'emploi et sur l'appareil :

	<b>AVERTISSEMENT</b> Ce symbole vous avertit des risques de blessures ou des dangers pour votre santé
	<b>ATTENTION</b> Ce symbole vous avertit des éventuels dommages au niveau de l'appareil ou d'un accessoire
	<b>Remarque</b> Indication d'informations importantes
	Respecter les consignes du mode d'emploi
	Appareil de type BF
	Élimination conformément à la directive européenne WEEE (Waste Electrical and Electronic Equipment) relative aux déchets d'équipements électriques et électroniques
<b>IP 22</b>	Protection contre les corps solides $\geq 12,5$ mm et contre les chutes de gouttes d'eau en biais

	Ce produit répond aux exigences des directives européennes et nationales en vigueur
	Fabricant
Storage/Transport 	Température et taux d'humidité de stockage et de transport admissibles
Operating 	Température et taux d'humidité d'utilisation admissibles
	Éliminer l'emballage dans le respect de l'environnement
	Représentant autorisé dans la Communauté européenne

### 3. Utilisation conforme aux recommandations

L'aspirateur nasal beurer est conçu exclusivement pour éliminer les sécrétions nasales chez les enfants (0 à 12 ans). N'utilisez pas l'aspirateur nasal pour d'autres orifices du corps ou les animaux.

L'aspirateur nasal ne doit être utilisé que par des adultes capables de respecter les consignes d'utilisation de l'appareil dans le présent mode d'emploi. Conservez l'aspirateur nasal hors de portée des enfants.

L'aspirateur nasal est destiné à un usage strictement personnel dans le foyer et ne convient pas pour une



utilisation à des fins médicales ou commerciales. L'aspirateur nasal ne doit être utilisé qu'aux fins pour lesquelles il a été conçu et conformément aux indications données par ce mode d'emploi. Toute utilisation inappropriée peut être dangereuse. Le fabricant ne peut être tenu pour responsable des dommages causés par une utilisation inappropriée ou non conforme. N'utilisez pas l'aspirateur nasal lorsque vous rencontrez un ou plusieurs des symboles d'avertissement suivants. Si vous n'êtes pas sûr que l'aspirateur nasal est adapté aux enfants, consultez un médecin.

#### **4. Consignes d'avertissement et de mise en garde**



##### **AVERTISSEMENT**

- Avant l'utilisation, assurez-vous que l'appareil et les accessoires ne présentent aucun dommage visible. En cas de doute, ne l'utilisez pas et adressez-vous à votre revendeur ou au service client indiqué.
- L'utilisation de l'appareil ne remplace pas une consultation et un traitement médicaux. C'est pourquoi en cas de tout type de douleur ou de maladie, veuillez toujours consulter d'abord votre médecin !
- Si l'enfant souffre d'une maladie nasale, consultez votre médecin traitant avant d'utiliser l'appareil.
- N'utilisez pas l'appareil sur des personnes présentant des saignements du nez.

- N'utilisez pas l'appareil sur des personnes présentant des blessures aiguës de la tête, du visage ou du cou.
- N'utilisez pas l'appareil sur des personnes présentant des troubles de la coagulation ou des maladies du sang.
- Utilisez l'appareil exclusivement comme décrit dans le mode d'emploi. Le non-respect des avertissements peut provoquer des traumatismes mécaniques, tels que des saignements du nez, des muqueuses, des gênes ou des douleurs.
- N'insérez pas l'embout silicone dans le nez avec une force excessive.
- Lors de l'utilisation de l'appareil, veuillez respecter les mesures d'hygiène générales.
- Nettoyez l'embout silicone avant chaque utilisation.
- Si l'appareil ne fonctionne pas correctement, interrompez immédiatement l'utilisation.
- Si des douleurs apparaissent pendant l'utilisation, interrompez immédiatement l'utilisation.
- Pendant l'utilisation, assurez-vous que le bébé ne retient pas sa respiration, ferme la bouche ou avale sa salive. Cela pourrait créer une sous-pression pouvant endommager le tympan.
- Cet appareil n'est pas destiné à être utilisé par des enfants ou personnes aux capacités physiques, sensorielles (par ex. l'insensibilité à la douleur) ou mentales restreintes, ou ne sachant pas l'utiliser par manque d'expérience ou de connaissances. Sauf dans le cas où ils sont surveillés par une personne

responsable de leur sécurité, ou s'ils ont eu de leur part les instructions nécessaires à une bonne utilisation de l'appareil.

- Conservez l'emballage hors de portée des enfants (risque d'étouffement).
- N'utilisez pas d'accessoires qui n'ont pas été recommandés par le fabricant.
- Ne pas immerger l'appareil dans l'eau ni l'utiliser dans des pièces humides. En aucun cas, un liquide ne doit pénétrer dans l'appareil.
- N'ouvrir, ne modifier ou ne réparer l'appareil en aucun cas. Dans le cas contraire, un fonctionnement impeccable ne peut plus être garanti. Le non-respect de cette consigne peut entraîner des dangers et l'annulation de la garantie.
- Si l'appareil est tombé, a été exposé à un fort taux d'humidité ou a subi d'autres types de dommages, il ne doit plus être utilisé. En cas de doute, veuillez contacter notre service client ou votre revendeur.



### **ATTENTION**

- Protégez l'appareil contre les chocs, l'humidité, les saletés, les fortes variations de température et l'ensoleillement direct. Ne laissez pas tomber l'appareil.
- Sortez les piles de l'appareil quand elles sont usées ou si vous n'utilisez plus l'appareil pendant un moment. Vous évitez ainsi les dommages dus à des fuites.





## AVERTISSEMENT

### Remarques relatives aux piles

- Si du liquide de la cellule de pile entre en contact avec la peau ou les yeux, rincer la zone touchée avec de l'eau et consulter un médecin.
- ⚠ Risque d'ingestion ! Les enfants pourraient avaler les piles et s'étouffer. Conserver les piles hors de portée des enfants !
- Respecter les signes de polarité plus (+) et moins (-). Si une pile a coulé, enfiler des gants de protection et nettoyer le compartiment à piles avec un chiffon sec.
- Protéger les piles d'une chaleur excessive.
- ⚠ Risque d'explosion ! Ne pas jeter les piles dans le feu.
- Les piles ne doivent être ni rechargées ni court-circuitées.
- En cas de non-utilisation prolongée de l'appareil, retirer les piles du compartiment à piles.
- Utiliser uniquement des piles identiques ou équivalentes.
- Toujours remplacer toutes les piles simultanément.
- Ne pas utiliser de batteries rechargeables !
- Ne pas démonter, ouvrir ou casser les piles.

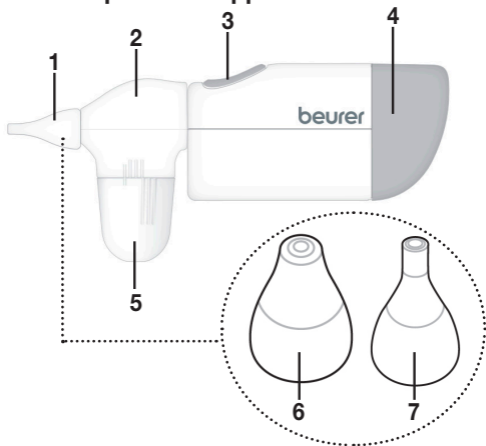
## 5. Description de l'appareil



1. Embout silicone
2. Tête
3. Touche MARCHÉ/ARRÊT 
4. Compartiment à piles
5. Récipient à sécrétions nasales
6. Embout silicone large  
Adapté à l'élimination de sécrétions nasales solides
7. Embout silicone mince  
Adapté à l'élimination de sécrétions nasales liquides

## 6. Mise en service

### Insérer les piles

Avant de pouvoir mettre l'appareil en marche, vous devez d'abord insérer les piles fournies (2 piles AA 1,5 V).

1. Retirer le couvercle du compartiment à piles sur l'appareil. Pour cela, utilisez l'encoche sous l'appareil. Pendant ce temps, tenez l'appareil aussi verticalement que possible pour empêcher les piles de tomber.



2. Insérez les deux piles dans le compartiment à piles en respectant la polarité (+/-).

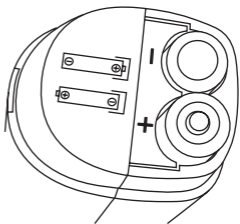

3. Replacez le couvercle sur le compartiment à piles jusqu'à ce qu'il s'enclenche.

## 7. Utilisation

Pour démarrer l'utilisation, procédez comme suit :

1. Sélectionnez l'embout silicone de votre choix.



### **Embout silicone large**

Adapté à l'élimination de sécrétions nasales solides.



### **Embout silicone mince**

Adapté à l'élimination de sécrétions nasales liquides.

2. Placez l'embout silicone sélectionné sur la pointe de l'appareil. Assurez-vous que l'embout silicone soit placé jusqu'à l'encastrement sur la pointe de la tête.

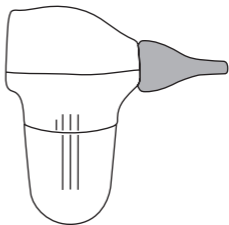

3. Vérifiez le bon fonctionnement de l'appareil avant de l'insérer dans le nez. Pour cela, appuyez brièvement sur la touche MARCHE/ARRÊT .

4. Tenez ou posez l'enfant à traiter dans une position verticale ou légèrement inclinée en arrière. N'utilisez pas l'appareil quand l'enfant à traiter est allongé. **Insérez délicatement la pointe de l'embout en silicone dans la narine ou contre la cloison nasale. La pointe de l'embout en silicone ne doit pas être insérée complètement dans le nez.**

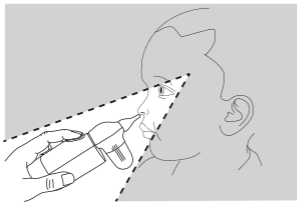

Pendant le traitement, tenez l'appareil à un angle de 20° à 60° par rapport au visage.

5. Pour allumer l'appareil, appuyez sur la touche MARCHE/ARRÊT . Aspirez les sécrétions nasales du nez. Assurez-vous que les sécrétions nasales ne s'infiltrent pas à l'intérieur de la soupape.

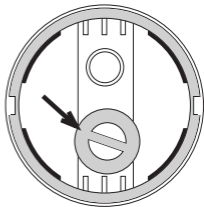

6. Le cas échéant, répétez l'utilisation dans l'autre narine. Si l'enfant ressent une gêne ou une douleur, interrompez immédiatement l'utilisation. Arrêtez l'utilisation au plus tard quand



le récipient à sécrétion nasale est rempli jusqu'à la marque « MAX ».

7. Pour arrêter l'utilisation, relâchez la touche MARCHE/ARRÊT .
8. Nettoyez l'appareil après chaque utilisation (voir 8 « Nettoyage et désinfection », page 57).

## 8. Nettoyage et désinfection



### ATTENTION

Nettoyez l'appareil après chaque utilisation, car il pourrait sinon se boucher et le fonctionnement hygiénique et impeccable ne peut plus être garanti.

1. Retirez l'embout silicone utilisé et la tête de l'appareil.

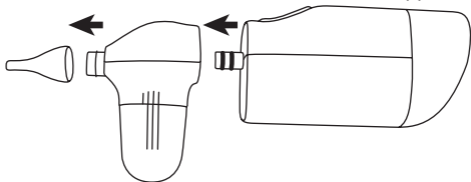

2. Tournez le récipient à sécrétions nasales dans le sens inverse des aiguilles d'une montre (demi-rotation). Tirez-le ensuite vers le bas.

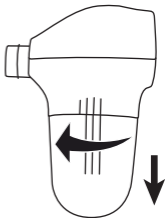

3. Nous vous recommandons aussi de retirer le joint en caoutchouc (1) et la soupape (2) de la tête afin que les bactéries ne puissent pas s'y déposer.

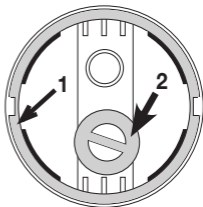

4. Nettoyez l'embout silicone, le récipient à sécrétions nasales, le joint en caoutchouc et la soupape avec de l'eau chaude et un peu de savon doux. N'utilisez pas de produits nettoyants agressifs.
- Pour désinfecter l'embout silicone et le récipient à sécrétions nasales, déposez-le dans de l'eau bouillante pendant 3 à 5 minutes. À cet effet, protégez-le du contact avec le fond chaud de la casserole. Posez ensuite les différentes pièces sur une surface sèche, propre et absorbante, et laissez-les sécher complètement (au moins pendant 4 heures).

5. Nettoyez la tête exclusivement à l'eau. N'utilisez pas de savon ou de produits de nettoyage chimiques, car ils pourraient boucher la pointe de la tête.
6. Nettoyez l'appareil principal uniquement avec un chiffon propre et sec. N'utilisez pas de produits de nettoyage irritants, de solvants ou de benzènes. L'appareil ne doit pas être nettoyé à l'eau ou être immergé dans de l'eau.
7. L'utilisation d'une soupape sale ou endommagée peut diminuer la puissance d'aspiration de l'aspirateur nasal. La soupape doit être remplacée dès que vous constatez des saletés ou des dommages. De plus, la soupape doit sécher complètement après le nettoyage afin de permettre le bon fonctionnement de l'appareil.
8. Séchez toutes les pièces soigneusement avec un chiffon doux. Rassemblez les pièces uniquement quand elles sont complètement sèches.  
Conservez l'appareil à l'abri de la lumière du soleil, de la poussière et de l'humidité.

## 9. Élimination

### Élimination de l'appareil

Dans l'intérêt de la protection de l'environnement, l'appareil ne doit pas être jeté avec les ordures ménagères à la fin de sa durée de ser-



vice. L'élimination doit se faire par le biais des points de collecte compétents dans votre pays. Éliminez l'appareil conformément à la directive européenne – WEEE (Waste Electrical and Electronic Equipment) relative aux appareils électriques et électroniques usagés. Pour toute question, adressez-vous aux collectivités locales responsables de l'élimination et du recyclage de ces produits.

## Élimination des piles

- Les piles usagées et complètement déchargées doivent être mises au rebut dans des conteneurs spéciaux ou dans des points de collecte réservés à cet usage ou bien déposées chez un revendeur d'appareils électriques. L'élimination des piles est une obligation légale qui vous incombe.
- Ces pictogrammes se trouvent sur les piles à substances nocives :

Pb = pile contenant du plomb,

Cd = pile contenant du cadmium,

Hg = pile contenant du mercure.



## 10. Données techniques

Type	NA 20
Dimensions (L x l x H)	169 x 43 x 75 mm
Poids	138 g (sans piles)

Performance d'aspiration maximale	500 mmHg (66 kPa)
Pression acoustique	< 75 dB (mesuré à 30 cm de distance)
Matériau	Boîtier et tête : ABS Récipient à sécrétions nasales : PC Embout silicone : silicone
Fonctionnement avec piles	2 piles AA 1,5 V, Mignon (LR6) Durée de fonctionnement continu > 90 minutes
Durée de vie prévue	5 ans
Conditions d'utilisation	Température : 16 °C à 35 °C (61 °F à 95 °F) humidité de l'air < 85 % Pression atmosphérique : 700 hPa à 1060 hPa
Conditions de conservation et de transport	Température : -25 °C à +55 °C (-13 °F à 131 °F) humidité de l'air < 85 % Pression atmosphérique : 700 hPa à 1060 hPa

Sous réserve de modifications techniques.

Le numéro de série se trouve sur l'appareil ou dans le compartiment à piles.

Cet appareil et ses accessoires correspondent à la directive UE sur les produits médicaux 93/42/EEC, la loi sur les produits médicaux ainsi que la norme européenne EN 60601-1-2 (conformité avec CISPR 11, EN 61000-3-2, 61000-3-3, 61000-4-2, 61000-4-3, 61000-4-4, 61000-4-5, 61000-4-6, 61000-4-8, 61000-4-11) et sont soumis à des mesures de précautions particulières en matière de compatibilité électromagnétique.

L'appareil est prévu pour fonctionner dans tous les environnements indiqués dans ce mode d'emploi, y compris dans un environnement domestique. Veuillez noter que les dispositifs de communication HF portables et mobiles sont susceptibles d'influer sur cet appareil.

### **Informations sur la compatibilité électromagnétique**

- L'appareil est prévu pour fonctionner dans tous les environnements indiqués dans ce mode d'emploi, y compris dans un environnement domestique.
- En présence d'interférences électromagnétiques, vous risquez de ne pas pouvoir utiliser toutes les fonctions de l'appareil. Vous pouvez alors rencontrer, par exemple, des messages d'erreur ou une panne de l'écran/de l'appareil.
- Évitez d'utiliser cet appareil à proximité immédiate d'autres appareils ou en l'empilant sur d'autres appareils, car cela peut provoquer des dysfonctionnements. S'il n'est pas possible d'éviter le genre de situation précédemment indiqué, il convient alors de

surveiller cet appareil et les autres appareils afin d'être certain que ceux-ci fonctionnent correctement.

- L'utilisation d'accessoires autres que ceux spécifiés ou fournis par le fabricant de cet appareil peut provoquer des perturbations électromagnétiques accrues ou une baisse de l'immunité électromagnétique de l'appareil, et donc causer des dysfonctionnements.
- Le non-respect de cette consigne peut entraîner une réduction des performances de l'appareil.

## 11. Pièces de rechange et consommables

Désignation	Matériau	RÉF.
Embouts silicone	Silicone	164.104
Unité principale (y compris soupape, joint en caoutchouc, récipient à sécrétions nasales et embouts en silicone)	ABS, PTFE, PC, silicone	164.103

## 12. Garantie / Maintenance

Pour toute demande de garantie, veuillez contacter votre revendeur local ou la succursale locale (cf. la liste « Service client à l'international »).

Lorsque vous retournez l'appareil, assurez-vous d'y joindre une copie de votre preuve d'achat et une brève description du défaut.

Les conditions de garantie suivantes s'appliquent :

1. La période de garantie des produits BEURER est de 5 ans ou, si elle est plus longue, elle est applicable dans le pays concerné à compter de la date d'achat.

Pour toute demande de garantie, vous devez prouver la date d'achat par une preuve d'achat ou une facture.

2. Les réparations (appareil complet ou pièces détachées) ne prolongent pas la période de garantie.

3. La garantie n'est pas valable en cas de dommages dus :

a. à une utilisation inappropriée, par exemple le non-respect des instructions par l'utilisateur ;

b. à des réparations ou des modifications réalisées par le client ou par une personne non autorisée ;

c. au transport du fabricant chez le client ou pendant le transport jusqu'au service client ;

d. pour les accessoires soumis à une usure naturelle (brassard, piles, etc.).

4. Toute responsabilité liée aux dommages consécutifs directs ou indirects causés par l'appareil est exclue même si un droit de garantie est reconnu en cas de dommage à l'appareil.





**Lea atentamente estas instrucciones de uso, consérvelas para su futura utilización, póngalas a disposición de otros usuarios y respete las indicaciones.**

## Índice

1. Introducción .....	67
2. Símbolos .....	68
3. Uso correcto.....	69
4. Indicaciones de advertencia y de seguridad.....	70
5. Descripción del aparato .....	74
6. Puesta en funcionamiento .....	75
7. Aplicación .....	76
8. Limpieza y desinfección .....	78
9. Eliminación .....	80
10. Datos técnicos.....	81
11. Piezas de repuesto y de desgaste .....	84
12. Garantía/asistencia.....	84

## **Estimada clienta, estimado cliente:**

Nos alegramos de que haya elegido un producto de nuestra gama. Nuestro nombre es sinónimo de productos de calidad superior sometidos a un riguroso control y destinados a los ámbitos del calor, las terapias no agresivas, la presión arterial/el diagnóstico, el peso, los masajes y el aire.

Atentamente,  
El equipo de Beurer

## **Artículos suministrados**

Compruebe que el envoltorio de los artículos suministrados esté intacto y que su contenido esté completo. Véase la descripción del aparato y de los accesorios en la página 74.

- 1 aspirador nasal
- 1 accesorio de silicona ancho
- 1 accesorio de silicona estrecho
- 2 pilas de 1,5 V AA
- Estas instrucciones de uso

## 1. Introducción

El aspirador nasal NA 20 de beurer le permite eliminar eficaz y delicadamente las secreciones nasales de bebés, niños pequeños y niños (en adelante, denominados niños).

Tras la preparación, el aspirador nasal está listo para volver a usarlo. La preparación se refiere a los accesorios de silicona adjuntos, incluidos el recipiente para secreciones, la junta de goma y la válvula, y a la desinfección de la superficie del aparato con un desinfectante de venta en establecimientos comerciales.

Tenga en cuenta que, si el aparato es utilizado por varias personas, se deberá cambiar la pieza principal en su conjunto (incluidos los accesorios de silicona y el recipiente para secreciones). Se recomienda cambiar la pieza principal en su conjunto después de un año.

Estas son las características del aspirador nasal:

- Fácil utilización (con un botón).
- Accesorios de silicona flexibles y suaves, para una aplicación segura y agradable.
- Motor de alto rendimiento con una potencia de succión máxima de 500 mmHg (66 kPa).
- Diseño compacto que lo hace ideal también para viajes.
- Funcionamiento silencioso. También puede utilizarse mientras el niño duerme.

- Dispositivo patentado que impide el reflujo: no es posible el reflujo del recipiente para secreciones nasales.
- Funcionamiento con pilas.
- Higiénico: la pieza principal, los accesorios de silicona y el recipiente para secreciones se pueden desmontar y limpiar por separado. El recipiente y los accesorios de silicona se pueden hervir para esterilizarlos.

## 2. Símbolos

En estas instrucciones de uso y en el aparato se utilizan los siguientes símbolos:

	<b>ADVERTENCIA</b> Aviso sobre riesgos de lesiones u otros peligros para la salud
	<b>ATENCIÓN</b> Indicación de seguridad sobre posibles daños en el aparato o los accesorios
	<b>Nota</b> Indicación de información importante
	Respetar las instrucciones de uso
	Pieza de aplicación tipo BF
	Eliminación según la Directiva europea sobre residuos de aparatos eléctricos y electrónicos (WEEE)

<b>IP 22</b>	Protección contra cuerpos extraños $\geq 12,5$ mm y contra goteo oblicuo de agua
<b>CE</b>	Este producto cumple los requisitos de las directrices europeas y nacionales vigentes
	Fabricante
Storage/Transport 	Temperatura y humedad de almacenamiento y transporte admisibles
Operating 	Temperatura y humedad de funcionamiento admisibles
	Eliminar el embalaje respetando el medio ambiente
<b>EC REP</b>	Representante autorizado en la Comunidad Europea

### 3. Uso correcto

El aspirador nasal de beurer se ha diseñado únicamente para eliminar las secreciones nasales de niños (de 0 a 12 años). No lo utilice en otros orificios del cuerpo humano ni en animales.

Solo debe ser manejado por adultos que puedan seguir estas instrucciones de uso para el manejo del aparato. Mantenga a los niños alejados del aspirador nasal.

El aparato se ha diseñado únicamente para el uso propio en el ámbito privado, no para el uso médico o comercial. El aspirador nasal solo deberá usarse para el fin para el que ha sido diseñado y del modo indicado en las instrucciones de uso. Todo uso inadecuado puede ser peligroso. Por lo tanto, el fabricante declinará toda responsabilidad por daños y perjuicios debidos a un uso inadecuado o incorrecto. No use el aspirador nasal si tienen aplicación una o varias de las siguientes advertencias. Si duda de si el aspirador nasal es apropiado para el niño, consulte a su médico.

#### **4. Indicaciones de advertencia y de seguridad**



#### **ADVERTENCIA**

- Antes de utilizar el aparato asegúrese de que ni este ni los accesorios presentan daños aparentes. En caso de duda, no lo use y póngase en contacto con su distribuidor o con la dirección de atención al cliente indicada.
- La utilización del aparato no exime de acudir al médico ni de seguir el tratamiento prescrito por él. Por lo tanto, cualquier dolor o enfermedad debe consultarse primero con un médico.
- Si el niño sufre una enfermedad de la nariz, consulte a su médico de familia antes de usar el aparato.
- No use el aparato en personas que sufran hemorragias nasales.

- No use el aparato en personas con lesiones graves en la cabeza, la cara o el cuello.
- No use el aparato en personas con problemas de coagulación o trastornos hematológicos.
- Use el aparato exclusivamente como se describe en estas instrucciones de uso. El incumplimiento de las indicaciones de advertencia puede provocar traumatismos mecánicos, como hemorragias nasales, sangrado de las mucosas, molestias o dolor.
- Introduzca el accesorio de silicona en la nariz sin ejercer demasiada fuerza.
- Adopte medidas de higiene generales al utilizar el aparato.
- Limpie el accesorio de silicona antes de cada uso.
- Si el aparato no funcionase correctamente, interrumpa inmediatamente su utilización.
- Si produjese malestar o dolor, interrumpa inmediatamente su utilización.
- Asegúrese mientras lo usa de que el bebé no retenga el aire, cierre la boca o trague saliva. Esto podría crear una presión negativa que puede dañar el tímpano.
- Este aparato no debe ser utilizado por niños o adultos con facultades físicas, sensoriales (p. ej., insensibilidad al dolor) o mentales limitadas o con poca experiencia o conocimientos, a no ser que los vigile una persona responsable de su seguridad o que esta persona les indique cómo se debe utilizar el aparato.
- Mantenga a los niños alejados del material de empaque (peligro de asfixia).

- No utilice piezas adicionales no recomendadas por el fabricante.
- No sumerja el aparato en agua ni lo utilice en ambientes húmedos. Bajo ningún concepto deben penetrar líquidos en el aparato.
- No abra, modifique ni repare el aparato bajo ningún concepto. Si lo hace, no se garantizará un funcionamiento correcto. El incumplimiento de esta norma puede resultar peligroso y anula la garantía.
- No utilice el aparato si se cae, si se ha expuesto a una humedad extrema o si resulta deteriorado por cualquier otro motivo. En caso de duda, póngase en contacto con el servicio de atención al cliente o con el distribuidor.



## **ATENCIÓN**

- Proteja el aparato de impactos, humedad, suciedad, grandes oscilaciones térmicas y exposición directa a la luz solar. Evite que el aparato se caiga.
- Retire las pilas del aparato cuando estén gastadas o si este no va a utilizarse durante un periodo de tiempo prolongado. De este modo se evitan los daños que podrían producirse debido a fugas.







## ADVERTENCIA

### Indicaciones para la manipulación de las pilas

- En caso de que el líquido de una pila entre en contacto con la piel o los ojos, lave la zona afectada con agua y busque asistencia médica.
- ⚠ ¡Peligro de asfixia! Los niños podrían tragarse las pilas y asfixiarse. Por tanto, guarde las pilas fuera del alcance de los niños.
- Respete los símbolos más (+) y menos (-) que indican la polaridad. Si se derrama el líquido de una pila, póngase guantes protectores y limpie el compartimento de las pilas con un paño seco.
- Proteja las pilas de un calor excesivo.
- ⚠ ¡Peligro de explosión! No arroje las pilas al fuego.
- Las pilas no se pueden cargar ni cortocircuitar.
- Si no va a utilizar el aparato durante un periodo de tiempo prolongado, retire las pilas de su compartimento.
- Utilice únicamente el mismo tipo de pila o un tipo equivalente.
- Cambie siempre todas las pilas a la vez.
- ¡No utilice baterías!
- No despiece, abra ni triture las pilas.

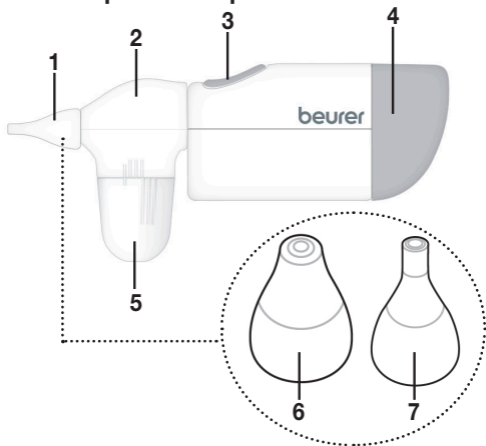
## 5. Descripción del aparato



1. Accesorio de silicona
2. Pieza principal
3. Botón de encendido y apagado 
4. Compartimento de las pilas
5. Recipiente para secreciones
6. Accesorio de silicona ancho  
Adecuado para eliminar secreciones nasales sólidas
7. Accesorio de silicona estrecho  
Adecuado para eliminar secreciones nasales más líquidas

## 6. Puesta en funcionamiento

### Colocación de las pilas

Antes de utilizar el aparato deberá colocar las pilas suministradas (2 pilas de 1,5 V AA).

1. Retire la tapa del compartimento de las pilas. Utilice para ello la muesca de la parte inferior del aparato y mantenga el aparato lo más vertical posible para impedir que las pilas se caigan.



2. Coloque las dos pilas conforme a la polaridad que se indica en el compartimento (+/-).

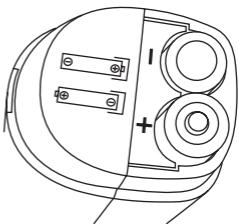

3. Vuelva a colocar la tapa del compartimento hasta que note que encaja.

## 7. Aplicación

Para comenzar a usar el aparato, proceda del siguiente modo:

1. Elija el accesorio de silicona que desee.

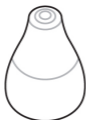

### Accesorio de silicona ancho

Adecuado para eliminar secreciones nasales más sólidas.



### Accesorio de silicona estrecho

Adecuado para eliminar secreciones nasales más líquidas.

2. Coloque el accesorio de silicona elegido en la punta del aparato. Asegúrese de que el accesorio de silicona quede bien asentado, hasta hacer tope, en la punta de la pieza principal.

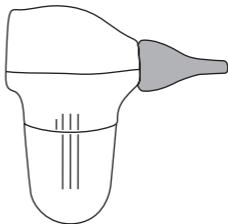

3. Compruebe que el aparato funciona correctamente antes de introducirlo en la nariz. Mantenga pulsado brevemente el botón de encendido y apagado .

4. Sujete o coloque al niño de pie o ligeramente recostado. No utilice el aparato si el niño está acostado.

**Introduzca con cuidado la punta del accesorio de silicona en la fosa o el tabique nasal. La punta del accesorio de silicona no debe introducirse completamente en la nariz.**

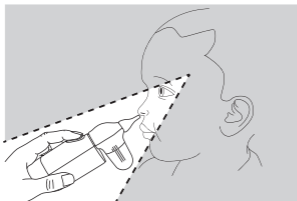

Durante el tratamiento mantenga el aparato formando un ángulo de  $20^{\circ}$  a  $60^{\circ}$  respecto a la cara.

5. Para encender el aparato mantenga pulsado el botón de encendido y apagado . Aspire ahora la secreción nasal de la nariz. Asegúrese de que no llegue secreción nasal a la válvula.

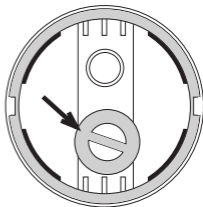

6. Si es necesario, repita la aplicación en la otra fosa nasal. Si el niño siente malestar o dolor, interrumpa inmediatamente la aplicación. Finalice la aplicación como muy tarde cuando el recipiente para secreciones esté lleno hasta la marca MAX.
7. Para finalizar la aplicación, suelte el botón de encendido y apagado .
8. Limpie el aparato después de cada uso (véase el apartado 8 "Limpieza y desinfección" en la página 78).

## 8. Limpieza y desinfección



### ATENCIÓN

Limpie el aparato tras cada uso, ya que de lo contrario podría atascarse y ya no podrá garantizarse un funcionamiento correcto e higiénico.

1. Retire del aparato el accesorio de silicona utilizado y la pieza principal.

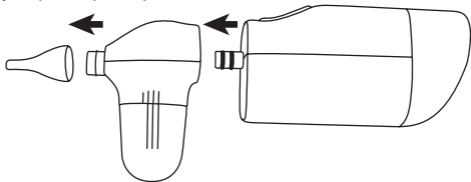

2. Gire el recipiente para secreciones en el sentido contrario a las agujas del reloj (medio giro). Retírelo a continuación tirando de él hacia abajo.

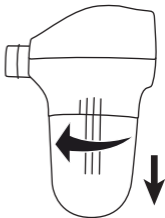

3. Le recomendamos retirar también la junta de goma (1) y la válvula (2) de la pieza principal para evitar que se depositen bacterias en ellas.

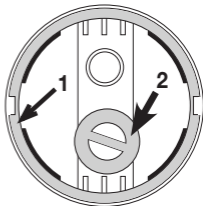

4. Limpie el accesorio de silicona, el recipiente para secreciones, la junta de goma y la válvula con agua caliente y un poco de jabón suave. No utilice ningún producto de limpieza agresivo.

Para desinfectar el accesorio de silicona y el recipiente para secreciones, introdúzcalos en agua hirviendo entre 3 y 5 minutos. Evite que las piezas entren en contacto con la base caliente del recipiente donde lo haga. A continuación, coloque las piezas separadas sobre una superficie seca, limpia y absorbente y déjelas secar completamente (mínimo 4 horas).

5. Limpie la pieza principal exclusivamente con agua. No utilice jabón ni detergentes químicos, ya que podrían atascar la punta de la pieza principal.
6. Limpie el aparato únicamente con un paño limpio y seco. No utilice detergentes, disolventes ni benzenos. El aparato no se debe limpiar con agua ni sumergirse en ella.
7. La utilización de una válvula sucia o dañada puede reducir la capacidad de succión del aspirador nasal. La válvula deberá sustituirse en cuanto se detecte suciedad o algún daño. Además, deberá secarse completamente después de limpiarla para garantizar un funcionamiento correcto del aparato.
8. Seque todas las piezas cuidadosamente con un paño suave. Vuelva a montar las piezas solo cuando estén completamente secas.  
Guarde el aparato en un lugar protegido de la luz solar, el polvo y la humedad.

## 9. Eliminación

### Eliminación del aparato

Para proteger el medio ambiente, el aparato no se debe desechar al final de su vida útil junto con la basura doméstica. Se puede desechar en los puntos de recogida adecuados disponibles en su zona. Deseche el aparato según la Directiva europea sobre residuos de aparatos eléctricos y electrónicos





(WEEE). Para más información, póngase en contacto con la autoridad municipal competente en materia de eliminación de residuos.

## Eliminación de las pilas

- Las pilas usadas y completamente descargadas deben desecharse en contenedores de recogida señalados de forma especial, los puntos de recogida de residuos especiales o a través de un distribuidor de equipos electrónicos. Los usuarios están obligados por ley a desechar las pilas correctamente.
- Estos símbolos se encuentran en pilas que contienen sustancias tóxicas:

Pb: la pila contiene plomo.

Cd: la pila contiene cadmio.

Hg: la pila contiene mercurio.



## 10. Datos técnicos

Tipo	NA 20
Dimensiones (largo x ancho x alto)	169 x 43 x 75 mm
Peso	138 g (sin pilas)
Potencia de succión máxima	500 mmHg (66 kPa)
Intensidad acústica	< 75 dB (medida a 30 cm de distancia)

Material	Carcasa y pieza principal: ABS Recipiente para secreciones: PC Accesorio de silicona: Silicona
Funcionamiento con pilas	2 pilas de 1,5V tipo AA, redondas (LR6) Tiempo de funcionamiento en servicio continuo > 90 minutos
Vida útil prevista	5 años
Condiciones de servicio	Temperatura: de 16 °C a 35 °C (de 61 °F a 95 °F) Humedad ambiental < 85 % Presión ambiental: de 700 hPa a 1060 hPa
Condiciones de almacenamiento y transporte	Temperatura: de -25 °C a +55 °C (de -13 °F a 131 °F) Humedad ambiental < 85 % Presión ambiental: de 700 hPa a 1060 hPa

Salvo modificaciones técnicas.

El número de serie se encuentra en el aparato o en el compartimento de las pilas.

Este aparato y sus accesorios cumplen las disposiciones de la Directiva europea n.º 93/42/EEC relativa a los productos sanitarios, la ley alemana sobre productos sanitarios y la norma europea EN 60601-1-2 (conformidad con CISPR 11, EN 61000-3-2, 61000-3-3, 61000-4-2, 61000-4-3, 61000-4-4, 61000-4-5, 61000-4-6, 61000-4-8, 61000-4-11) y están sujetos a las medidas especiales de precaución relativas a la compatibilidad electromagnética.

El aparato está diseñado para usarse en todos los entornos que se especifican en estas instrucciones de uso, incluido el ámbito doméstico. Tenga en cuenta que los dispositivos de comunicación de radiofrecuencia portátiles y móviles pueden interferir en el funcionamiento de este aparato.

### **Indicaciones relativas a la compatibilidad electromagnética**

- El aparato está diseñado para usarse en todos los entornos que se especifican en estas instrucciones de uso, incluido el ámbito doméstico.
- En presencia de interferencias electromagnéticas, la utilización del aparato puede verse limitada en determinados casos. Como consecuencia, podrían mostrarse mensajes de error o apagarse la pantalla o el dispositivo.
- Se debe evitar el uso de este aparato junto a otros aparatos o apilado con otros aparatos, ya que esto

podría provocar un funcionamiento incorrecto. Pero si resulta inevitable hacerlo, deberá vigilar este y los demás aparatos hasta asegurarse de que funcionan correctamente.

- El uso de accesorios distintos de los indicados o facilitados por el fabricante de este aparato puede tener como consecuencia mayores interferencias electromagnéticas o una menor resistencia contra interferencias electromagnéticas del aparato y provocar un funcionamiento incorrecto.
- Si no se tienen en cuenta estas indicaciones, podrían verse afectadas las características de funcionamiento del aparato.

## 11. Piezas de repuesto y de desgaste

Denominación	Material	REF.
Accesorios de silicona	Silicona	164.104
Pieza principal (incl. válvula, junta de goma, recipiente para secreciones y accesorios de silicona)	ABS, PTFE, PC, silicona	164.103

## 12. Garantía/asistencia

En caso de reclamaciones en el marco de la garantía diríjase a su distribuidor local o a la delegación local (ver lista “Service international”).

Cuando nos envíe el aparato, adjunte una copia del recibo de compra y una breve descripción del problema.

Se aplican las siguientes condiciones de garantía:

1. El periodo de garantía para productos de BEURER es de 5 años o, si es superior, se aplica el periodo de garantía vigente en el país correspondiente a partir de la fecha de compra.

En caso de una reclamación de la garantía, la fecha de compra deberá demostrarse con el recibo de compra o una factura.

2. Las reparaciones (todo el aparato o solo algunas piezas) no hacen que se prolongue el periodo de garantía.

3. La garantía no tiene validez para daños debidos a

- Usado indebido, p. ej. si no se siguen las instrucciones de uso.
- Reparaciones o cambios realizados por el cliente o por una persona no autorizada.
- Transporte del fabricante al cliente o durante el transporte al centro de servicio.
- La garantía no tiene validez para accesorios sometidos al desgaste habitual (brazalete, pilas, etc.).

4. La responsabilidad por daños derivados directos o indirectos provocados por el aparato también queda excluida incluso si se reconoce una reclamación de la garantía en caso de daño del aparato.



**Leggere attentamente le presenti istruzioni per l'uso, conservarle per impieghi futuri, renderle accessibili ad altri utenti e attenersi alle indicazioni.**

## Sommario

1. Introduzione.....	88
2. Spiegazione dei simboli .....	89
3. Uso conforme.....	90
4. Segnalazione di rischio e indicazioni di sicurezza .....	91
5. Descrizione dell'apparecchio .....	95
6. Messa in funzione .....	96
7. Impiego .....	97
8. Pulizia e disinfezione .....	99
9. Smaltimento .....	101
10. Dati tecnici.....	102
11. Pezzi di ricambio e parti soggette a usura .....	105
12. Garanzia/Assistenza.....	106

## **Gentile cliente,**

siamo lieti che Lei abbia scelto un prodotto del nostro assortimento. Il nostro marchio è garanzia di prodotti di elevata qualità, controllati nei dettagli, relativi ai settori calore, terapia dolce, pressione/diagnosi, peso, massaggio e aria.

Cordiali saluti

Il team Beurer

## **Fornitura**

Controllare l'integrità esterna della confezione e del contenuto. Vedere Descrizione dell'apparecchio e degli accessori a pagina 95.

- 1 aspiratore nasale
- 1 accessorio in silicone a punta larga
- 1 accessorio in silicone a punta stretta
- 2 batterie AA da 1,5 V
- Le presenti istruzioni per l'uso

## 1. Introduzione

Con l'aspiratore nasale Beurer NA 20 è possibile rimuovere efficacemente e delicatamente le secrezioni nasali in neonati e bambini piccoli e grandi (di seguito bambini).

L'aspiratore nasale può essere riutilizzato una volta sottoposto a un adeguato trattamento. Il trattamento consiste nella disinfezione degli accessori in silicone forniti in dotazione fra cui la camera di raccolta delle secrezioni, la guarnizione in gomma e la valvola, nonché della superficie dell'apparecchio con un disinfettante disponibile in commercio.

Tenere presente che, se l'apparecchio viene utilizzato da più persone, è necessario sostituire l'intera unità principale (compresi gli accessori in silicone e la camera di raccolta delle secrezioni) Si consiglia di sostituire l'intera unità principale dopo un anno.

L'aspiratore nasale presenta le seguenti caratteristiche:



- Semplicità di utilizzo (funzionamento con un pulsante).
- Accessori in silicone morbidi e flessibili per un utilizzo sicuro e confortevole.
- Motore potente con potenza di aspirazione massima di 500 mmHg (66 kPa).
- Design compatto, ideale anche per l'uso fuori casa.
- Funzionamento silenzioso. Può essere utilizzato anche mentre il bambino dorme.



- Sistema anti-riflusso brevettato: nessun rischio di riflusso dalla camera di raccolta delle secrezioni.
- Alimentazione a batteria.
- Igienico: unità principale, accessori in silicone e camera di raccolta delle secrezioni possono essere staccati e puliti separatamente. La camera di raccolta delle secrezioni e gli accessori in silicone possono essere immersi in acqua bollente.

## 2. Spiegazione dei simboli

I seguenti simboli sono utilizzati nelle Istruzioni per l'uso e sull'apparecchio:

	<p><b>AVVERTENZA</b> Segnalazione di rischio di lesioni o pericoli per la salute</p>
	<p><b>ATTENZIONE</b> Indicazione di sicurezza per possibili danni all'apparecchio/agli accessori</p>
	<p><b>Nota</b> Nota che fornisce informazioni importanti</p>
	<p>Seguire le istruzioni per l'uso</p>
	<p>Parte applicata di tipo BF</p>

	Smaltimento secondo la direttiva europea sui rifiuti di apparecchiature elettriche ed elettroniche (WEEE)
<b>IP 22</b>	Protetto contro la penetrazione di corpi solidi $\geq 12,5$ mm e contro la caduta inclinata di gocce d'acqua
<b>CE</b>	Il presente prodotto soddisfa i requisiti delle direttive europee e nazionali vigenti
	Produttore
Storage/Transport 	Temperatura e umidità di trasporto e stoccaggio consentite
Operating 	Temperatura e umidità di esercizio consentite
	Smaltire la confezione nel rispetto dell'ambiente
<b>EC REP</b>	Procuratore nella Comunità europea

### 3. Uso conforme

L'aspiratore nasale Beurer è concepito esclusivamente per la rimozione di secrezioni nasali nei bambini (da 0 a 12 anni). Non utilizzare l'aspiratore nasale in altri orifizi o sugli animali.

L'aspiratore nasale può essere utilizzato solo da adulti in grado di rispettare le indicazioni per un corretto utilizzo

dell'apparecchio contenute nelle presenti istruzioni per l'uso. Tenere l'aspiratore nasale lontano dalla portata dei bambini.

L'aspiratore nasale è concepito esclusivamente per un uso domestico e non medico o commerciale. L'aspiratore nasale deve essere utilizzato solo per lo scopo per il quale è stato concepito e come descritto nelle presenti istruzioni per l'uso. Qualsiasi uso non conforme comporta un pericolo. Il produttore non risponde di danni causati da un uso inappropriato o non conforme. Non utilizzare l'aspiratore nasale se si riscontrano una o più delle situazioni indicate di seguito. In caso di dubbi sull'idoneità dell'aspiratore nasale per il proprio bambino, consultare il medico.

#### **4. Segnalazione di rischio e indicazioni di sicurezza**



##### **AVVERTENZA**

- Prima dell'uso, assicurarsi che l'apparecchio e gli accessori non presentino nessun danno palese. In caso di dubbio, non utilizzare l'apparecchio e consultare il proprio rivenditore o contattare il Servizio clienti indicato.
- L'utilizzo dell'apparecchio non sostituisce il controllo e il trattamento medico. In presenza di dolori o malattie rivolgersi sempre prima al proprio medico.

- Se il bambino soffre di disturbi al naso, consultare il medico di famiglia prima di utilizzare l'apparecchio.
- Non utilizzare l'apparecchio su persone che soffrono di emorragie nasali.
- Non utilizzare l'apparecchio su persone con evidenti lesioni alla testa, al viso o al collo.
- Non utilizzare l'apparecchio su persone che soffrono di problemi di coagulazione o malattie del sangue.
- Utilizzare l'apparecchio esclusivamente come descritto nelle istruzioni per l'uso. La mancata osservanza delle avvertenze può provocare traumi meccanici come emorragia nasale, sanguinamento delle mucose, malessere o dolori.
- Non applicare una forza eccessiva durante l'inserimento dell'accessorio in silicone nel naso.
- Durante l'utilizzo dell'apparecchio adottare le normali misure igieniche.
- Pulire l'accessorio in silicone prima di ogni applicazione.
- Se l'apparecchio non dovesse funzionare correttamente, interrompere immediatamente l'applicazione.
- Se dovessero sopraggiungere uno stato di malessere o dolori, interrompere immediatamente l'applicazione.
- Durante l'applicazione assicurarsi che il bambino non trattenga il fiato, chiuda la bocca o inghiotta la saliva. Potrebbe generarsi una pressione che rischierebbe di danneggiare il timpano.
- Questo apparecchio non è concepito per essere utilizzato da bambini o persone con ridotte capacità

fisiche, percettive (ad es. insensibilità al dolore) o intellettive o non in possesso della necessaria esperienza e/o conoscenza, se non sotto la supervisione di una persona responsabile per la loro sicurezza o che fornisca loro le indicazioni per l'uso dell'apparecchio.

- Tenere lontani i bambini dal materiale d'imballaggio (pericolo di soffocamento).
- Non utilizzare moduli aggiuntivi non raccomandati dal produttore.
- Non immergere l'apparecchio nell'acqua e non utilizzarlo in ambienti umidi. Non consentire in nessun caso che penetrino liquidi nell'apparecchio.
- In nessun caso si deve aprire, modificare o riparare l'apparecchio. In caso contrario non viene garantito il perfetto funzionamento. Il mancato rispetto di tale indicazione può essere pericoloso e comporta la perdita della garanzia.
- Se l'apparecchio è caduto, è stato sottoposto a umidità estremamente elevata o ha riportato altri danni, non deve più essere utilizzato. Nel dubbio, contattare il Servizio clienti o il rivenditore.



### **ATTENZIONE**

- Proteggere l'apparecchio da urti, umidità, sporco, forti variazioni termiche e irraggiamento solare diretto. Non far cadere l'apparecchio.

Estrarre le batterie dall'apparecchio quando sono scariche o se l'apparecchio non viene utilizzato per un

lungo periodo. In questo modo si preven-  
gono possibili danni prodotti dalla fuoriuscita di liquido.





## **AVVERTENZA**

### **Avvertenze sull'uso delle batterie**

- Se il liquido delle batterie viene a contatto con la pelle e con gli occhi, sciacquare le parti interessate con acqua e consultare il medico.
- ⚠ Pericolo di ingestione! I bambini potrebbero ingerire le batterie e soffocare. Tenerle quindi lontano dalla portata dei bambini!
- Prestare attenzione alla polarità positiva (+) e negativa (-). In caso di fuoriuscita di liquido dalle batterie, indossare guanti protettivi e pulire il vano batterie con un panno asciutto.
- Proteggere le batterie dal caldo eccessivo.
- ⚠ Pericolo di esplosione! Non gettare le batterie nel fuoco.
- Le batterie non devono essere ricaricate o mandate in cortocircuito.
- Qualora l'apparecchio non dovesse essere utilizzato per un periodo prolungato, rimuovere le batterie dal relativo vano.
- Utilizzare solo tipologie di batterie uguali o equivalenti.
- Sostituire sempre tutte le batterie contemporaneamente.
- Non utilizzare batterie ricaricabili!
- Non smontare, aprire o frantumare le batterie.

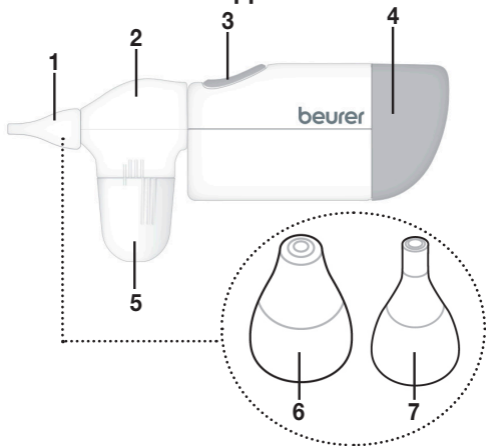
## 5. Descrizione dell'apparecchio



1. Accessorio in silicone
2. Unità principale
3. Pulsante ON/OFF 
4. Vano batterie
5. Camera di raccolta delle secrezioni
6. Accessorio in silicone a punta larga  
Adatto per l'eliminazione di secrezioni nasali solide
7. Accessorio in silicone a punta stretta  
Adatto per l'eliminazione di secrezioni nasali più liquide

## 6. Messa in funzione

### Inserimento delle batterie

Prima di mettere in funzione l'apparecchio inserire le batterie in dotazione (2 batterie AA da 1,5 V).

1. Rimuovere il coperchio del vano batterie dall'apparecchio. Utilizzare l'intaglio sul lato inferiore dell'apparecchio. Mantenere l'apparecchio il più possibile in verticale per evitare che le batterie cadano.



2. Inserire le due batterie nel vano batterie rispettando la posizione dei poli (+/-).

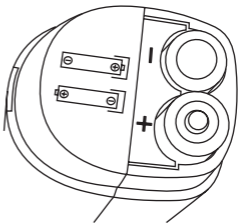

3. Rimontare il coperchio del vano batterie finché non scatta in posizione.



## 7. Impiego

Per iniziare il trattamento, procedere nel seguente modo:

1. Scegliere l'accessorio in silicone desiderato.



### **Accessorio in silicone a punta larga**

Adatto per l'eliminazione di secrezioni nasali più solide.



### **Accessorio in silicone a punta stretta**

Adatto per l'eliminazione di secrezioni nasali più liquide.

2. Applicare l'accessorio in silicone scelto sulla punta dell'apparecchio. Assicurarsi che l'accessorio in silicone venga inserito sulla punta dell'unità principale fino allo scatto.

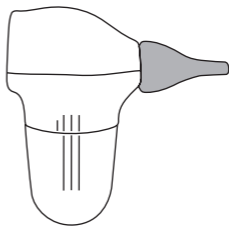

3. Verificare che l'apparecchio funzioni correttamente prima di inserirlo nel naso. Premere brevemente il pulsante ON/OFF .

4. Tenere o porre il bambino in posizione eretta o leggermente inclinata. Non utilizzare l'apparecchio se il bambino è sdraiato.

**Inserire delicatamente la punta dell'accessorio in silicone nella narice o nel setto nasale. La punta dell'accessorio in silicone non deve essere inserita completamente nel naso.**

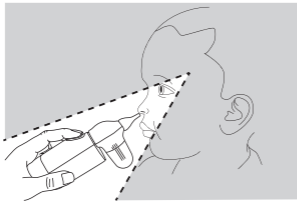

Durante il trattamento tenere l'apparecchio inclinato con un'angolazione compresa tra 20° e 60° rispetto al viso.

5. Per accendere l'apparecchio, tenere premuto il pulsante ON/OFF . Aspirare le secrezioni nasali dal naso. Assicurarsi che le secrezioni nasali non penetrino nella valvola.

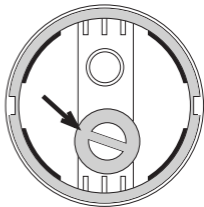

6. Ripetere eventualmente l'applicazione nell'altra narice. Se dovessero sopraggiungere uno stato di malessere o dolori, interrompere immediatamente l'applicazione. Interrompere l'applicazione al più tardi quando il contenuto della camera

di raccolta delle secrezioni ha raggiunto il contrassegno "MAX".

7. Per interrompere l'applicazione, rilasciare il pulsante ON/OFF .
8. Pulire l'apparecchio dopo ogni applicazione (vedere 8 "Pulizia e disinfezione" a pagina 99).

## 8. Pulizia e disinfezione



### ATTENZIONE

Pulire l'apparecchio dopo ogni applicazione per evitare che si intasi e per non comprometterne il funzionamento igienico corretto.

1. Rimuovere l'accessorio in silicone utilizzato e l'unità principale dall'apparecchio.

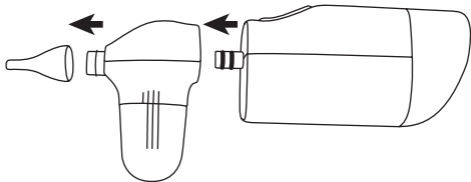

2. Ruotare la camera di raccolta delle secrezioni in senso antiorario (mezzo giro). Rimuoverla tirandola verso il basso.

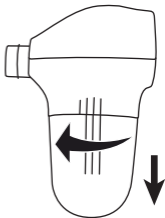

3. Si consiglia di rimuovere anche la guarnizione in gomma (1) e la valvola (2) dall'unità principale per evitare la formazione di batteri.

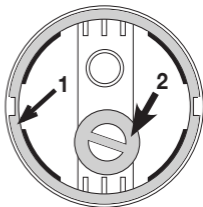

4. Pulire l'accessorio in silicone, la camera di raccolta delle secrezioni, la guarnizione in gomma e la valvola con acqua calda e sapone neutro. Non utilizzare detergenti aggressivi. Per disinfettare l'accessorio in silicone e la camera di raccolta delle secrezioni, immergerli per 3/5 minuti in acqua bollente. Evitare il contatto dei componenti con il fondo bollente della pentola. Appoggiare i componenti su una superficie asciutta, pulita e assorbente e lasciarli asciugare completamente (almeno 4 ore).

5. Pulire l'unità principale esclusivamente con dell'acqua. Non utilizzare saponi o detergenti chimici per evitare che la punta dell'unità principale si intasi.
6. Pulire l'apparecchio principale solo con un panno pulito e asciutto. Non utilizzare detergenti, solventi o benzoli corrosivi. L'apparecchio non deve essere pulito o immerso nell'acqua.
7. Una valvola sporca o danneggiata può ridurre la potenza di aspirazione dell'aspiratore nasale. Non appena la valvola presenta tracce di sporco o segni di deterioramento, sostituirla. Inoltre, per garantire il corretto funzionamento dell'apparecchio, lasciare asciugare completamente la valvola dopo averla pulita.
8. Asciugare accuratamente tutti i componenti con un panno morbido. Rimontare i componenti solo quando sono completamente asciutti.  
Conservare l'apparecchio lontano da luce del sole, polvere e umidità.

## 9. Smaltimento

### Smaltimento dell'apparecchio

A tutela dell'ambiente, al termine del suo ciclo di vita l'apparecchio non deve essere smaltito nei rifiuti domestici, ma conferito negli appositi centri di raccolta. Smaltire l'apparecchio secondo la direttiva europea sui rifiuti di apparecchiature



elettriche ed elettroniche (WEEE). Per eventuali chiarimenti rivolgersi alle autorità comunali competenti per lo smaltimento.

## Smaltimento delle batterie

- Smaltire le batterie esauste e completamente scariche presso gli appositi punti di raccolta, i punti di raccolta per rifiuti tossici o i negozi di elettronica. Lo smaltimento delle batterie è un obbligo di legge.
- Sulle batterie contenenti sostanze tossiche sono riportati i seguenti simboli:

Pb = batteria contenente piombo

Cd = batteria contenente cadmio

Hg = batteria contenente mercurio



## 10. Dati tecnici

Tipo	NA 20
Dimensioni (Lu x La x A)	169 x 43 x 75 mm
Peso	138 g (senza batterie)
Potenza di aspirazione massima	500 mmHg (66 kPa)
Pressione acustica	< 75 dB (misurata a una distanza di 30 cm)

Materiale	Corpo e unità principale: ABS Camera di raccolta delle secrezioni: PC Accessorio in silicone: Silicone
Funzionamento a batteria	2 batterie AA da 1,5 V, mignon (LR6) Durata in funzionamento continuo > 90 minuti
Ciclo di vita previsto	5 anni
Condizioni di funziona- mento	Temperatura: tra 16 °C e 35 °C (tra 61 °F e 95 °F) Umidità dell'aria < 85% Pressione ambiente: tra 700 hPa e 1060 hPa
Condizioni conserva- zione e trasporto	Temperatura: tra -25 °C e +55 °C (tra -13 °F e 131 °F) Umidità dell'aria < 85% Pressione ambiente: tra 700 hPa e 1060 hPa

Salvo modifiche tecniche.

Il numero di serie si trova sull'apparecchio o nel vano batterie.

L'apparecchio e i relativi accessori sono conformi ai requisiti della direttiva europea per i dispositivi medici 93/42/EEC, della legge sui dispositivi medici e della norma europea EN 60601-1-2 (corrispondenza a CISPR 11, EN 61000-3-2, 61000-3-3, 61000-4-2, 61000-4-3, 61000-4-4, 61000-4-5, 61000-4-6, 61000-4-8, 61000-4-11) e necessitano di precauzioni d'impiego particolari per quanto riguarda la compatibilità elettromagnetica.

L'apparecchio è idoneo per l'utilizzo in qualsiasi ambiente riportato nelle presenti istruzioni per l'uso, incluso l'ambiente domestico. Apparecchiature di comunicazione ad alta frequenza mobili e portatili possono influire sul funzionamento di questo apparecchio.

### **Avvertenze sulla compatibilità elettromagnetica**

- L'apparecchio è idoneo per l'utilizzo in qualsiasi ambiente riportato nelle presenti istruzioni per l'uso, incluso l'ambiente domestico.
- In determinate circostanze, in presenza di disturbi elettromagnetici, l'apparecchio può essere utilizzato solo limitatamente. Ne possono conseguire ad es. messaggi di errore o un guasto del display/apparecchio.
- Evitare di utilizzare il presente apparecchio nelle immediate vicinanze di altri apparecchi o con apparecchi in posizione impilata, poiché ciò potrebbe



determinare un funzionamento non corretto. Qualora fosse comunque necessario un utilizzo nel modo prescritto, è opportuno tenere sotto controllo questo apparecchio e gli altri apparecchi in modo da assicurarsi che funzionino correttamente.

- L'utilizzo di altri accessori diversi da quelli stabiliti dal produttore dell'apparecchio o in dotazione con l'apparecchio può comportare la comparsa di significative emissioni elettromagnetiche di disturbo o ridurre la resistenza dell'apparecchio alle interferenze elettromagnetiche e determinare un funzionamento non corretto dello stesso.
- La mancata osservanza può ridurre le prestazioni dell'apparecchio.

## **11. Pezzi di ricambio e parti soggette a usura**

<b>Denominazione</b>	<b>Materiale</b>	<b>RIF</b>
Accessori in silicone	Silicone	164.104
Unità principale (compresi la valvola, la guarnizione in gomma, Camera di raccolta delle secrezioni e gli accessori in silicone)	ABS, PTFE, PC, silicone	164.103

## 12. Garanzia/Assistenza

Per rivendicazioni nell'ambito della garanzia, rivolgersi al rivenditore locale o alla sede locale (vedere l'elenco "Service international").

Allegare al reso dell'apparecchio una copia della prova d'acquisto e una breve descrizione del difetto.

Si applicano le seguenti condizioni di garanzia:

1. La garanzia dei prodotti BEURER dura 5 anni oppure, se più lunga, fa fede la durata di garanzia valida dalla data di acquisto di ciascun paese.  
In caso di rivendicazioni, la data di acquisto deve essere dimostrata tramite una prova d'acquisto o una fattura.
2. La durata della garanzia non viene prolungata da riparazioni (dell'intero apparecchio o di parti di esso).
3. La garanzia non ha validità per i danni derivanti da
  - a. Uso improprio, ad es. mancata osservanza delle istruzioni per l'uso.
  - b. Riparazioni o modifiche effettuate dal cliente o da persone non autorizzate.
  - c. Trasporto dal produttore al cliente o durante il trasporto al centro di assistenza.
  - d. La garanzia non è valida per gli accessori soggetti a comune usura (manicotto, batterie, ecc.).
4. La responsabilità per danni diretti o indiretti causati dall'apparecchio è esclusa se viene riconosciuta una rivendicazione della garanzia per il danno dell'apparecchio.



Lütfen bu kullanım kılavuzunu dikkatle okuyun, ileride gerekebileceği için saklayın, diğer kullanıcıların erişebilmesini sağlayın ve içindeki yönergelere uyun.

## İçindekiler

1. Ürün özellikleri .....	108
2. İşaretlerin açıklaması .....	109
3. Usulüne uygun kullanım .....	111
4. Uyarılar ve güvenlik bilgileri .....	112
5. Cihaz açıklaması.....	115
6. İlk çalıştırma .....	116
7. Uygulama .....	117
8. Temizlik ve dezenfeksiyon .....	119
9. Bertaraf etme.....	121
10. Teknik veriler.....	122
11. Yedek parçalar ve yıpranan parçalar .....	124
12. Garanti/servis .....	124

## **Sayın müşterimiz,**

Ürünlerimizden birini seçtiğiniz için teşekkür ederiz. Isı, yumuşak terapi, kan basıncı/diyagnoz, ağırlık, masaj ve hava konularında değerli ve titizlikle test edilmiş kaliteli ürünlerimiz, dünyanın her tarafında tercih edilmektedir.

Yeni cihazınızı iyi günlerde kullanmanızı dileriz.  
Beurer Ekibiniz

## **Teslimat kapsamı**

Teslimat kapsamını kontrol ederek karton ambalajın dıştan hasar görmemiş ve içeriğin eksiksiz olduğundan emin olun. Cihaz ve aksesuar açıklaması için bkz. sayfa 115.

- 1 x burun aspiratörü
- 1 x geniş silikon başlık
- 1 x dar silikon başlık
- 2 x AA tipi 1,5 V pil
- Bu kullanım kılavuzu

## **1. Ürün özellikleri**

NA 20 burun aspiratörü ile bebeklerde, küçük çocuklarda ve çocuklarda (bundan sonra çocuklar olarak anılacaktır) burun ifrazatını etkili ve nazik bir şekilde temizleyebilirsiniz.

Burun aspiratörü hazırlandıktan sonra tekrar kullanılabilir. Bu hazırlık, burun ifrazatı kabı, lastik conta ile valf de dahil cihazla birlikte verilen silikon başlıkların ve cihaz yüzeylerinin piyasada bulunan bir dezenfektan ile dezenfekte edilmesini kapsar.

Cihazın birden çok kiři tarafından kullanılması halinde (silikon başlıklar ve burun ifrazatı kabı dahil) tüm ek parçalarının deęiřtirilmesi gerektięini dikkate alın. Bař ünitesini en ge bir yıl sonra komple deęiřtirmenizi öneririz. Burun aspiratörü řu özelliklere sahiptir:



- Kolay kullanım (tek tuřla kullanılır)
- Güvenli ve rahat bir kullanım için esnek ve yumuřak silikon başlıklar.
- 500 mmHg (66 kPa) maksimum emme gücüne sahip yüksek performanslı motor.
- Kompakt tasarım sayesinde seyahat için de idealdir.
- Sessiz alıřır. ocuk uyurken de alıřtırılabilir.
- Patentli geri akıř engelleme sistemi: Burun ifrazatı kabından geriye akıř mümkün deęildir.
- Pille alıřır
- Hijyeniktir: Bař ünitesi, silikon başlıklar ve burun ifrazatı kabı ayrı ayrı ıkarılıp temizlenebilir. Burun ifrazatı kabı ve silikon başlıklar kaynatılabilir.

## 2. İřaretlerin aıklaması

Kullanım kılavuzunda ve cihaz üzerinde ařaęıdaki simgeler kullanılmıřtır:

	<b>UYARI</b> Yaralanma tehlikelerine veya saęlıęınızla ilgili tehlikelere yönelik uyarı
---	--

	<b>DİKKAT</b> Cihazda/aksesuarlarda oluşabilecek hasarlara yönelik güvenlik uyarısı
	<b>Not</b> Önemli bilgilere yönelik not
	Kullanım kılavuzu dikkate alınmalıdır
	Uygulama parçası tip BF
	Elektrikli ve elektronik atık cihazlarla ilgili AB direktifine (WEEE – Waste Electrical and Electronic Equipment) uygun şekilde bertaraf edilmelidir
<b>IP 22</b>	≥ 12,5 mm büyüklüğünde yabancı cisimlere ve eğimli bir şekilde damlayan suya karşı korumalıdır
<b>CE</b>	Bu ürün geçerli Avrupa Birliği yönergelerinin ve ulusal yönergelerin gereklerini yerine getirmektedir
	Üretici
<b>Storage/Transport</b> 	İzin verilen depolama ve nakliye sıcaklığı ve hava nemi
<b>Operating</b> 	İzin verilen çalışma sıcaklığı ve hava nemi

	Ambalaj çevreye zarar vermeyecek şekilde bertaraf edilmelidir
	Avrupa Topluluğu'ndaki yetkili

### 3. Usulüne uygun kullanım

beurer burun aspiratörü sadece çocuklarda (0 ila 12 yaş) burun ifrazatını temizlemek içindir. Burun aspiratörünü başka vücut açıklıklarında veya hayvanlar üzerinde kullanmayın.

Burun aspiratörü, sadece cihazın bu kullanım kılavuzunda yer alan kullanım talimatlarını uygulayabilecek erişkinler tarafından kullanılabilir. Burun aspiratörünü çocuklardan uzak tutun.

Burun aspiratörü sadece evde kişisel kullanım içindir, tıbbi veya ticari kullanıma uygun değildir. Burun aspiratörü sadece geliştirilme amacına uygun olarak ve bu kullanım kılavuzunda belirtilen şekilde kullanılmalıdır. Usulüne uygun olmayan her türlü kullanım tehlikeli olabilir. Usulüne uygun olmayan ve yanlış kullanım sonucu oluşan hasarlardan üretici firma sorumlu değildir. Burun aspiratörünü, aşağıdaki uyarılardan biri veya birkaçı sizin için geçerliyse kullanmayın. Burun aspiratörünün çocuğunuz için uygun olup olmadığı konusunda emin değilseniz, doktorunuza danışın.

## 4. Uyarılar ve güvenlik bilgileri



### UYARI

- Cihazı kullanmadan önce, cihazda ve aksesuarlarında gözle görülür hasarlar olmadığından emin olun. Şüpheli durumlarda kullanmayın ve satıcınıza veya belirtilen müşteri hizmetleri adresine başvurun.
- Cihazın kullanımı, tıbbi muayenenin ve tedavinin yerine geçmez. Bu nedenle her türlü ağrı veya hastalıkta her zaman önce doktorunuza danışın!
- Çocuğunuzda bir burun hastalığı varsa, cihazı kullanmadan önce aile doktorunuza danışın.
- Cihazı burun kanaması olan kişilerde kullanmayın.
- Cihazı akut baş, yüz veya boyun yaralanması bulunan kişilerde kullanmayın.
- Cihazı pıhtılaşma sorunları ve kan hastalığı bulunan kişilerde kullanmayın.
- Cihazı sadece kullanım kılavuzunda açıklandığı gibi kullanın. Uyarılara uyulmaması burun kanaması, mukoza kanaması, rahatsızlık veya ağrı gibi mekanik travmalara yol açabilir.
- Silikon başlığı buruna aşırı kuvvet uygulayarak sokmayın.
- Cihazı kullanırken genel hijyenik önlemleri alın.
- Silikon başlığı her kullanımdan önce temizleyin.
- Cihaz doğru şekilde çalışmadığında uygulamayı derhal durdurun.



- Uygulama sırasında kendinizi keyifsiz hissederseniz veya ağrınız olursa uygulamayı derhal durdurun.
- Uygulama sırasında bebeğin nefesini tutmamasına, ağzını kapatmamasına ve tükürüğünü yutmamasına dikkat edin. Bu, kulak zarının zarar görmesine yol açabilecek bir vakum oluşmasına sebep olabilir.
- Cihaz, kısıtlı fiziksel, algısal (örn. acıya duyarsızlık) ve akli becerileri nedeniyle ya da tecrübesizlik ve bilgisizliklerinden dolayı cihazı kullanamayacak durumda olan kişiler (çocuklar dahil) tarafından kullanılmamalıdır. Belirtilen kişiler ancak güvenliklerinden sorumlu olabilecek yetkinlikte bir kişinin gözetimi altında veya cihazın kullanımına yönelik talimatları bu kişiden almaları durumunda cihazı kullanabilir.
- Çocukları ambalaj malzemesinden uzak tutun (boğulma tehlikesi).
- Üretici tarafından tavsiye edilmeyen ek parçalar kullanmayın.
- Cihazı suya daldırmayın ve ıslak/nemli ortamlarda kullanmayın. Cihaza kesinlikle su girmemelidir.
- Cihazı kesinlikle açmayın, değiştirmeyin veya onarmayın. Aksi halde cihazın kusursuz çalışması garanti edilemez. Bunların dikkate alınmaması tehlikeli olabilir ve garanti geçerliliğini yitirir.
- Cihaz düşürüldüğü, çok fazla neme maruz bırakıldığı ya da başka türlü hasar aldığı takdirde bir daha kullanılmamalıdır. Şüpheli durumlarda müşteri hizmetleri ile irtibat kurun.



## **DİKKAT**

- Cihazı darbelerden, nemden, kirden, aşırı sıcaklık değişikliklerinden ve doğrudan güneş ışığından koruyun. Cihazı düşürmeyin.
- Piller tükendiğinde veya cihazı uzun süre kullanmayacağınız zaman pilleri cihazdan çıkarın. Böylece pillerin akması sonucu meydana gelebilecek hasarları önlemiş olursunuz.



## **UYARI**

### **Pillerin kullanımıyla ilgili bilgiler**

- Pilden sızan sıvı cilt veya gözlerle temas ettiğinde, ilgili yer suyla yıkanmalı ve bir doktora başvurulmalıdır.
- ⚠ Yutma tehlikesi! Çocuklar pilleri yutabilir ve bunun sonucunda boğulabilir. Bu nedenle piller, çocukların erişemeyeceği yerlerde saklanmalıdır!
- Artı (+) ve eksi (-) kutup işaretlerine dikkat edilmelidir. Bir pil aktığında koruyucu eldiven giyilmeli ve pil bölmesi kuru bir bezle temizlenmelidir.
- Piller aşırı ısıya karşı korunmalıdır.
- ⚠ Patlama tehlikesi! Piller ateşe atılmamalıdır.
- Piller şarj edilmemeli veya kısa devre yaptırılmamalıdır.
- Cihaz uzun süre kullanılmayacaksa piller pil bölmesinden çıkarılmalıdır.
- Sadece aynı tip veya eşdeğer tip piller kullanılmalıdır.
- Her zaman tüm piller aynı anda değiştirilmelidir.
- Şarj edilebilir pil kullanılmamalıdır!

- Piller parçalarına ayrılmamalı, açılmamalı veya ezilmemelidir.

## 5. Cihaz açıklaması

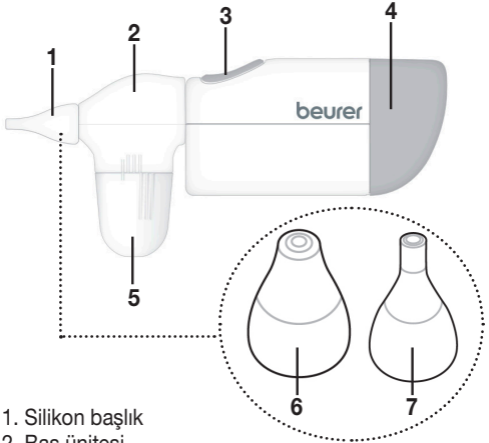

1. Silikon başlık

2. Baş ünitesi

3. Açma/kapatma tuşu

4. Pil bölmesi

5. Burun ifrazatı kabı

6. Geniş silikon başlık

Katı burun ifrazatını temizlemek için uygundur

7. Dar silikon başlık

Daha akışkan burun ifrazatını temizlemek için uygundur

## 6. İlk alıřtırma

### Pillerin takılması

Cihazı kullanmaya başlamadan önce birlikte verilen pilleri (2 x AA 1,5 V pil) yerleřtirin.

1. Cihazın pil bۆlmesinin kapađını ekip ıkarın. Bunun iin cihazın altındaki girintiyi kullanın. Bu arada pillerin dűřmemesi iin cihazı mۆmkűn olduđunca dik tutun.

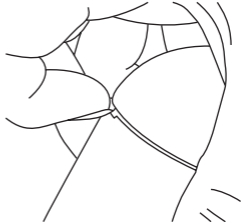

2. İki pili kutupları (+/-) dođru yۆnde olacak řekilde pil bۆlmesine yerleřtirin.

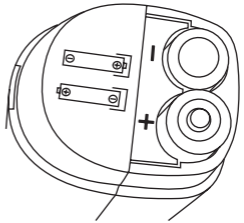

3. Kapađı tekrar pil bۆlmesine yerleřtirin ve yerine oturacak řekilde kapatın.

## 7. Uygulama

Uygulamaya başlamak için aşağıdakileri yapın:

1. İstedığınız silikon başlığı seçin.



### Geniş silikon başlık

Daha katı burun ifrazatını temizlemek için uygundur.



### Dar silikon başlık

Daha akışkan burun ifrazatını temizlemek için uygundur.

2. Seçtiğiniz silikon başlığı cihazın ucuna takın. Silikon başlığı dayanma noktasına kadar baş ünitesinin ucuna ittiğinizden emin olun.

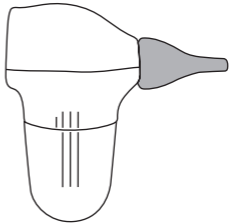

3. Buruna sokmadan önce cihazın doğru çalışıp çalışmadığını kontrol edin. Açma/kapatma tuşunu  kısa süre basılı tutun.

4. Uygulama yapılacak çocuğu dik veya hafifçe arkaya eğimli bir pozisyonda tutun veya oturtun.

Cihazı uygulama yapılacak çocuk yatar pozisyon-  
dayken kullanmayın.

**Silikon başlığın ucunu burun deliğinin içine ve-  
ya burun direğine doğru nazikçe sokun. Silikon  
başlığın ucu burnun içine tamamen girmemelidir.**

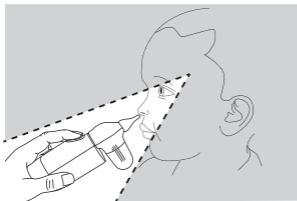

Uygulama sıra-  
sında cihazı yüz  
ile 20° ila 60° bir  
açıda tutun.

5. Cihazı açmak için açma/ka-  
patma tuşunu  basılı tutun.  
Şimdi burun ifrazatını burun-  
dan çekin. Valfin üzerine bu-  
run ifrazatı gelmemesine dik-  
kat edin!

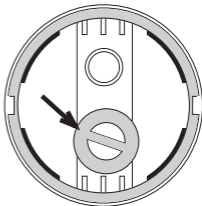

6. Gerekirse uygulamayı di-  
ğer burun deliğinde tekrar-  
layın. Uygulama sırasında  
çocuk rahatsızlık veya ağrı hissederse, uygulamayı  
derhal durdurun. Uygulamayı en geç burun ifrazatı  
kabı "MAX" işaretine kadar dolduğunda durdurun.

7. Uygulamaya son vermek için açma/kapatma  
tuşunu  bırakın.

8. Cihazı her kullanımdan sonra temizleyin (bkz. 8 "Temizlik ve dezenfeksiyon", sayfa 119).

## 8. Temizlik ve dezenfeksiyon

### DİKKAT

Cihazı her kullanımdan sonra temizleyin; aksi halde cihaz tıkanabilir ve artık kusursuz ve hijyenik çalışması sağlanamayabilir.

1. Kullanılan silikon başlığı ve baş ünitesini cihazdan çekip çıkarın.

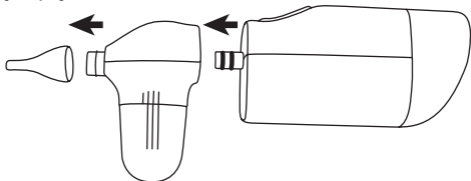

2. Burun ifrazatı kabını saat yönünün tersine çevirin (yarım tur). Ardından aşağıya doğru çekerek çıkarın.

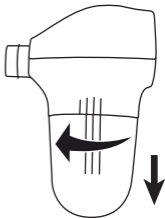

3. Bakteri oluşmaması için lastik contanın (1) ve valfin de (2) baş ünitesinden çıkarılmasını öneririz.

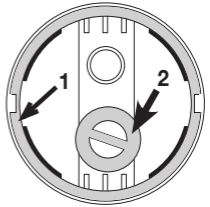

4. Silikon başlık, burun ifrazatı kabı ve lastik contayı sıcak su ve biraz yumuşak sabunla temizleyin. Aşındırıcı temizlik maddesi kullanmayın. Silikon başlığı ve burun ifrazatı kabını dezenfekte etmek için 3 ila 5 dakika süreyle kaynar suya yatırın. Bu esnada parçaların sıcak kabın tabanına temas etmesini önleyin. Ardından bütün parçaları kuru, temiz ve emici bir altlığın üzerine bırakın ve tamamen kurumalarını bekleyin (en az 4 saat).
5. Baş ünitesini sadece suyla yıkayın. Baş ünitesinin ucunu tıkayabileceği için, sabun veya kimyasal temizleyici kullanmayın.
6. Ana cihazı sadece temiz ve kuru bir bezle temizleyin. Aşındırıcı temizlik maddeleri, çözücü maddeler veya benzol kullanmayın. Cihaz suyla temizlenmemeli veya suya daldırılmamalıdır.
7. Kirli veya hasarlı bir valfin kullanılması burun aspiratörünün performansını azaltır. Kir veya hasar tespit ederseniz valf değiştirilmelidir. Ayrıca, cihazın kusursuz çalışabilmesi için valf temizlendikten sonra iyice kurutulmalıdır.



8. Parçaları dikkatli bir şekilde yumuşak bir bez ile kurulaşın. Parçaları ancak tamamen kuruduktan sonra tekrar birleřtirin.

Cihazı güneř iřığına, toza ve neme karřı koruyun.

## 9. Bertaraf etme

### Cihazın bertaraf edilmesi

Çevreyi korumak için, kullanım ömrü dolan cihaz evsel atıklarla birlikte bertaraf edilmemelidir. Cihaz, kullanıldığı ülkedeki uygun atık toplama merkezleri aracılığıyla bertaraf edilebilir. Cihazı elektrikli ve elektronik atık cihazlarla ilgili AB direktifine (WEEE – Waste Electrical and Electronic Equipment) uygun şekilde bertaraf edin. Bertaraf etme ile ilgili sorularınızı, ilgili yerel makamlara iletebilirsiniz.



### Pillerin bertaraf edilmesi

- Kullanılmış, tamamen boşalmış piller özel iřaretli toplama kutularına atılarak, özel atık toplama yerlerine veya elektrikli cihaz satıcılarına teslim edilerek bertaraf edilmelidir. Pillerin bertaraf edilmesi, yasal olarak sizin sorumluluğunuzdadır.
- Bu iřaretler, zararlı madde içeren pillerin üzerinde bulunur:

Pb = Pil kurşun içerir,

Cd = Pil kadmiyum içerir,

Hg = Pil cıva içerir.



## 10. Teknik veriler

Tip	NA 20
Ölçüler (U x G x Y)	169 x 43 x 75 mm
Ağırlık	138 g (piller hariç)
Maksimum emme gücü	500 mmHg (66 kPa)
Ses seviyesi	< 75 dB (30 cm mesafede ölçülmüştür)
Malzeme	Gövde ve baş ünitesi: ABS Burun ifrazatı kabı: PC Silikon başlık: Silikon
Pil ile çalışma	2 x 1,5V AA, Mignon (LR6) Sürekli çalışma süresi > 90 dakika
Tahmin edilen kullanım ömrü	5 yıl
Çalışma koşulları	Sıcaklık: 16°C – 35°C (61°F – 95°F) hava nemi < %85 Ortam basıncı: 700 hPa – 1060 hPa

---

Saklama ve nakliye  
koşulları

Sıcaklık: -25°C – +55°C  
(-13°F – 131°F) hava nemi  
< %85  
Ortam basıncı:  
700 hPa – 1060 hPa

---

Teknik deęişiklik hakkı saklıdır.

Seri numarası, cihazın üzerinde veya pil bölmesindedir.

Bu cihaz ve aksesuarları, tıbbi cihazlarla ilgili 93/42/EEC sayılı AB direktifine, tıbbi ürünler kanununa ve de EN 60601-1-2 Avrupa normuna uygundur (CISPR 11, EN 61000-3-2, 61000-3-3, 61000-4-2, 61000-4-3, 61000-4-4, 61000-4-5, 61000-4-6, 61000-4-8, 61000-4-11 ile uyumluluk) ve elektromanyetik uyumluluk bakımından özel önlemlere tabidir.

Cihaz, konutlar dahil olmak üzere bu kullanım kılavuzunda belirtilen tüm ortamlarda çalıştırılabilir. Taşınabilir veya mobil HF iletişim sistemlerinin bu cihazı etkileyebileceğini dikkate alın.

### **Elektromanyetik uyumluluk hakkında bilgiler**

- Cihaz, konutlar dahil olmak üzere bu kullanım kılavuzunda belirtilen tüm ortamlarda çalıştırılabilir.
- Elektromanyetik parazit olan ortamlarda cihazın fonksiyonları duruma baęlı olarak kısıtlanabilir. Bunun sonucunda örneęin hata mesajları görülebilir veya ekran/ cihaz devre dıőı kalabilir.

- Bu cihaz başka cihazların hemen yanında veya başka cihazlarla üst üste koyularak kullanılmamalıdır, aksi halde cihazın hatalı çalışması söz konusu olabilir. Bahsedilen şekilde kullanım kesinlikle kaçınılmazsa, gerektiği gibi çalıştıklarından emin olmak için bu cihaz ve diğer cihazlar gözlemlenmelidir.
- Bu cihazın üreticisinin belirttiği veya sağladığı aksesuarlar haricindeki aksesuarların kullanılması, elektromanyetik parazit emisyonlarının artmasına veya cihazın elektromanyetik uyumluluğunun azalmasına neden olabilir ve cihazın hatalı çalışmasına yol açabilir.
- Bunun dikkate alınmaması cihaz performansının olumsuz etkilenmesine neden olabilir.

## 11. Yedek parçalar ve yıpranan parçalar

Tanım	Malzeme	REF
Silikon başlıklar	Silikon	164.104
Baş ünitesi (valf, lastik conta, burun ifrazatı kabı ve silikon başlıklar ile)	ABS, PTFE, PC, silikon	164.103

## 12. Garanti/servis

Garanti ile ilgili talepleriniz için bölgenizdeki yetkili satıcınıza veya bölgenizdeki şubeye başvurun ("Uluslararası servis" listesine bakın).

Cihazı geri gönderirken faturanızın bir kopyasını ve arızanın kısa açıklamasını ekleyin.

Aşağıdaki garanti koşulları geçerlidir:

1. BEURER ürünlerinin garanti süresi 5 yıldır veya – daha uzun ise – ilgili ülkede geçerli olan satın alma tarihinden itibaren garanti süresi kabul edilir.  
Garanti talebinde satın alma tarihi bir satış fişi veya fatura ile belgelenmelidir.
2. Onarım (cihazın tamamı veya parçaları) garanti süresinin uzamasını sağlamaz.
3. Garanti aşağıdakiler sonucu oluşan hasarlar için geçerli değildir:
  - a. Usulüne uygun olmayan kullanım, örn. kullanım talimatlarına uyulmaması.
  - b. Müşteri veya yetkisiz kişiler tarafından yapılan onarımlar.
  - c. Üreticiden müşteriye nakliye veya servis merkezine nakliye sırasında oluşan hasarlar.
  - d. Normal yıpranmaya uğrayan aksesuarlar (manşet, piller vb.) için garanti geçerli değildir.
4. Cihaz hasar gördüğünde bir garanti talebi kabul edilmesi durumunda da cihazın neden olduğu doğrudan veya dolaylı netice kabilinden doğan hasarlar için sorumluluk üstlenilmez.



**Внимательно прочтите данную инструкцию по применению, сохраните ее для последующего использования и предоставляйте другим пользователям возможность с ней**

**ознакомиться, а также всегда следуйте ее указаниям.**

## **Содержание**

1. Знакомство с прибором.....	128
2. Пояснения к символам .....	129
3. Использование по назначению .....	131
4. Предостережения и указания по технике безопасности .....	132
5. Описание прибора.....	136
6. Ввод в эксплуатацию .....	137
7. Применение .....	138
8. Очистка и дезинфекция .....	140
9. Утилизация .....	143
10. Технические характеристики.....	144
11. Запасные части и детали, подверженные быстрому износу .....	146
12. Гарантия/сервисное обслуживание .....	147

## **Уважаемый покупатель!**

Благодарим Вас за выбор продукции нашей компании. Мы производим высококачественные и тщательно протестированные изделия для прогрета, мягкой терапии, измерения артериального давления и веса, для массажа и для очистки воздуха.

С наилучшими пожеланиями,  
компания Beurer

## **Комплект поставки**

Проверьте комплектность поставки и убедитесь в том, что на картонной упаковке нет внешних повреждений. См. описание прибора и принадлежностей на стр. 136.

- 1 назальный аспиратор
- 1 широкий силиконовый наконечник
- 1 узкий силиконовый наконечник
- 2 батарейки 1,5 В типа АА
- Инструкция по применению

## 1. Знакомство с прибором

Назальным аспиратором beurer NA 20 Вы можете эффективно и бережно удалять назальный секрет у грудничков, детей младшего и старшего возраста (далее — «дети»).

После обработки назальный аспиратор готов к повторному использованию. Обработке обычным дезинфицирующим средством подлежат прилагаемые силиконовые насадки вместе с емкостью для сбора назального секрета, прорезиненные прокладки и клапан, а также дезинфицируется поверхность прибора.

Обратите внимание: если прибор используется несколькими людьми, необходима замена всей головки (включая силиконовые насадки и емкость для сбора назального секрета). Поэтому рекомендуется ежегодно заменять головку полностью.

Назальный аспиратор обладает следующими свойствами:





- прост в обслуживании (концепция одной кнопки);
- гибкие и мягкие силиконовые наконечники для надежного и приятного применения;
- высокопроизводительный моторчик с максимальной мощностью всасывания 500 мм рт. ст. (66 кПа);
- компактный дизайн, прибор удобно брать с собой в дорогу;



- тихий режим работы; прибор можно использовать, когда ребенок спит;
- запатентованная система предотвращения обратного хода: обратное попадание назального секрета из накопительной емкости невозможно;
- питание от батареек;
- гигиеничный прибор: головка, силиконовые наконечники и накопительная емкость разбираются и промываются отдельно. Накопительную емкость и силиконовые наконечники можно кипятить.

## 2. Пояснения к символам

В данной инструкции по применению и на приборе используются следующие символы.

	<p><b>ПРЕДУПРЕЖДЕНИЕ</b> Предупреждает об опасности травмирования или нанесения вреда здоровью.</p>
	<p><b>ВНИМАНИЕ</b> Указывает на возможность повреждения прибора/принадлежностей.</p>
	<p><b>Указание</b> Важная информация.</p>
	<p>Соблюдайте инструкцию по применению.</p>

	Рабочая часть, тип BF.
	Утилизация прибора в соответствии с директивой ЕС по отходам электрического и электронного оборудования — WEEE (Waste Electrical and Electronic Equipment).
<b>IP 22</b>	Защита от проникновения твердых частиц размером $\geq 12,5$ мм и падающих под углом капель воды.
	Это изделие соответствует требованиям действующих европейских и национальных директив.
	Изготовитель.
<b>Storage/Transport</b> 	Допустимая температура и влажность воздуха при хранении и транспортировке.
<b>Operating</b> 	Допустимая рабочая температура и влажность воздуха.
	Утилизация упаковки в соответствии с предписаниями по охране окружающей среды.
	Полномочный представитель в Европейском Сообществе.

### **3. Использование по назначению**

Назальный аспиратор компании Beurer предназначен исключительно для удаления назального секрета у детей (от 0 до 12 лет). Не используйте назальный аспиратор на других участках тела или для животных.

Назальным аспиратором должны пользоваться только взрослые, которые могут следовать указаниям по обращению с прибором в данной инструкции по применению. Храните назальный аспиратор в недоступном для детей месте.

Прибор предназначен исключительно для индивидуального пользования в быту, запрещается его использование в медицинских или коммерческих целях. Назальный аспиратор разрешается использовать только по прямому назначению в соответствии с указаниями, приведенными в данной инструкции по применению. Любое использование не по назначению может быть опасным. Изготовитель не несет ответственности за ущерб, вызванный неквалифицированным или ненадлежащим использованием прибора. Не пользуйтесь назальным аспиратором, если одно или несколько из приведенных ниже предупреждений относятся к Вам. Если Вы не уверены, подходит ли назальный аспиратор для Вашего ребенка, проконсультируйтесь с врачом.

## 4. Предостережения и указания по технике безопасности



### ПРЕДУПРЕЖДЕНИЕ

- Перед использованием убедитесь в том, что прибор и его принадлежности не имеют видимых повреждений. При возникновении сомнений не используйте прибор и обратитесь к продавцу или в сервисную службу по указанному адресу.
- Применение прибора не заменяет консультации у врача и лечения. Поэтому при любых болях или при наличии заболевания сначала всегда проконсультируйтесь с врачом.
- Если ребенок страдает ринитом, проконсультируйтесь с Вашим домашним врачом, прежде чем использовать прибор.
- Лицам с носовым кровотечением использовать прибор нельзя.
- Лицам с острыми травмами головы, лица или затылка использовать прибор нельзя.
- Лицам с нарушениями свертываемости или заболеваниями крови использовать прибор нельзя.
- Используйте прибор исключительно как описано в инструкции по применению. Несоблюдение предупредительных указаний может привести к таким механическим травмам, как носовые кровотечения, кровотечения слизистой носа, к недомоганию или болям.

- Не вводите силиконовый наконечник в нос с чрезмерным усилием.
- При использовании прибора соблюдайте общепринятые санитарно-гигиенические правила.
- Очищайте силиконовый наконечник перед каждым применением.
- Если прибор работает некорректно, сразу же прекратите его использование.
- Если во время применения появилось недомогание или боли, сразу же прекратите использование прибора.
- Во время применения прибора следите за тем, чтобы ребенок не задерживал воздух, не закрывал рот или глотал свою слюну. Из-за этого может возникнуть разрежение в носовой части, которое способно повредить барабанные перепонки.
- Данный прибор не предназначен для пользования детьми или людьми с ограниченными физическими, сенсорными возможностями (например, с отсутствием болевой чувствительности) или с ограниченными умственными способностями, с недостаточными знаниями и/или опытом. Исключения составляют случаи, когда за ними осуществляется надлежащий присмотр или они получили от Вас инструкции по использованию прибора.
- Не давайте упаковочный материал детям (опасность удушья).
- Не используйте дополнительные детали, не рекомендованные производителем.

- Не погружайте прибор в воду и не используйте его во влажных помещениях. Не допускайте попадания жидкостей внутрь прибора.
- Ни в коем случае не открывайте прибор, не изменяйте его конструкцию и не ремонтируйте его. В противном случае его правильная работа не гарантируется. Несоблюдение этих требований может быть опасным и ведет к аннулированию гарантии.
- Если прибор упал, подвергся сильному воздействию влаги или получил иные повреждения, его дальнейшее использование запрещается. При наличии сомнений обратитесь в сервисную службу или к торговому представителю.





### **ВНИМАНИЕ**

- Защищайте прибор от ударов, влаги, загрязнений, сильных колебаний температуры и прямых солнечных лучей. Не роняйте прибор.
- Если батарейки разряжены или прибор не используется длительное время, извлеките из него батарейки. Это позволит избежать повреждений прибора, которые могут возникнуть из-за вытекших батареек.





## **ПРЕДУПРЕЖДЕНИЕ**

### **Указания по обращению с батарейками**

- При попадании жидкости из аккумулятора на кожу или в глаза необходимо промыть соответствующий участок большим количеством воды и обратиться к врачу.
-  Опасность проглатывания мелких предметов! Маленькие дети могут проглотить батарейки и подавиться ими. Поэтому батарейки необходимо хранить в недоступном для детей месте.
- Обращайте внимание на знаки полярности: плюс (+) и минус (-). Если батарейка потекла, очистите отсек для батареек сухой салфеткой, предварительно надев защитные перчатки.
- Защищайте батарейки от чрезмерного воздействия тепла.
-  Опасность взрыва! Не бросайте батарейки в огонь.
- Не заряжайте батарейки и не допускайте их короткого замыкания.
- Если прибор длительное время не используется, извлеките из него батарейки.
- Используйте батарейки только одного типа или равноценных типов.
- Всегда заменяйте все батарейки сразу.
- Не используйте аккумуляторы!
- Не разбирайте, не открывайте и не разбивайте батарейки.

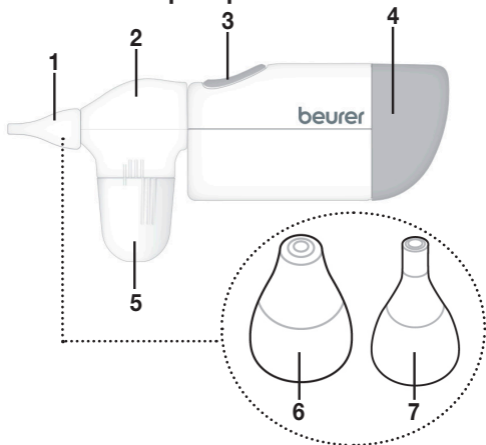
## 5. Описание прибора



1. Силиконовый наконечник
2. Головка
3. Кнопка ВКЛ./ВЫКЛ. 
4. Отсек для батареек
5. Накопительная емкость
6. Широкий силиконовый наконечник  
(подходит для удаления твердого секрета из носа)
7. Узкий силиконовый наконечник  
(подходит для удаления жидкого секрета из носа)



## 6. Ввод в эксплуатацию

### Установка батареек

Прежде чем начать пользоваться прибором, необходимо вставить батарейки (2 шт. по 1,5 В, тип АА), входящие в комплект поставки.

1. Снимите на приборе крышку отсека для батареек. Для этого используйте насечку с нижней стороны прибора. При этом держите прибор максимально вертикально, чтобы батарейки не выпали.



2. Вставьте обе батарейки в отсек, соблюдая полярность (+/-).

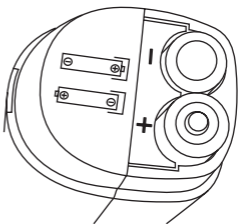

3. Установите на место крышку отсека и убедитесь, что она встала правильно.

## 7. Применение

Чтобы начать пользоваться прибором, выполните следующие действия.

1. Выберите нужный наконечник.



### **Широкий силиконовый наконечник**

Подходит для удаления затвердевшего секрета из носа.



### **Узкий силиконовый наконечник**

Подходит для удаления жидкого секрета из носа.

2. Наденьте силиконовый наконечник на носик прибора. Следите за тем, чтобы силиконовый наконечник сел на носик головки до упора.

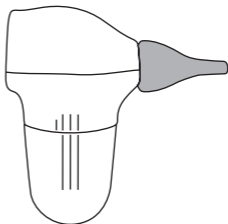

3. Проверьте исправную работу прибора перед введением его в нос. Для этого кратко нажмите на кнопку ВКЛ./ВЫКЛ. .

4. Держите или посадите ребенка, которому проводится процедура, в вертикальном или слегка наклоненном назад положении. Не используйте прибор, когда ребенок, которому проводится процедура, лежит.

**Аккуратно введите носик силиконового наконечника в ноздрю или прислоните к носовой перегородке. Носик силиконового наконечника не должен полностью входить в ноздрю.**

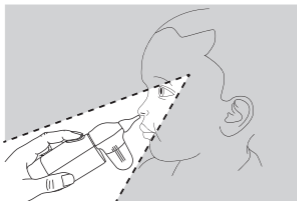

Держите прибор во время обработки под углом от 20° до 60° к лицу.

5. Чтобы включить прибор, нажмите на кнопку ВКЛ./ ВЫКЛ. . Удалите секрет из носа. Следите за тем, чтобы секрет из носа не попал на клапан.

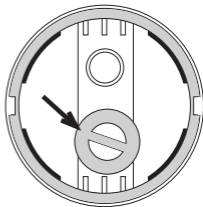

6. Выполните процедуру в случае необходимости и на другой ноздре. Если ребенок почувствовал недомогание или боль,

сразу же прекратите использование прибора. Завершите пользование прибором, если накопительная емкость заполнена до отметки MAX.

7. Чтобы отключить прибор, отпустите кнопку ВКЛ./ВЫКЛ. .
8. После каждого применения очищайте прибор (см. 8 «Очистка и дезинфекция» на стр. 140).

## 8. Очистка и дезинфекция



### ВНИМАНИЕ

Очищайте прибор после каждого применения, иначе он может засориться и обеспечить его правильную и гигиеничную работу будет невозможно.

1. Снимите использованный силиконовый накопитель и головку с прибора.

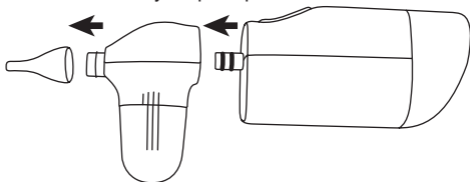

2. Открутите накопительную емкость против часовой стрелки (пол-оборота). Затем потяните ее вниз.

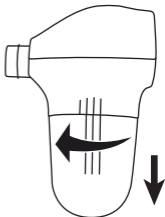

3. Мы рекомендуем снять с головки резиновую прокладку (1) и клапан (2), чтобы там не осаждались бактерии.

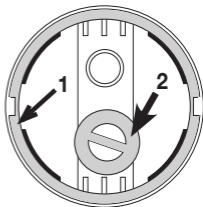

4. Промойте силиконовый наконечник, накопительную емкость, резиновую прокладку и клапан горячей водой с небольшим количеством мягкого моющего средства. Не используйте агрессивные чистящие средства.

Чтобы продезинфицировать силиконовый наконечник и накопительную емкость, положите их на 3–5 минут в кипящую воду. При этом детали не должны касаться горячего дна кастрюли. Положите отдельные детали на сухую, чистую, впитывающую поверхность.

- вающую влагу салфетку и оставьте до полного высыхания (не менее 4 часов).
5. Промойте затем водой головку. Не используйте мыло или химические чистящие средства, так как они могут забить носик головки.
  6. Очищайте основной прибор чистой, сухой салфеткой. Не используйте едких чистящих средств, растворителей или бензолов. Прибор нельзя мыть водой или опускать в воду.
  7. Использование загрязненного или поврежденного клапана может снизить мощность всасывания назального аспиратора. Клапан необходимо заменить сразу, как только Вы обнаружите загрязнение или повреждение. Кроме того, клапан после мытья необходимо полностью просушить, чтобы обеспечить правильную работу прибора.
  8. Тщательно высушите все детали мягкой салфеткой. Соберите все детали после того, как они полностью высохнут .  
Храните прибор в сухом, защищенном от пыли и света месте.

## 9. Утилизация

### Утилизация прибора

В интересах защиты окружающей среды по окончании срока службы следует утилизировать прибор отдельно от бытового мусора. Утилизация должна производиться через соответствующие пункты сбора в Вашей стране. Прибор следует утилизировать согласно директиве ЕС об отходах электрического и электронного оборудования — WEEE (Waste Electrical and Electronic Equipment). При появлении вопросов обращайтесь в местную коммунальную службу, ответственную за утилизацию отходов.



### Утилизация батареек

- Утилизируйте использованные и полностью разряженные батарейки в контейнеры со специальной маркировкой, сдавайте в пункты приема спецотходов или в магазины электрооборудования. Они по закону обязаны обеспечить утилизацию батареек.
- Следующие знаки предупреждают о наличии в батарейках токсичных веществ:

Pb = свинец;

Cd = кадмий;

Hg = ртуть.



## 10. Технические характеристики

Тип	NA 20
Размеры (Д × Ш × В)	169 × 43 × 75 мм
Вес	138 г (без батареек)
Максимальная мощность всасывания	500 мм рт. ст. (66 кПа)
Звуковая нагрузка	< 75 дБ (измерено на расстоянии 30 см)
Материал	Корпус и головка: АБС-пластик Накопительная емкость: поликарбонат Силиконовый наконечник: силикон
Работает от батареек	2 шт. по 1,5 В, тип АА, Mignon (LR6) срок службы в режиме непрерывной работы > 90 минут
Предполагаемый срок службы	5 лет
Условия эксплуатации	Температура: от 16 до 35 °С (61 до 95 °F), влажность воздуха < 85 % Атмосферное давление: от 700 гПа до 1060 гПа



---

Условия хранения и транспортировки	Температура: от -25 до +55 °C (от -13 до 131 °F) влажность воздуха < 85 % Атмосферное давление: от 700 гПа до 1060 гПа
------------------------------------	---

---

Возможны технические изменения.

Серийный номер находится на приборе или в отсеке для батареек.

Данный прибор соответствует требованиям европейской директивы о медицинских изделиях 93/42/ЕЕС, закону о медицинских изделиях, а также европейскому стандарту EN 60601-1-2 (в соответствии с CISPR 11, EN 61000-3-2, 61000-3-3, 61000-4-2, 61000-4-3, 61000-4-4, 61000-4-5, 61000-4-6, 61000-4-8, 61000-4-11) и требует соблюдения особых мер предосторожности в отношении электромагнитной совместимости.

Прибор предназначен для работы в условиях, перечисленных в настоящей инструкции по применению, в том числе дома. Следует учесть, что переносные и мобильные высокочастотные средства связи и телекоммуникации могут оказывать влияние на работу данного прибора.

### **Указания по электромагнитной совместимости**

- Прибор предназначен для работы в условиях, перечисленных в настоящей инструкции по применению, в том числе дома.

- При наличии электромагнитных помех возможности использования прибора могут быть ограничены. В результате, например, могут появляться сообщения об ошибках или произойдет выход из строя дисплея/самого прибора.
- Не используйте данный прибор рядом с другими устройствами и не устанавливайте его на другие приборы, это может вызвать ошибки в работе. Однако если использование прибора все-таки необходимо в том виде, как описано выше, следует наблюдать за ним и другими устройствами, чтобы убедиться, что они функционируют надлежащим образом.
- Применение сторонних принадлежностей, отличающихся от прилагаемых к данному прибору, может привести к росту электромагнитных помех или ослаблению помехоустойчивости прибора и тем самым вызвать ошибки в работе.
- Несоблюдение данного указания может отрицательно сказаться на характеристиках мощности прибора.

## **11. Запасные части и детали, подверженные быстрому износу**

<b>Наименование</b>	<b>Материал</b>	<b>REF</b>
Силиконовые нако- нечники	Силикон	164.104

Наименование	Материал	REF
Головка (с клапаном, резиновым уплотнением, накопительная емкость и силиконовыми насадками)	АБС-пластик, ПТФЭ, поликарбонат, силикон	164.103

## 12. Гарантия/сервисное обслуживание

Более подробная информация по гарантии/сервису находится в гарантийном/сервисном талоне, который входит в комплект поставки.



Należy dokładnie przeczytać i zachować niniejszą instrukcję obsługi, przechowywać ją w miejscu dostępnym dla innych użytkowników oraz przestrzegać podanych w niej wskazówek.

## Spis treści

1. Informacje o urządzeniu .....	150
2. Objasnienie symboli .....	151
3. Uzytkowanie zgodne z przeznaczeniem .....	152
4. Ostrzezenia i wskazowki dotyczace bezpieczenstwa .....	153
5. Opis urzadzenia .....	158
6. Uruchomienie .....	159
7. Zastosowanie .....	160
8. Czyszczenie i dezynfekcja .....	162
9. Utylizacja .....	165
10. Dane techniczne .....	166
11. Czesci zamienne i czesci ulegajace zuzywaniu ...	169
12. Gwarancja/serwis .....	169

## **Szanowni Państwo!**

Cieszymy się, że zdecydowali się Państwo na zakup naszego produktu. Nasza marka jest znana z wysokiej jakości produktów, poddawanych surowej kontroli i przeznaczonych do ogrzewania, łagodnej terapii, pomiaru ciśnienia i badania krwi, pomiaru masy ciała, masażu i uzdatniania powietrza.

Z poważaniem  
Zespół Beurer

## **Zawartość opakowania**

Zestaw należy sprawdzić pod kątem zewnętrznych uszkodzeń kartonowego opakowania oraz kompletności zawartości. Patrz opis urządzenia i akcesoriów na stronie 158.

- 1 × aspirator do nosa
- 1 × szeroka nasadka silikonowa
- 1 × wąska nasadka silikonowa
- 2 × bateria AA 1,5 V
- Niniejsza instrukcja obsługi

## 1. Informacje o urządzeniu

Dzięki aspiratorowi do nosa NA 20 firmy beurer możesz skutecznie i delikatnie usuwać wydzielinę z nosa niemowląt, małych dzieci i dzieci – zwanych dalej „dziećmi”. Aspirator do nosa jest gotowy do ponownego użytku po odpowiednim przygotowaniu. Przygotowanie obejmuje dostarczone nasadki silikonowe z pojemnikiem na wydzielinę z nosa, gumową uszczelką i zaworem, a także dezynfekcję powierzchni urządzenia za pomocą dostępnych w handlu środków do dezynfekcji.

W przypadku używania urządzenia przez więcej osób należy dokonać wymiany całej głowicy (łącznie z nasadkami silikonowymi i pojemnikiem na wydzielinę z nosa). Zaleca się wymianę całej głowicy po roku.



Aspirator do nosa posiada następujące właściwości:







- Prosta obsługa (za pomocą jednego przycisku)
- Elastyczne i miękkie nasadki silikonowe zapewniające bezpieczną i przyjemną aplikację.
- Mocny silniczek o maksymalnej sile zasysania 500 mmHg (66 kPa).
- Kompaktowa konstrukcja, która idealnie sprawdza się podczas podróży.
- Cicha eksploatacja. Można stosować, kiedy dziecko śpi.
- Opatentowany system zapobiegania cofaniu się wydzieliny: Brak możliwości wyptywu wydzieliny z przeznaczonego na nią pojemnika.

- Zasilanie bateryjne
- Higieniczny: Głowicę, silikonowe przystawki i pojemniki na wydzielinę z nosa można wyjąć i wyczyścić oddzielnie. Pojemnik na wydzielinę z nosa oraz silikonowe nasadki można wyparzyć.

## 2. Objaśnienie symboli

W niniejszej instrukcji i na urządzeniu zastosowano następujące symbole:

	<p><b>OSTRZEŻENIE</b> Ostrzeżenie przed zagrożeniem obrażeniami ciała lub utratą zdrowia.</p>
	<p><b>UWAGA</b> Ostrzeżenie przed niebezpieczeństwem uszkodzenia urządzenia/akcesoriów.</p>
	<p><b>Wskazówka</b> Ważne informacje.</p>
	<p>Należy przestrzegać instrukcji obsługi.</p>
	<p>Część aplikacyjna typu BF</p>
	<p>Utylizacja zgodnie z dyrektywą WE o zużytych urządzeniach elektrycznych i elektronicznych – WEEE (Waste Electrical and Electronic Equipment)</p>

<b>IP 22</b>	Ochrona przed ciałami obcymi o wielkości $\geq 12,5$ mm i ochrona przed kroplami wody spadającymi ukośnie.
	Niniejszy produkt spełnia wymagania obowiązujących dyrektyw europejskich i krajowych.
	Producent
Storage/Transport 	Dopuszczalna temperatura i wilgotność powietrza podczas przechowywania oraz transportu.
Operating 	Dopuszczalna temperatura i wilgotność powietrza podczas pracy.
	Opakowanie zutylizować w sposób przyjazny dla środowiska.
	Upoważniony przedstawiciel we Wspólnocie Europejskiej.

### 3. Użytkowanie zgodne z przeznaczeniem

Aspirator do nosa firmy beurer przeznaczony jest wyłącznie do usuwania wydzieliny z nosa u dzieci (od 0 do 12 lat). Aspiratora nie należy używać w innych naturalnych otworach ciała ani u zwierząt!

Aspirator do nosa może być obsługiwany wyłącznie przez osoby dorosłe, które postępują zgodnie z instrukcjami dotyczącymi sposobu korzystania z urządzenia,



zawartymi w niniejszej instrukcji obsługi. Aspirator do nosa należy przechowywać w miejscu niedostępnym dla dzieci.

Aspirator do nosa jest przeznaczony wyłącznie do użytku domowego, nie może służyć do celów medycznych ani komercyjnych. Aspiratora do nosa wolno używać tylko zgodnie z jej przeznaczeniem i w sposób określony w niniejszej instrukcji obsługi. Użycie niezgodne z przeznaczeniem może być niebezpieczne. Producent nie ponosi odpowiedzialności za szkody wynikające z niewłaściwego użytkowania urządzenia. Z aspiratora do nosa nie wolno korzystać w żadnym z poniższych przypadków. W razie wątpliwości dotyczących korzystania z urządzenia u dzieci należy skonsultować się z lekarzem.

#### **4. Ostrzeżenia i wskazówki dotyczące bezpieczeństwa**



##### **OSTRZEŻENIE**

- Przed użyciem sprawdzić, czy urządzenie i akcesoria nie mają widocznych uszkodzeń. W razie wątpliwości zaprzestać używania urządzenia i zwrócić się do dystrybutora lub napisać na podany adres działu obsługi klienta.
- Stosowanie urządzenia nie zastępuje konsultacji lekarskiej ani zaleconego przez lekarza leczenia.

W przypadku wszelkiego rodzaju bólów lub choroby najpierw zasięgnąć opinii lekarza.

- Jeśli dziecko cierpi na jedną z chorób nosa, przed użyciem urządzenia skonsultować się z lekarzem rodzinnym.
- Nie stosować urządzenia u osób, u których występuje krwawienie z nosa.
- Nie używać urządzenia u osób z poważnymi obrażeniami głowy, twarzy lub szyi.
- Nie używać urządzenia u osób z zaburzeniami krzepnięcia lub chorobami krwi.
- Używać urządzenia zgodnie z opisem zawartym w niniejszej instrukcji obsługi. Nieprzestrzeganie ostrzeżeń może spowodować urazy mechaniczne, takie jak krwawienie z nosa, krwawienie z błon śluzowych, dyskomfort lub ból.
- Nie wprowadzać nasadek silikonowych do nosa z nadmierną siłą.
- Podczas używania urządzenia przestrzegać ogólnych zasad higieny.
- Nasadkę silikonową czyścić po każdym użyciu.
- W razie nieprawidłowego działania urządzenia natychmiast je wyłączyć.
- W razie złego samopoczucia lub pojawienia się bólu natychmiast wyłączyć urządzenie.

- Podczas stosowania upewnić się, że dziecko nie wstrzymuje oddechu, nie zamyka ust i nie połyka śliny. Mogłoby to spowodować powstanie podciśnienia, które może uszkodzić błonę bębenka słuchowego.
- Urządzenie nie jest przeznaczone do stosowania przez dzieci ani osoby z ograniczoną sprawnością fizyczną, sensoryczną (np. niewrażliwość na ból) i umysłową, ani przez osoby, które nie mają odpowiedniego doświadczenia i/lub wiedzy, chyba że znajdują się one pod nadzorem odpowiedzialnej za nie osoby lub otrzymały od niej instrukcje, w jaki sposób korzystać z urządzenia.
- Opakowanie należy przechowywać w miejscu niedostępnym dla dzieci (niebezpieczeństwo uduszenia).
- Nie należy stosować akcesoriów, które nie są zalecane przez producenta.
- Urządzenia nie należy zanurzać w wodzie ani stosować w wilgotnych pomieszczeniach. W żadnym wypadku do urządzenia nie powinna dostać się ciecz.
- W żadnym wypadku nie wolno samodzielnie otwierać, modyfikować ani naprawiać urządzenia. W przeciwnym razie może to zaburzyć jego prawidłowe działanie. Nieprzestrzeganie tych zaleceń może być niebezpieczne oraz powoduje utratę gwarancji.
- Nie należy używać urządzenia, jeśli upadło, było narażone na działanie znacznej wilgoci lub uległo innym

uszkodzeniom. W przypadku wątpliwości należy skontaktować się z serwisem lub sprzedawcą.



## **UWAGA**

- Urządzenie należy chronić przed wstrząsami, wilgocią, zanieczyszczeniem, dużymi wahaniami temperatury i bezpośrednim nasłonecznieniem. Urządzenie należy chronić przed upadkiem.
- Po rozładowaniu baterii lub w przypadku dłuższego nieużywania urządzenia baterie należy wyjąć. Pozwala to uniknąć ewentualnych szkód spowodowanych wypłynięciem elektrolitu z baterii.



## **OSTRZEŻENIE**

### **Wskazówki dotyczące postępowania z bateriami**

- Jeśli dojdzie do kontaktu elektrolitu ze skórą lub oczami, należy przemyć podrażnione miejsca wodą i skontaktować się z lekarzem.
- ⚠ Niebezpieczeństwo połknięcia! Dzieci mogą połknąć baterie i udusić się nimi. Dlatego należy je przechowywać w miejscach niedostępnych dla dzieci!
- Należy zwrócić uwagę na znaki polaryzacji plus (+) i minus (-). Jeśli z baterii wyciekł elektrolit, należy założyć rękawice ochronne i wyczyścić komorę baterii suchą szmatką.

- Baterie należy chronić przed nadmiernym działaniem wysokiej temperatury.
- ⚠ Zagrożenie wybuchem! Nie wrzucać baterii do ognia.
- Nie ładować ani zwierać baterii.
- W przypadku niekorzystania z urządzenia przez dłuższy czas wyjąć baterie z komory.
- Używać tylko tego samego lub równoważnego typu baterii.
- Zawsze wymieniać jednocześnie wszystkie baterie.
- Nie używać akumulatorów!
- Nie rozmontowywać, otwierać ani rozdrabniać baterii.

## 5. Opis urządzenia

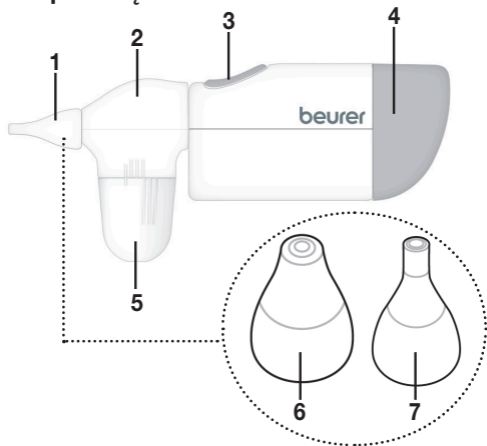

1. Nasadka silikonowa
2. Głowica
3. Przycisk WŁ./WYŁ. 
4. Komora na baterie
5. Pojemnik na wydzielinę z nosa
6. Szeroka nasadka silikonowa  
Odpowiednia do usuwania gęstej wydzieliny z nosa
7. Wąska nasadka silikonowa  
Odpowiednia do usuwania bardziej płynnej wydzieliny z nosa

## 6. Uruchomienie

### Wkładanie baterii

Przed użyciem urządzenia należy najpierw włożyć dostarczone baterie (2 baterie AA 1,5 V).

1. Zdejmij pokrywę komory baterii z urządzenia. W tym celu użyj wgłębienia w spodniej części urządzenia. Trzymaj urządzenie możliwie jak najbardziej pionowo, aby zapobiec wypadnięciu baterii.



2. Obie baterie włóż do komory na baterie zgodnie z oznaczeniem polaryzacji (+/-).

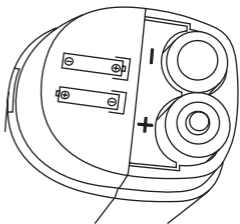

3. Załóż pokrywę na komorę baterii i zamknij, aż usłyszysz kliknięcie.

## 7. Zastosowanie

Przed rozpoczęciem korzystania z urządzenia wykonaj następujące czynności:

1. Wybierz właściwą nasadkę silikonową.



### Szeroka nasadka silikonowa

Odpowiednia do usuwania gęstej wydzieliny z nosa.



### Wąska nasadka silikonowa

Odpowiednia do usuwania bardziej płynnej wydzieliny z nosa.

2. Umieść wybraną nasadkę silikonową na końcówce urządzenia. Upewnij się, że nasadka silikonowa jest nałożona na głowicę do oporu.

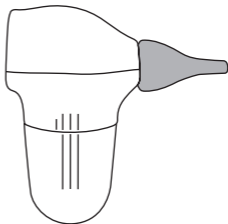

3. Sprawdź prawidłowe działanie urządzenia przed włożeniem go do nosa. W tym celu przytrzymaj krótko przycisk WŁ./WYŁ. .



4. Przytrzymaj lub posadź dziecko w pozycji pionowej lub lekko odchylonej. Nie używaj urządzenia, gdy dziecko znajduje się w pozycji leżącej.

**Wprowadzić ostrożnie końcówkę nasadki silikonowej w nozdrza lub przy przegrodzie nosowej. Końcówka nasadki silikonowej nie musi być w całości włożona do nosa.**

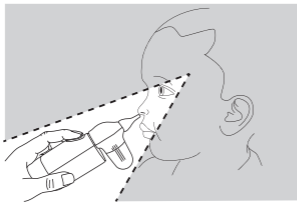

Podczas zabiegu trzymaj urządzenie pod kątem od  $20^{\circ}$  do  $60^{\circ}$  w stosunku do twarzy.

5. Aby włączyć urządzenie, przytrzymaj przycisk WŁ./WYŁ. . Następnie odciągnij wydzielinę z nosa. Uważaj, aby wydzielina z nosa nie dostała się do zaworu.

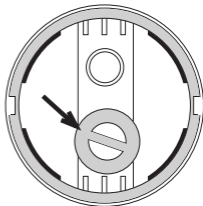

6. Te same czynności powtórz w drugim nozdrzu. Jeśli dziecko sygnalizuje złe samopoczucie lub pojawienie się bólu natychmiast wyłącz urządzenie. Aplikację należy zakończyć najpóźniej w momencie wypełnienia pojemnika wydzieliną do poziomu oznaczenia „MAX”.
7. Aby zakończyć użytkowanie urządzenia, zwolnij przycisk WŁ/WYŁ. .
8. Urządzenie należy czyścić po każdym użyciu (patrz 8 „Czyszczenie i dezynfekcja” na stronie 162).

## 8. Czyszczenie i dezynfekcja



### UWAGA

Urządzenie należy czyścić po każdym użyciu. W przeciwnym razie może się ono zatkać i utraci gwarancję prawidłowego działania funkcji higienicznej.

1. Zdejmij z urządzenia silikonowe nasadki i głowicę.

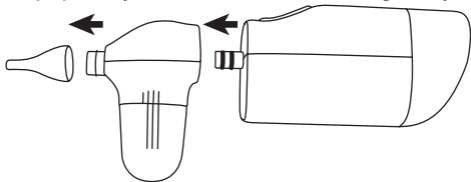

2. Obróć pojemnik na wydzielinę z nosa w kierunku przeciwnym do ruchu wskazówek zegara (pół obrotu). Następnie ściągnij ją do dołu.

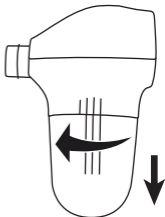

3. Zalecamy również usunięcie gumowej uszczelki (1) i zaworu (2) z głowicy, aby zapobiec osadzaniu się na tych elementach bakterii.

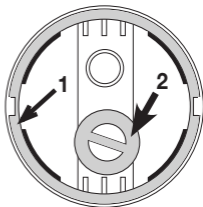

4. Umyj nasadkę silikonową, pojemnik na wydzielinę z nosa, uszczelkę gumową oraz zawór gorącą wodą i odrobiną łagodnego mydła. Nie używać intensywnych środków czyszczących.

Aby zdezynfekować nasadkę silikonową i pojemnik na wydzielinę z nosa, umieść je we wrzącej wodzie na 3 do 5 minut. Należy przy tym unikać kontaktu części z gorącym dnem garnka. Połóż części na suchym, czystym i chłonnym podłożu i zostaw do całkowitego wysuszenia (min. 4 godziny).

5. Głowicę umyj jedynie wodą. Nie używaj mydła ani chemicznych środków czyszczących, ponieważ mogą one zatkać końcówkę głowicy.
6. Urządzenie główne należy czyścić wyłącznie czystą, suchą ściereczką. Nie używaj żrących środków czyszczących, rozpuszczalników ani benzenu. Urządzenia głównego nie wolno czyścić wodą ani zanurzać w wodzie.
7. Użycie brudnego lub uszkodzonego zaworu może zmniejszyć wydajność ssania aspiratora do nosa. Jeśli zauważysz jakiegokolwiek zanieczyszczenie lub uszkodzenie, zawór należy natychmiast wymienić. Aby urządzenie mogło działać prawidłowo, zawór musi całkowicie wyschnąć po czyszczeniu.
8. Dokładnie osusz części za pomocą miękkiej szmatki. Do czasu całkowitego wyschnięcia nie składaj ponownie części.  
Urządzenie należy przechowywać w miejscu nienarażonym na oddziaływanie promieni słonecznych, kurzu i wilgoci.

## 9. Utylizacja

### Utylizacja urządzenia

W związku z wymogami w zakresie ochrony środowiska nie wolno wyrzucać urządzenia po zakończeniu eksploatacji wraz z odpadami domowymi. Utylizację należy zlecić w odpowiednim punkcie zbiórki w danym kraju. Urządzenie należy zutylizować zgodnie z dyrektywą WE o zużytych urządzeniach elektrycznych i elektronicznych – WEEE (Waste Electrical and Electronic Equipment). W przypadku pytań należy zwrócić się do stosownej instytucji odpowiedzialnej za utylizację.



### Utylizacja baterii

- Zużyte, całkowicie rozładowane baterie należy wyrzucać do specjalnie oznakowanych pojemników zbiorczych albo przekazywać do punktów zbiórki odpadów specjalnych lub do sklepów ze sprzętem elektrycznym. Użytkownik jest zobowiązany do utylizacji baterii zgodnie z przepisami.
- Na bateriach zawierających szkodliwe związki znajdują się następujące oznaczenia:  
Pb = bateria zawiera ołów,  
Cd = bateria zawiera kadm,  
Hg = bateria zawiera rtęć.



## 10. Dane techniczne

Typ	NA 20
Wymiary (dł. × szer. × wys.)	169 × 43 × 75 mm
Masa	138 g (bez baterii)
Maksymalna moc ssania	500 mmHg (66 kPa)
Ciśnienie akustyczne	< 75 dB (mierzone w odległości 30 cm)
Materiał	Obudowa i głowica: Tworzywo ABS Pojemnik na wydzielinę z nosa: PC Nasadka silikonowa: Silikon
Zasilanie bateryjne	2 × 1,5 V typ AA, Mignon (LR6) Czas działania w trybie ciągłym > 90 minut
Przewidywana długość pracy	5 lat
Warunki eksploatacji	Temperatura: Od 16°C do 35°C (od 61°F do 95°F) wil- gotność powietrza < 85% Ciśnienie otoczenia: od 700 hPa do 1060 hPa

---

Warunki przechowywania i transportu

Temperatura: Od  $-25^{\circ}\text{C}$  do  $+55^{\circ}\text{C}$  (od  $-13^{\circ}\text{F}$  do  $131^{\circ}\text{F}$ )  
wilgotność powietrza  $< 85\%$   
Ciśnienie otoczenia:  
od 700 hPa do 1060 hPa

---

Zastrzega się prawo do zmian technicznych.

Numer seryjny znajduje się na urządzeniu lub w komorze baterii.

Urządzenie i akcesoria spełniają wymogi dyrektywy UE dotyczącej urządzeń medycznych 93/42/EEC, ustawy o wyrobach medycznych i europejskiej EN 60601-1,-2 (zgodność z CISPR 11, EN 61000-3-2, 61000-3-3, 61000-4-2, 61000-4-3, 61000-4-4, 61000-4-5, 61000-4-6, 61000-4-8, 61000-4-11) i wymaga zachowania szczególnych środków ostrożności dotyczących kompatybilności elektromagnetycznej.

Urządzenie jest przeznaczone do użytkowania w każdym otoczeniu wymienionym w niniejszej instrukcji obsługi, włącznie z domem. Należy pamiętać, że przenośne i mobilne urządzenia komunikacyjne pracujące na wysokich częstotliwościach mogą zakłócać działanie urządzenia.

## **Wskazówki dot. kompatybilności elektromagnetycznej**

- Urządzenie jest przeznaczone do użytkowania w każdym otoczeniu wymienionym w niniejszej instrukcji obsługi, włącznie z domem.
- Przy zakłóceniach elektromagnetycznych w pewnych warunkach urządzenie może być użytkowane tylko w ograniczonym zakresie. Wskutek tego mogą wystąpić np. komunikaty o błędach lub awaria wyświetlacza/urządzenia.
- Należy unikać stosowania tego urządzenia bezpośrednio obok innych urządzeń lub wraz z innymi urządzeniami w skumulowanej formie, ponieważ mogłoby to skutkować nieprawidłowym działaniem. Jeśli użytkowanie w wyżej opisany sposób jest konieczne, należy obserwować niniejsze urządzenie i inne urządzenia w celu upewnienia się, że wszystkie działają prawidłowo.
- Stosowanie innych akcesoriów niż te określone lub udostępnione przez producenta urządzenia może prowadzić do zwiększenia zakłóceń elektromagnetycznych lub do zmniejszenia odporności elektromagnetycznej urządzenia oraz do nieprawidłowego działania.
- Nieprzestrzeganie tej instrukcji może prowadzić do ograniczenia wydajności urządzenia.



## 11. Części zamienne i części ulegające zużyciu

Nazwa	Materiał	Numer REF
Nasadki silikonowe	Silikon	164.104
Głowica (z zaworem, uszczelką gumową, pojemnik na wydzielinę z nosa i silikonowymi nasadkami)	ABS, PTFE, PC, silikon	164.103

## 12. Gwarancja/serwis

W przypadku roszczeń z tytułu gwarancji należy zwrócić się do miejscowego dystrybutora lub partnera (patrz lista „Service international”).

Przy odsyłce urządzenia należy załączyć kopię dowodu zakupu i krótki opis usterki.

Obowiązują następujące warunki gwarancji:

1. Okres gwarancji na produkty firmy BEURER wynosi 5 lat lub, jeśli jest dłuższy, obowiązuje w danym kraju od daty zakupu.

W przypadku roszczeń z tytułu gwarancji konieczne jest potwierdzenie daty zakupu przez okazanie dowodu zakupu lub faktury.

2. Naprawy (całego urządzenia lub jego części) nie przedłużają okresu gwarancyjnego.

3. Gwarancja nie obowiązuje w przypadku uszkodzeń powstałych w następujących okolicznościach:
  - a. Z powodu niewłaściwego użytkowania, np. nieprzestrzegania instrukcji obsługi.
  - b. W wyniku napraw lub modyfikacji wykonanych przez klienta lub osoby nieupoważnione.
  - c. Podczas transportu od producenta do klienta lub podczas transportu do Servicecenter.
  - d. Ponadto nie obejmuje akcesoriów dostarczonych z urządzeniem, które ulegają regularnemu zużyciu.
4. Odpowiedzialność za szkody bezpośrednio lub pośrednio spowodowane przez urządzenie jest wykluczona także wtedy, gdy w przypadku jego uszkodzenia uznane zostanie roszczenie z tytułu gwarancji.



---

Distributed by:

Beurer GmbH • Söflinger Str. 218 • 89077 Ulm (Germany)  
[www.beurer.com](http://www.beurer.com) • [www.beurer-gesundheitsratgeber.com](http://www.beurer-gesundheitsratgeber.com)  
[www.beurer-healthguide.com](http://www.beurer-healthguide.com)

---

**EC REP** Wellkang Ltd., Suite B, 29 Harley Street  
LONDON W1G 9QR, England, United Kingdom

---



AViTA Corporation, 9F, No.78, Sec. 1,  
Kwang-Fu Road, San-Chung District,  
New Taipei City 24158 Taiwan



601.38\_NA20\_2019-01-23\_03\_IM1\_BEU