

## IT SIMBOLOGIA

Le informazioni contenute nel presente manuale sono etichettate come segue:

SIMBOLO	DESCRIZIONE
	PERICOLO per i bambini
	PERICOLO dovuto a elettricità
	PERICOLO derivante da altre cause
	ATTENZIONE possibili danni materiali

## AVVERTENZE IMPORTANTI

### LEGGERE QUESTE ISTRUZIONI PRIMA DELL'USO

#### CONSERVARE QUESTE ISTRUZIONI

Questo apparecchio è conforme alla direttiva 2006/95/EC e EMC 2004/108/EC, ed al regolamento (EC) No. 1935/2004 del 27/10/2004 sui materiali in contatto con alimenti.

### PERICOLO per i bambini

- L'apparecchio può essere utilizzato da persone con capacità fisiche, sensoriali o mentali ridotte o prive di esperienza e conoscenza dell'apparecchio purché tali persone siano sotto controllo o ad esse siano state impartire istruzioni su come usare l'apparecchio in sicurezza e sui rischi connessi all'uso dello stesso.
- Questo apparecchio non può essere usato dai bambini. Tenere l'apparecchio e il suo cavo fuori dalla portata dei bambini.
- I bambini non devono giocare con l'apparecchio.
- Nel caso si decida di smaltire il prodotto come rifiuto questo apparecchio, si raccomanda di renderlo inoperante tagliando il cavo di alimentazione. Si raccomanda inoltre di rendere innocue quelle parti dell'apparecchio suscettibili di costituire un pericolo, specialmente per i bambini che potrebbero servirsi dell'apparecchio per i propri giochi.
- Gli elementi dell'imballaggio non devono essere lasciati alla portata dei bambini in quanto potenziali fonti di pericolo.

- Per il corretto smaltimento del prodotto ai sensi della Direttiva Europea 2009/96/CE si prega leggere l'apposito foglietto allegato al prodotto.

### PERICOLO dovuto a elettricità

- Assicuratevi che il voltaggio elettrico dell'apparecchio corrisponda a quello della vostra rete elettrica.
- Non lasciare l'apparecchio incustodito quando collegato alla rete elettrica; disinseritelo dopo ogni uso.
- Assicurarsi di avere sempre le mani ben asciutte prima di utilizzare o di regolare gli interruttori posti sull'apparecchio o prima di toccare la spina e i collegamenti di alimentazione.
- Anche quando l'apparecchio non è in funzione, staccare la spina dalla presa di corrente elettrica ed attendere che le parti in movimento siano ferme prima di inserire o togliere i singoli componenti o prima di eseguire la pulizia.
- Quest'apparecchio non è concepito per esser usato continuativamente. Far raffreddare il motore ogni 2 minuti di funzionamento ininterrotto.

- Non lasciare il cavo penzolante dal bordo del tavolo o dal piano di appoggio. Non appoggiare mai il cavo o l'apparecchio su superfici calde.

- In caso di utilizzo di prolunghe elettriche, quest'ultime devono essere adeguate alla potenza dell'apparecchio, onde evitare pericoli all'operatore e per la sicurezza dell'ambiente dove si opera. Le prolunghe non adeguate possono provocare anomalie di funzionamento.

### PERICOLO derivante da altre cause

- Non mettere l'apparecchio sopra o vicino a fonti di calore.
- Durante l'utilizzo posizionare l'apparecchio su di un piano orizzontale e stabile.
- Non lasciare l'apparecchio esposto ad agenti atmosferici (pioggia, sole, ecc...).
- Fare attenzione che il cavo elettrico non venga a contatto con superfici calde.
- Non utilizzate mai l'apparecchio in altro modo che non sia quello descritto in questo manuale.
- Questo apparecchio serve a estrarre succo dalla frutta, purché morbida e sbucciata, e dalla verdura. Non utilizzare l'apparecchio per tritare altri tipi di cibo come cioccolato, cubetti di ghiaccio, noci, ecc....
- Sbucciare la frutta con buccia spessa o non commestibile (meloni, mango, kiwi, ecc...).
- Prima di procedere a spremere, rimuovere i noccioli o i semi grandi dalla frutta (arance, pesche, albicocche, prugne, ciliege, ecc...).
- Lavare sempre bene la frutta e la verdura.
- Non toccare mai le parti quando sono in movimento e non inserire mai le dita o utensili da cucina nell'imboccatura di riempimento. Usare solo l'apposito premicibo (A).

- Usare sempre il premicibo (A) per spingere l'alimento da centrifugare, non usare mai le dita.
- NON IMMERGERE MAI L'APPARECCHIO, LA SPINA ED IL CAVO ELETTRICO IN ACQUA O ALTRI LIQUIDI, USATE UN PANNINO UMIDO PER LA LORO PULIZIA.
- Non usare l'apparecchio se il cavo elettrico o la spina risultano danneggiati, o se l'apparecchio stesso risulta difettoso; in questo caso portatelo al più vicino Centro di Assistenza Autorizzato.
- Tutte le riparazioni, compresa la sostituzione del cavo di alimentazione, devono essere eseguite solamente dal Centro Assistenza Ariete o da tecnici autorizzati Ariete, in modo da prevenire ogni rischio.
- L'apparecchio è concepito per il SOLO USO DOMESTICO e non deve essere adibito ad uso commerciale o industriale.

### ATTENZIONE possibili danni materiali

- Non usare l'apparecchio se il filtro (D) è danneggiato.
- L'uso di accessori non originali o non autorizzati compromette la sicurezza e la funzionalità dell'apparecchio Ariete.
- Per staccare la spina, afferrarla direttamente e staccarla dalla presa a parete. Non staccarla mai tirandola per il cavo.
- Eventuali modifiche a questo prodotto, non espressamente autorizzate dal produttore, possono comportare il decadimento della sicurezza e della garanzia del suo utilizzo da parte dell'utente.

DESCRIZIONE DELL'APPARECCHIO	
A Premi cibo	H Manopola di accensione I-O
B Coperchio	I Contenitore succo
C Vite di pressatura	L Spazzolino
D Filtro	M Base motore
E Supporto filtro	N Raccoglitore polpa
F Ciotola	O Beccuccio espulsione polpa
G Erogatore succo con tappo di chiusura	

## ISTRUZIONI PER L'USO

#### Assemblaggio dell'apparecchio

- AVVERTENZA:** Dopo aver tolto l'apparecchio dalla confezione, al primo uso lavare accuratamente con acqua e sapone neutro tutte le parti che vengono in contatto con alimenti.

- Collocare la base motore (M) su di una superficie stabile e in piano. Assicurarsi che la superficie sia facilmente pulibile.
- Collocare la ciotola (F) sulla base (M) e ruotarla in senso orario fino a che un click non avverte il corretto bloccaggio (Fig. 2).
- Inserire il portafiltro (E) all'interno della ciotola (F) (Fig. 3).
- Inserire il filtro (D) all'interno del relativo portafiltro (E) assicurandosi di allineare i due riferimenti riportati sulla ciotola (F) e sul filtro stesso (D) (Fig. 4).
- Collocare la vite di pressatura (C) all'interno del filtro (D) ruotandola fino a che non sia correttamente alloggiata nel filtro (Fig. 5).
- Posizionare il coperchio (B) sulla ciotola (F) assicurandosi di inserirlo correttamente sul perno superiore della vite di pressatura (C). Ruotarlo in senso orario in modo che la propria aletta laterale si innesti perfettamente nella relativa fessura presente sulla base motore (M) (Fig. 6).
- Collocare il contenitore (I) sotto il beccuccio erogatore succo (G) (Fig. 7).
- Collocare il raccoglitore polpa (N) sotto il beccuccio espulsione (O) (Fig. 8).
- Collocare il cibo, preparato in precedenza, nel relativo alloggiamento sul coperchio (B) e posizionare il premicibo (A) in prossimità dell'alloggiamento stesso (Fig. 9).

- ATTENZIONE:** Il filtro (D) ha delle lame piccole e taglienti che servono a sminuzzare il cibo. Prestare attenzione a non procurarsi ferite durante la rimozione o la pulizia del filtro.

- ATTENZIONE:** Se il coperchio (B) e la ciotola (F) non sono stati montati correttamente, la centrifuga non parte. In questo caso si nota che il motore è fermo, pur essendo la manopola di accensione (H) in posizione "I". Assicurarsi di montare perfettamente tutti i componenti prima di procedere all'uso.

#### Accensione

- Inserire la spina elettrica nella presa di corrente.
- Posizionare la manopola di accensione (H) su "I". Il motore inizierà a girare. Aprire il tappo sul beccuccio di fuoriuscita succo (G).
- Fare scorrere il premi cibo (A) nel relativo alloggiamento sul coperchio (B) e premere leggermente per spingere il cibo verso il filtro (D). Evitare di inserire troppo cibo nell'apparecchio o di esercitare una pressione troppo forte sul premi cibo (A).
- Ruotando la manopola di accensione (H) su , il motore invertirà il senso di rotazione per una migliore estrazione del succo.

- ATTENZIONE:** Non ruotare rapidamente la manopola di accensione (H) da "I" a , ma restare qualche secondo in posizione "O".

- ATTENZIONE:** Quest'apparecchio non è stato concepito per operare in modo continuativo. Fare raffreddare il motore dopo ogni 2 minuti di attività ininterrotta.

- Una volta che è stato trattato il primo carico di cibo, ripetere le operazioni descritte in precedenza per fare altro succo, altrimenti rimuovere il contenitore.
- Perché l'apparecchio continui a funzionare perfettamente, evitare che il raccoglitore polpa (N) si riempia troppo. Svuotare il raccoglitore se necessario:
  - ✓ spegnere l'apparecchio, portando la manopola di accensione (H) su "O" e disconnettere la spina elettrica dalla presa a parete.
  - ✓ Estrarre il raccoglitore polpa (N) con cautela da sotto il relativo beccuccio (O).
  - ✓ Svuotare il raccoglitore polpa (N) e riposizionarlo correttamente sotto il relativo beccuccio (O).
- NOTA:** Per far in modo che sia più facile pulire il raccoglitore polpa (N), mettere un sacchetto in plastica dentro il raccoglitore stesso. Questa operazione serve anche a evitare che la polpa schizzi in fuori dai bordi del contenitore stesso.

- Terminato l'utilizzo, spegnere l'apparecchio, chiudere il tappo sul beccuccio di fuoriuscita succo (G), staccare la spina dalla presa di corrente ed estrarre il contenitore (I) per servire il succo.
- Conservare eventualmente il succo in frigorifero coprendo il contenitore (I).

- ATTENZIONE:** Utilizzare il succo conservato in frigorifero comunque entro 24 ore.
- Effettuare la pulizia subito dopo l'utilizzo.

## SUGGERIMENTI D'USO

- Consigliamo di utilizzare sempre frutta e verdura fresca.
- Consigliamo di provare a mischiare succhi vari, ad esempio mele, pere, arance, ananas, oppure verdure come pomodori, sedano, carote, per ottenere dei succhi gustosi e nutrienti
- Quando si spremono frutti poco succosi (es.: banane), alternare con frutti o verdure succosi per facilitare l'estrazione.
- Quando si premono erbe lunghe (es.: erba di grano), tagliarle a pezzetti da 3 cm per evitare che si attorciglino alla vite.
- Nel caso volesse usare frutta congelata, dovrà essere preventivamente e completamente scongelata.
- Nel caso prepariate una grande quantità di succo, può essere conservato in frigorifero in un recipiente chiuso, ma andrà consumato entro le 24 ore in quanto privo di conservanti.

## PULIZIA E MANUTENZIONE

- Per iniziare con un altro succo, è possibile pulire rapidamente l'apparecchio, quando è in funzione, inserendo direttamente acqua nel coperchio (B), dopo aver posizionato un apposito contenitore sotto l'erogatore succo (G).
- Alla fine dell'utilizzo, procedere alla pulizia rimuovendo tutti i componenti, eseguendo in senso inverso le operazioni descritte in precedenza per l'assemblaggio.

- ATTENZIONE:** Nel caso la ciotola (F) fosse bloccata e non si rimuovesse dalla base motore (M), ruotare la manopola di accensione (H) su tenendola in questa posizione per 3-5 secondi. Ripetere queste operazioni per 2-3 volte. Quindi rimuovere la ciotola (F) ruotandola in senso antiorario.

- Per la pulizia della base motore (M) utilizzare esclusivamente un panno pulito e morbido.
- I componenti possono essere puliti utilizzando acqua calda e un qualsiasi detersivo per piatti.
- E' preferibile invece, per il filtro in acciaio inossidabile (D), lavarlo sotto l'acqua corrente utilizzando l'apposito spazzolino (L) in dotazione. Fare attenzione a non danneggiarlo.

- ATTENZIONE:** Per far in modo che sia più facile da pulire, dopo l'uso, lasciare il filtro immerso in acqua calda con un poco di detersivo per piatti per 10 minuti.

- ATTENZIONE:** Non mettere mai la base motore (M) o tutti i componenti in lavastoviglie.

- ATTENZIONE:** Dopo la pulizia far asciugare ogni parte perfettamente prima di rimontarla.

## EN SYMBOLS

The information in this manual is marked as follows:

SYMBOL	DESCRIPTION
	HAZARD for children
	Electrical HAZARD
	HAZARD from other causes
	CAUTION possible damage to materials

## IMPORTANT SAFEGUARDS

### READ THESE INSTRUCTIONS BEFORE USE.

### DO NOT THROW AWAY THESE INSTRUCTIONS

This appliance conforms to the directives 2006/95/EC and EMC 2004/108/EC, and to the regulations (EC) No. 1935/2004 of 27/10/2004 regarding material in contact with foods.

### HAZARD for children

- Appliances can be used by persons with reduced physical, sensory or mental capabilities or lack of experience and knowledge if they have been given supervision or instruction concerning use of the appliance in a safe way and if they understand the hazards involved.
- This appliance shall not be used by children. Keep the appliance and its cord out of reach of children.
- Children shall not play with the appliance.
- In the event that you decide to dispose of

the appliance, we advise you to make it inoperative by cutting off the power cord. We also recommend that any parts that could be dangerous be rendered harmless, especially for children, who may play with the appliance or its parts.

- Packaging must never be left within the reach of children since it is potentially dangerous.



- To dispose of product correctly according to European Directive 2009/96/CE, please refer to and read the provided leaflet enclosed with the product.

### Electrical HAZARD

- Make sure that the voltage on the appliance rating plate corresponds to that of the mains electricity.
- Never leave the appliance unattended when connected to the power supply; unplug it after every use.
- Always make sure that your hands are thoroughly dry before using or adjusting the switches on the appliance, or before touching the power plug or power connections.
- Even when the appliance is not operating, unplug it from the power socket and wait for moving parts to stop before inserting or removing individual parts or before cleaning.
- The appliance is not designed for continuous operation. Allow the motor to cool down after 2 minutes of uninterrupted operation.
- Do not allow the power cord to dangle from the edge of the table or work surface. Never place the power cord or the appliance on hot surfaces.
- If using extension cords, they need to be suitable for the power of the appliance so as to prevent risks to the operator and for the safety of the environment. Unsuitable extension cords may lead to operating anomalies.

### HAZARD from other causes

- Never place the appliance on or close to sources of heat.
- Always place the appliance on a flat, level surface during use.
- Never leave the appliance exposed to the elements (rain, sun, etc...).
- Make sure that the power cord does not come into contact with hot surfaces.
- Never use the appliance in any way other than that described in this manual.
- The juicer extracts juice from soft and peeled fruit and vegetables. Do not use the appliance for crushing other foods such as chocolate, ice cubes, nuts, etc.
- Peel fruit with thick or non-edible skin (melons, mangos, kiwis, etc. ...).
- Before proceeding to use the juicer, remove all stones and large seeds from the fruit (oranges, peaches, apricots, plums, cherries, etc...).
- Fruit and vegetables need to be washed with care.
- Never touch parts when they are moving and never place hands or kitchen utensils inside the filling chute. Only use the special pusher (A).
- Always use the pusher (A) to push the food into the juicer: never use fingers.
- NEVER PLACE THE APPLIANCE BODY, PLUG OR POWER CORD IN WATER OR OTHER LIQUIDS; ALWAYS WIPE CLEAN WITH A DAMP CLOTH.

- Never use the appliance if the power cord or plug are damaged or if the appliance itself is faulty; in this case, take it to your nearest Authorised Assistance Centre.
- All repairs, including the replacement of the power cord must only be performed by the Ariete Assistance Centre or by Ariete authorised technicians so as to prevent all risks.
- This appliance is designed for HOME USE ONLY and may not be used for commercial or industrial purposes.

### CAUTION possible damage to materials

- Never use the appliance if the filter (B) is damaged.
- The use of non-original parts or parts which are not recommended by the manufacturer can compromise the safety and performance of this appliance.
- To unplug the appliance, grip the plug and remove it directly from the power socket. Never pull the power cord to unplug the appliance.
- Any changes to this product that have not been expressly authorised by the manufacturer may lead to the user's guarantee being rendered null and void.

## DESCRIPTION OF THE APPLIANCE

A Food presser	H I-O  dial
B Lid	I Juice container
C Pressing screw	L Brush
D Filter	M Motor base
E Filter support	N Pulp container
F Bowl	O Pulp ejecting spout
G Juice dispenser with closure plug	

## OPERATING INSTRUCTIONS

#### Appliance assembly

- WARNING:** After having removed the appliance from its package, before using it for the first time, thoroughly wash all parts that will come into contact with food using water and mild soap.

- Put the motor base (M) onto a stable, flat surface. Make sure the surface is easily accessible.
- Place the bowl (F) onto the base (M) and rotate it clockwise until a click is heard (Fig. 2).
- Put the filter holder (E) into the bowl (F) (Fig. 3).
- Insert the filter (D) into the corresponding filter holder (E), making sure the two references on the bowl (F) and on the filter itself (D) are aligned (Fig. 4).
- Put the pressing screw (C) inside the filter (D), by rotating it until it is properly positioned in the filter (Fig. 5).
- Position the lid (B) onto the bowl (F) by ensuring it is properly inserted on the upper pin of the pressing screw (C). Rotate it anti-clockwise so that the side tab fits perfectly in the corresponding motor base slot (M) (Fig. 6).
- Put the container (I) underneath the juice dispensing spout (G) (Fig. 7).
- Place the pulp container (N) underneath the ejecting spout (O) (Fig. 8).
- Put previously prepared food into the related housing on the lid (B) and position the food presser (A) close to the housing itself (Fig. 9).

- WARNING:** The filter (D) has small sharp blades for chopping food. Be careful not to get hurt while removing or cleaning the filter.

- WARNING:** Should the lid (B) and the bowl (F) be mounted improperly, the juicer does not start. In this case the motor does not run, even though the switching on dial (H) is in "I" position. Make sure all components are properly mounted before use.

#### Switching on

- Plug in appliance.
- Position the switching on dial (H) to "I". The motor start running. Open the cap on the juice dispensing spout (O).
- Let the food presser (A) slide in the corresponding housing on the lid (B) and slightly push to bring food towards the filter (D). Do not put too much food into the appliance and do not excessively press on the food presser (A).
- By rotating the switching on dial (H) to , the motor changes the direction of rotation for a better juice extraction.

- WARNING:** Do not quickly rotate the switching on dial (H) from "I" to , but remain in "O" position for few seconds.

- WARNING:** This appliance is not designed to work in a continuous mode. Let the motor cool down after 2 minutes of continuous functioning.
- Once having processed the first load of food, repeat

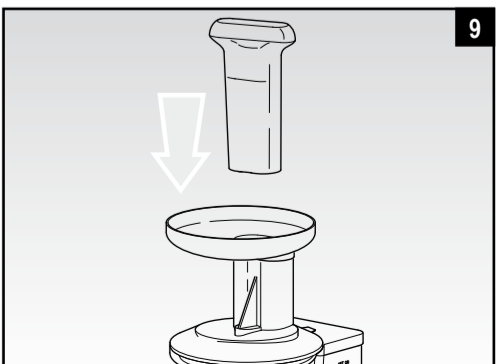
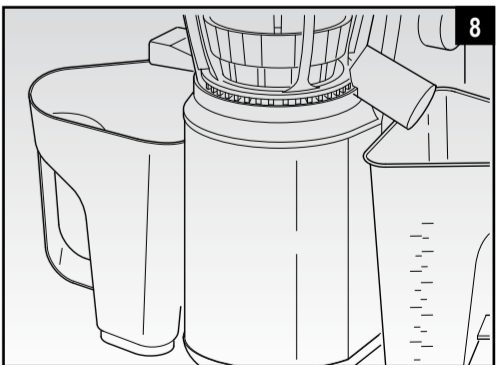
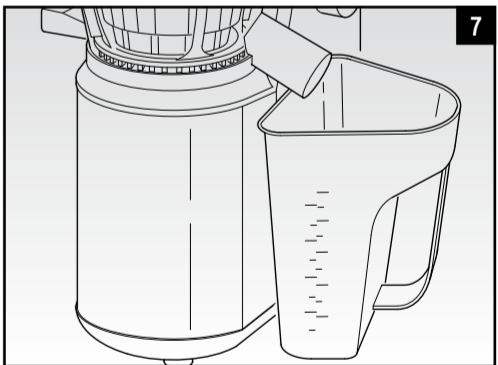
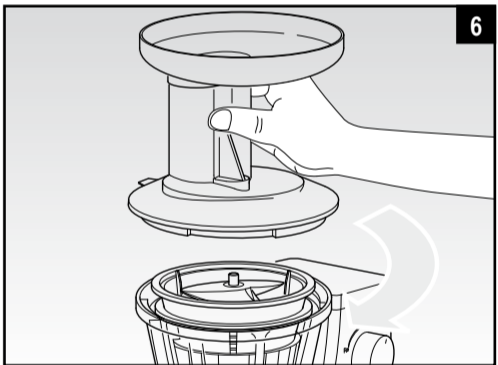
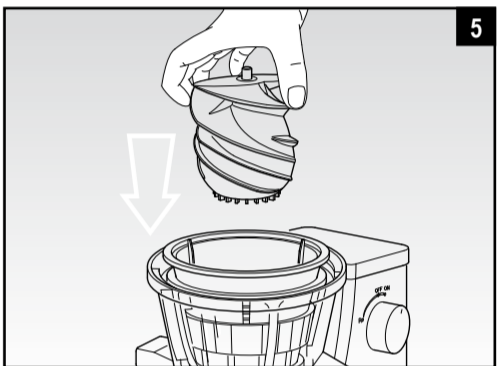
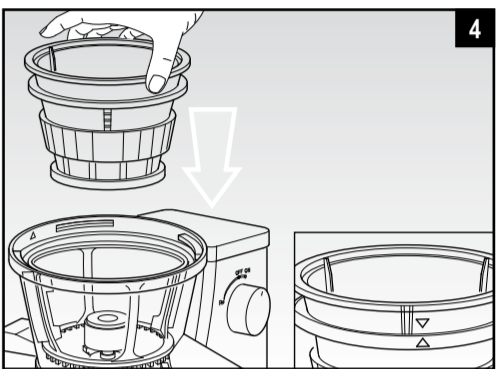
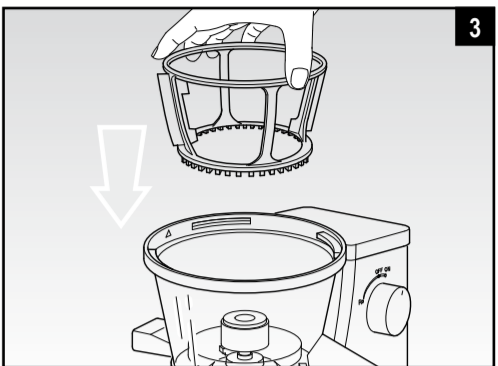
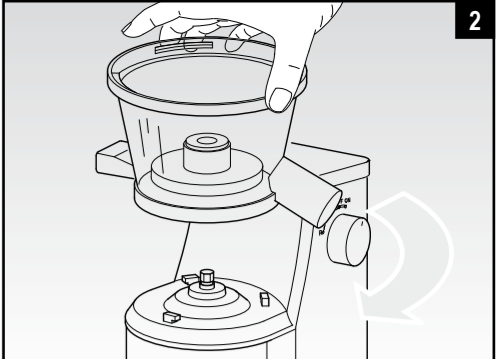
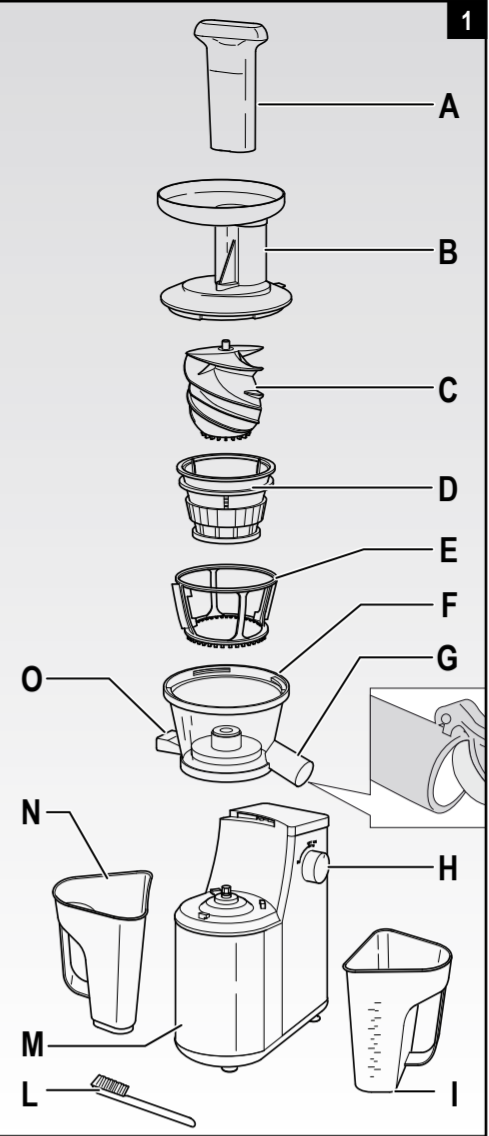

the above steps to make some other juice, otherwise remove the container.

- To make sure the appliance goes on working properly, prevent the pulp container (N) from being overfilled. Empty the container, if necessary:
  - ✓ Switch the appliance off, by bringing the switching on dial (H) to "O", and then unplug it.
  - ✓ Carefully remove the pulp container (N) from under the related spout (O).

- ✓ Carefully empty the pulp container (N) and place it back under the related spout (O).

**NOTE:** To make pulp container cleaning easier (N), put a plastic bag into the container itself. This operation is also useful to prevent the pulp from splashing out of the container rim.

- After use, switch the appliance off, close the cap on the juice dispensing spout (G), disconnect the power plug and remove the container (I) to serve the juice.
- Keep the juice in the fridge by covering the container (I).

- WARNING:** Use the juice in the fridge within 24 hours.

- Clean immediately after use

## USE TIPS

- It is recommended to always use fresh fruit and vegetable.
- Try to mix different kinds of fruit, e.g. apples, pears, oranges, pineapples, or vegetables, as tomatoes, celery, carrots, to obtain delicious and nourishing juices.
- When squeezing not very juicy fruit (e.g. banana), alternate with juicy fruit or vegetables to make extraction easier.
- In case of long herbs (e.g. wheat herb), cut them into 3 cm. long pieces to prevent them from twisting around the screw.
- In case of frozen fruit, completely defrost it in advance.
- In case of big amount of juice, it can be kept in the fridge in a close container but, as it contains no preservatives, consume it within 24 hours.

## CLEANING AND MAINTENANCE

- To start preparing another juice, it is possible to clean the appliance quickly, when it is working, by pouring water into the lid (B), after having positioned a suitable container underneath the juice dispenser (G).
- After use, proceed with cleaning by removing all components, carrying out the assembly instruction above described in reverse order.

- WARNING:** Should the bowl (F) be locked and cannot be removed from the motor base (M), rotate the switching on dial (H) to by keeping it in this position for 3-5 seconds. Repeat these steps 2-3 times. Remove the bowl (F) by rotating it anticlockwise.

- Use a clean and soft cloth only for cleaning the motor base (M).
- The components may be cleaned using warm water and any dish detergent.
- It is recommended indeed to clean the stainless steel filter (D) under running water using the appropriate brush (L) supplied. Do not damage it.

- WARNING:** In order to make filter cleaning easier, after use, let it immersed in warm water with a little dish detergent for 10 minutes.

- WARNING:** Never put the motor base (M) or all components in the dishwasher.

- ATTENTION:** After cleaning, let it completely dry before mounting.

Internet: www.ariete.net E-Mail: info@ariete.net 50013 Camp Biadeneo - FI - Italy Via San Quirico, 300 Divisone Commerciale Ariete



**rungsmittel dienen. Es muss daher darauf geachtet werden, dass beim Entfernen und Reinigen des Filters die Gefahr besteht, sich zu verletzen. ACHTUNG: Wenn der Deckel (B) und die Schüssel (F) nicht korrekt montiert wurden, läuft die Zentrifuge nicht an. In diesem Fall steht der Motor, obwohl der Einschaltknopf (H) auf "I" steht. Vor dem Inbetriebsetzen sicherstellen, dass alle Teile einwandfrei montiert wurden.**

**Einschalten**

- Den Stecker in die Steckdose stecken.
- Den Einschaltknopf (H) auf "I" stellen. Der Motor beginnt zu laufen. Den Deckel am Saftauslaufschabel (G) öffnen.
- Den Stopfer (A) in die Öffnung des Deckels (B) einführen und leicht drücken, um die Nahrungsmittel in Richtung des Filters (D) zu schieben. Nicht zu viel Nahrungsmittel in das Gerät füllen und mit dem Stopfer (A) nicht zu stark andrücken.
- Wenn der Einschaltknopf (H) auf 🔄 gestellt wird, dreht der Motor in der entgegengesetzten Richtung, so dass ein besseres Auspressen des Safts erzielt wird.

**⚠ ACHTUNG: den Einschaltknopf (H) nicht zu schnell von "I" auf 🔄 drehen, sondern ein paar Sekunden auch auf „O“ bleiben.**

**⚠ ACHTUNG: Dieses Gerät ist nicht für den Dauerbetrieb ausgelegt. Daher den Motor alle 2 Minuten ununterbrochenen Betriebs abkühlen lassen.**

- Nachdem die erste Füllmenge verarbeitet würde, kann der obige Vorgang wiederholt werden, um mehr Saft zu pressen. Andernfalls den Behälter entfernen.
- Um einen einwandfreien Betrieb des Geräts zu gewährleisten sollte der Fruchtfleisch-Behälter (N) nicht übermäßig gefüllt werden. Daher bei Bedarf leeren:
  - Das Gerät abschalten, indem der Einschaltknopf (H) auf "O" gestellt wird, und den Stecker aus der Steckdose ziehen.
  - Den Fruchtfleisch-Behälter (N) vorsichtig unter dem zugehörigen Schnabel (O) herausziehen.
  - Den Fruchtfleisch-Behälter (N) leeren und wieder korrekt unter dem zugehörigen Schnabel (O) anbringen.
- HINWEIS: Um den Fruchtfleisch-behälter (N) leichter reinigen zu können empfiehlt es sich, ihn mit einem Plastikbeutel auszuschlagen. Dadurch wird auch das Herauspritzen von Fruchtfleisch aus dem Behälter vermieden.**
- Wenn es nicht mehr gebraucht wird, das Gerät abschalten, den Deckel des Saftauslaufschnabels (G) schließen, den Stecker aus der Steckdose ziehen, den Behälter (I) entnehmen und den Saft servieren.
- Den Saft eventuell im Kühlschrank aufbewahren. Dazu einen Deckel auf den Behälter (I) setzen.

**⚠ ACHTUNG: Der Saft muss im Kühlschrank aufbewahrt und in jedem Fall innerhalb von 24 Stunden verbraucht werden.**

- Das Gerät sofort nach dem Gebrauch reinigen.

#### EMPFEHLUNGEN FÜR DEN GEBRAUCH

- Es sollte immer frisches Obst oder Gemüse verwendet werden
- Wir empfehlen, einmal verschiedene Säfte zu mischen, zum Beispiel Apfel, Birne, Orange, Ananas, oder auch Gemüse wie Tomaten, Sellerie, Karotten. Dadurch lassen sich sehr schmackhafte und nahrhafte Säfte herstellen
- Wenn Früchte mit wenig Saft ausgepresst werden (z.B. Bananen), empfiehlt es sich, sie mit saftigeren Obst- oder Gemüsesorten abzuwechseln. Das erleichtert das Entsaften.
- Wenn langfaserige Kräuter gepresst werden (z.B. Weizengras), empfiehlt es sich, sie in ca. 3 cm lange Stücke zu schneiden, damit sie sich um die Spindel wickeln können.
- Wenn Tiefkühlfrüchte verwendet werden sollen, müssen diese vorher vollständig aufgetaut werden.
- Wenn größere Mengen Saft hergestellt werden, kann dieser in einem geschlossenen Behälter im Kühlschrank aufbewahrt werden, muss jedoch in jedem Fall innerhalb von 24 Stunden verbraucht werden, da er keine Konservierungsmittel enthält.

#### REINIGUNG UND INSTANDHALTUNG

- Um auf die Herstellung eines anderen Saft umzustellen, kann das laufende Gerät rasch gereinigt werden, indem direkt über den Deckel (B) Wasser eingefüllt wird, nachdem ein geeigneter Behälter unter den Ausgusschnabel (G) gestellt wurde.
- Nach dem Gebrauch alle Teile ausbauen und reinigen, wobei die obigen Abläufe für den Zusammenbau in umgekehrter Reihenfolge auszuführen sind.
- ⚠ ACHTUNG: sollte die Schüssel (F) blockiert sein und sich nicht vom Motorsockel (M) abnehmen lassen, den Einschaltknopf (H) auf 🔄 stellen und 3-5 Sekunden in dieser Stellung halten. Diesen Vorgang 2-3 Mal wiederholen. Dann die Schüssel (F) durch Drehen gegen den Uhrzeigersinn herausnehmen**
- Zur Reinigung des Motorsockels (M) nur ein sauberes, weiches Tuch verwenden.
- Die Einzelteile können mit heißem Wasser und Spülmittel gewaschen werden.
- Der Edelstahlfilter (D) sollte dagegen unter fließendem Wasser mit der mitgelieferten Bürste (L) gesäubert werden. Darauf achten, dass der Filter nicht beschädigt wird.
- ⚠ ACHTUNG: Um ihn leichter reinigen zu können, den Filter nach dem Gebrauch im warmem Wasser mit wenig Spülmittel 10 Minuten einweichen.**
- ⚠ ACHTUNG: Den Motorsockel (M) oder die anderen Elemente nicht in der Spülmaschine waschen.**
- ⚠ ACHTUNG: Nach der Reinigung alle Teile vollkommen trocknen lassen, bevor sie wieder eingebaut werden.**

- Dieses Gerät darf nicht von Kindern verwendet werden. Halten Sie das Gerät und die Schnur außerhalb der Reichweite von Kindern.
- Kinder dürfen nicht mit dem Gerät spielen.
- Falls dieses Gerät entsorgt werden soll, ist sein Stromkabel abzuschneiden, so dass es nicht mehr funktionstüchtig ist. Darüber hinaus sind all die Geräteteile unschädlich zu machen, die vor allem für Kinder, die das Gerät als Spielzeug verwenden könnten, eine Gefahr darstellen.

- Die Verpackungsteile nicht in Reichweite von Kindern lassen. Sie stellen eine potentielle Gefahr dar.
- ⚠ Zur korrekten Entsorgung des Produkts gemäß Europa-Richtlinie 2009/96/EG bitte das beiliegende Informationsblatt lesen.**

## GEFAHR durch elektrischen Strom

- Vergewissern Sie sich, dass die Netzspannung mit der Gerätespannung übereinstimmt.

- Das am Stromnetz angeschlossene Gerät niemals unbeaufsichtigt lassen; die Stromzuführung des Geräts nach jedem Gebrauch unterbrechen.

- Vergewissern Sie sich immer, dass Ihre Hände trocken sind, bevor Sie die Schalter am Gerät benutzen oder einstellen, oder bevor Sie den Stecker und die Versorgungsanschlüsse berühren.

- Ziehen Sie stets den Stecker aus der Steckdose, auch wenn das Gerät nicht in Betrieb ist, und warten Sie ab, bis die bewegten Teile zum Stillstand gekommen sind, bevor Sie einzelne Teile einsetzen oder abnehmen bzw. bevor Sie das Gerät reinigen.

- Dieses Gerät ist nicht für den Dauerbetrieb gedacht. Lassen Sie den Motor nach 2 Minuten ununterbrochenen Betriebs immer wieder abkühlen.

- Lassen Sie das Kabel nicht über die Tischkante oder die Auflagefläche hängen. Legen Sie das Kabel bzw. das Gerät keinesfalls auf heiße Oberflächen.

- Wenn Sie Verlängerungskabel verwenden, achten Sie darauf, dass diese für die Leistung des Geräts geeignet sind, um Gefahren für den Benutzer und die Sicherheit der Umgebung zu vermeiden. Ungeeignete Verlängerungskabel können zu Funktionsstörungen führen.

### GEFAHR durch sonstige Ursachen

- Gerät nicht auf oder an Wärmequellen abstellen.
- Gerät beim Gebrauch auf eine waagerechte und solide Fläche stellen.
- Gerät keinen Witterungseinflüssen (Regen, Sonne, usw.) aussetzen.
- Das Stromkabel darf nicht mit heißen Flächen in Berührung kommen.
- Verwenden Sie das Gerät ausschließlich zu den Zwecken, die in dieser Anleitung beschrieben sind.

- Dieses Gerät dient zum Pressen von Saft aus Früchten, soweit sie weich und geschält sind, und aus Gemüse. Verwenden Sie das Gerät nicht zum Zerkleinern anderer Nahrungsmittel, wie beispielsweise Schokolade, Eiswürfel, Nüsse usw....

- Schälen Sie Früchte, deren Schale der Hart oder nicht essbar ist (Melonen, Mango, Kiwi usw. ).

**⚠ ATTENTION: Utiliser toutefois le jus conservé au frigidaire dans les 24 heures.**

- Effectuer le nettoyage tout de suite après l'utilisation.

#### CONSEILS D'UTILISATION

- Nous conseillons d'utiliser toujours des fruits et des légumes frais.
- Nous conseillons d'essayer de mélanger plusieurs jus, par exemple les pommes, les poires, les oranges, l'ananas ou les légumes comme les tomates, le céleri, les carottes, pour obtenir des jus savoureux et nourrissants.
- Lorsqu'on presse des fruits peu juteux (comme les bananes), alterner avec des fruits ou des légumes juteux pour faciliter l'extraction.
- Lorsqu'on presse des légumes à longues feuilles (comme l'herbe du blé), il faut les couper en morceaux de 3 cm pour éviter qu'ils s'enroulent autour de la vis centrale de rotation.
- Si vous désirez utiliser des fruits congelés, il faut préalablement les faire entièrement décongeler.
- Si vous préparez une grande quantité de jus, ce dernier peut être conservé au frigidaire dans un récipient fermé, mais il faut le consommer dans les 24 heures car il ne contient pas d'agent de conservation.

#### NETTOYAGE ET ENTRETIEN

- Pour préparer un autre jus, il est possible de nettoyer rapidement l'appareil, lorsqu'il n'est pas en marche, en introduisant directement de l'eau à travers le couvercle (B), après avoir placé un récipient sous le distributeur du jus (G).
- A la fin de l'utilisation, procéder au nettoyage en retirant tous les composants de l'appareil, en suivant dans le sens inverse les opérations décrites précédemment pour l'assemblage.

**⚠ ATTENTION: Si la tasse (F) reste bloquée et ne bouge plus sur la base moteur (M), tourner la poignée de mise en marche (H) sur 🔄 en la laissant sur cette position pendant 3-5 secondes. Répéter ces opérations 2 ou 3 fois. Extraire alors la tasse (F) en la tournant vers la gauche.**

- Pour le nettoyage de la base moteur (M), utiliser exclusivement un chiffon propre et souple.
- Les composants peuvent être lavés avec de l'eau chaude et un produit vaisselle ordinaire.
- Il est par contre préférable, pour le filtre en acier inox (D), de le laver sous l'eau de robinet à l'aide du goupillon (L) fourni en dotation. Faire attention à ne pas endommager le filtre.

**⚠ ATTENTION: Pour faciliter le nettoyage du filtre, laisser ce dernier dans l'eau chaude avec un peu de produit vaisselle pendant 10 minutes.**

**⚠ ATTENTION: Ne mettez jamais la base moteur (M) ou tous les composants au lave-vaisselle.**

**⚠ ATTENTION: Après le nettoyage, essayer chaque partie parfaitement avant de la remonter sur l'appareil.**

DE
<p><b>SYMBOLE</b></p>

Die in dieser Anleitung enthaltenen Informationen sind wie folgt gekennzeichnet:

SYMBOL	BESCHREIBUNG
<span>⚠</span>	GEFAHR für Kinder
<span>⚠</span>	GEFAHR durch elektrischen Strom
<span>⚠</span>	GEFAHR durch sonstige Ursachen
<span>⚠</span>	ACHTUNG mögliche Sachschäden

### WICHTIGE HINWEISE

#### VOR GEBRAUCH BITTE DIESE ANLEITUNG LESEN ANLEITUNG AUFBEWAHREN

Dieses Gerät ist konform mit den Richtlinien 2006/95/EG und EMV 2004/108/EG, sowie mit der EG- Verordnung Nr. 1935/2004 vom 27.10.2004 bezüglich der Materialien, die mit Lebensmitteln in Berührung kommen.

### ⚠ GEFAHR für Kinder

- Geräte können von Personen mit eingeschränkten physischen, sensorischen oder geistigen Fähigkeiten oder mangelnder Erfahrung und Wissen verwendet werden, wenn sie eine angemessene Aufsicht oder ausführliche Anleitung zur Verwendung des Geräts in einer sicheren Weise erhalten haben und wenn sie wenn sie die verbundenen Gefahren verstehen.

- Pour débrancher l'appareil, saisir directement la fiche en la débranchant de la prise murale. Ne tirez jamais sur le câble d'alimentation.

- Toute modification du produit, non autorisé expressément par le producteur, peut comporter la réduction de la sécurité et la déchéance de la garantie.

#### DESCRIPTION DE L'APPAREIL

A Presseur
B Couvercle
C Vis de pressage
D Filtre
E Support filtre
F Tasse
G Distributeur jus avec bouchon
H Poignée de mise en marche 1-O
I Récipient jus
L Goupillon
M Base moteur
N Récipient pulpe
O Bec expulsion pulpe

#### MODE D'EMPLOI

**Assemblage de l'appareil**

**⚠ ATTENTION: Après avoir retiré l'appareil de son emballage, lors de sa première utilisation, laver soigneusement avec de l'eau et du savon toutes les parties qui entrent en contact avec les aliments.**

- Placer la base moteur (M) sur une surface stable et parfaitement horizontale. Vérifier que la surface soit facile à nettoyer.
- Placer la tasse (F) sur la base (M) et la tourner vers la droite jusqu'au dé clic qui indique son blocage correct (Fig. 2).
- Introduire le porte-filtre (E) dans la tasse (F) (Fig. 3).
- Introduire le filtre (D) à l'intérieur du porte-filtre (E) en prenant soin d'aligner les deux crans de référence reportés sur la tasse (F) et sur le filtre (D) (Fig. 4).
- Placer la vis de pressage (C) dans le filtre (D) en la tournant jusqu'à ce qu'elle soit correctement logée dans le filtre (Fig. 5).
- Positionner le couvercle (B) sur la tasse (F) en l'introduisant correctement sur la broche supérieure de la vis de pressage (C). Tourner le couvercle vers la droite de façon à ce que son ailette latérale s'enclenche parfaitement dans la fissure située sur la base moteur (M) (Fig. 6).
- Placer le récipient (I) sous le bec verseur du jus (G) (Fig. 7).
- Placer le récipient à pulpe (N) sous le bec d'expulsion (O) (Fig. 8).
- Verser les aliments, préparés à l'avance, dans le logement situé sur le couvercle (B) et positionner le presseur (A) à proximité du logement (Fig. 9).

**⚠ ATTENTION: Le filtre (D) a des lames petites et tranchantes qui servent à hacher les aliments. Faites très attention à ne pas vous blesser durant l'extraction ou le nettoyage du filtre.**

**⚠ ATTENTION: Si le couvercle (B) et la tasse (F) ne sont pas installés correctement, la centrifuge ne démarre pas. Dans ce cas, on remarque que le moteur n'est pas arrêté, bien que la poignée de mise en marche (H) soit sur "I". Vérifier que tous les composants soient bien installés avant d'utiliser l'appareil.**

**Mise en marche**

- Brancher la fiche électrique dans la prise de courant.
- Positionner la poignée de mise en marche (H) sur "I". Le moteur se met à tourner. Ouvrir le bouchon sur le bec verseur du jus (G).
- Faire glisser les premiers aliments (A) dans le logement situé sur le couvercle (B) et poser légèrement les aliments vers le filtre (D). Eviter d'introduire trop d'aliments dans l'appareil et d'exercer une pression trop forte sur le presseur (A).
- Tourner la poignée de mise en marche (H) sur 🔄, le moteur invertit son sens de rotation pour une meilleure extraction du jus.

**⚠ ATTENTION: Ne pas tourner rapidement la poignée de mise en marche (H) de "I" à 🔄, mais rester quelques secondes sur "O".**

**⚠ ATTENTION: Cet appareil n'a pas été conçu pour travailler de façon continue. Laisser refroidir le moteur toutes les 2 minutes de fonctionnement ininterrompu.**

- Après avoir traité le premier chargement d'aliments, répéter les opérations décrites précédemment pour faire d'autres jus, autrement enlever le récipient.
- Pour que l'appareil continue de fonctionner parfaitement, éviter que le récipient à pulpe (N) se remplisse excessivement. Vider le récipient si nécessaire:
  - éteindre l'appareil en positionnant la poignée de mise en marche (H) sur "O" et débrancher la fiche électrique de la prise de courant murale.
  - Extraire le récipient à pulpe (N) avec précaution en le faisant passer sous le bec verseur (O).
  - Viser le récipient à pulpe (N) et le remettre correctement sous le bec verseur (O).

**NOTES: Pour faciliter le nettoyage du récipient à pulpe (N), mettre un sac plastique dans le récipient. Cette opération sert à éviter que la pulpe éclabousse hors des bords du récipient.**

- Eteindre l'appareil à la fin de son utilisation, fermer le bouchon sur le bec verseur du jus (G), débrancher la fiche de la prise de courant et extraire le récipient (I) pour servir le jus.
- Conserver éventuellement le jus au frigidaire en couvrant le récipient (I).

FR
<p><b>SYMBOLES</b></p>

Les informations contenues dans ce manuel sont étiquées comme suit:

SYMBOLE	DESCRIPTION
<span>⚠</span>	DANGER pour les enfants
<span>⚠</span>	DANGER dû à l'électricité
<span>⚠</span>	DANGER dérivant d'autres causes
<span>⚠</span>	ATTENTION possibilité de dommages matériels

### AVERTISSEMENTS IMPORTANTES

#### LIRE CES INSTRUCTIONS AVANT L'EMPLOI

#### CONSERVEZ SOIGNEUSEMENT CES INSTRUCTIONS

Cet appareil est conforme aux directives 2006/95/EC et EMC 2004/108/EC, et au règlement (EC) N. 1935/2004 du 27/10/2004 concernant les matériaux et objets destinés à entrer en contact avec les denrées alimentaires.

### ⚠ DANGER pour les enfants

- L'appareil peut être utilisé par des personnes dont les capacités physiques, sensorielles ou mentales sont réduites ou sans expérience ni connaissance de l'appareil à condition qu'elles soient surveillées ou qu'elles aient reçu les instructions nécessaires sur l'usage de l'appareil en toute sécurité et sur les risques qui y sont liés.

- Cet appareil ne peut pas être utilisé par les enfants. Garder l'appareil et son cordon électrique loin de la portée des enfants.

- Les enfants ne doivent pas jouer avec l'appareil.

- Si vous décidez de vous défaire de cet appareil, il est fortement recommandé de le rendre inutilisable en éliminant le câble d'alimentation électrique. Nous conseillons en outre d'exclure toute partie de l'appareil pouvant constituer une source de danger, en particulier pour les enfants qui peuvent se servir de l'appareil pour jouer.

- Ne laissez pas les parties de l'emballage à la portée des enfants car elles constituent une source potentielle de danger.

- ⚠** Pour l'élimination correcte du produit aux termes de la Directive Européenne 2009/96/CE, nous vous prions de lire le feuillet qui accompagne le produit.

## ⚠ DANGER dû à l'électricité

- Vérifiez que le voltage électrique de l'appareil corresponde à celui de votre réseau électrique.

- Ne laissez jamais l'appareil sans surveillance lorsqu'il est branché au réseau électrique; débranchez-le après chaque utilisation.

- Vérifier d'avoir toujours les mains sèches avant d'utiliser ou de régler les interrupteurs placés sur l'appareil ou avant de manipuler la fiche et les connexions électriques.

- Même quand l'appareil n'est pas en fonction, débrancher la fiche de la prise de courant électrique et attendre que les parties en mouvement soient fermées avant d'introduire ou de retirer les composants ou avant de procéder à leur nettoyage.

- Cet appareil n'a pas été conçu pour être utilisé de façon continue. Laisser refroidir le moteur toutes les 2 minutes de fonctionnement continu.

- Ne jamais laisser le câble pendre au-delà du rebord de la table ou du plan d'appui. Ne jamais poser le câble ou l'appareil sur des surfaces chaudes.

- En cas d'utilisation de rallonges électriques, ces dernières doivent être appropriées à la puissance de l'appareil afin d'éviter les dangers pour l'opérateur et pour la sécurité du lieu d'intervention. Les rallonges non appropriées peuvent provoquer des anomalies de fonctionnement.

### ⚠ DANGER dérivant d'autres causes

- Ne placez pas l'appareil au dessus ou près de sources de chaleur.

- Lors de son utilisation, placez l'appareil sur une surface horizontale et stable.

- N'exposez jamais l'appareil aux agents atmosphériques externes (pluie, soleil, etc.).

- Veillez à ce que le câble électrique n'entre jamais en contact avec des surfaces chaudes.

- Ne jamais utiliser l'appareil d'une façon différente de celle décrite dans ce manuel.

- Cet appareil sert à extraire le jus des fruits, à condition que ces derniers soient moelleux et épluchés, ainsi que des légumes. N'utilisez pas cet appareil pour hacher d'autres aliments tels que le chocolat, les cubes de glaçon, les noix, etc.

- Eplucher les fruits qui ont une peau épaisse ou non comestible (melon, manque, kiwi, etc.).

- Avant de centrifuger les fruits, éliminer les noyaux ou les grands pépins des fruits (oranges, pêches, abricots, prunes, cerises, etc.

- Laver toujours soigneusement les fruits et les légumes.

- Ne touchez pas les parties en mouvement et n'introduisez pas vos mains ou des ustensiles de cuisine dans l'embouchure de remplissage. Utilisez toujours le presse-aliments spécial (A).

- Utiliser toujours le petit presseur (A) pour pousser les aliments à centrifuger sans utiliser les doigts.

- NE PAS PLONGER LE CORPS DU PRODUIT, LA FICHE NI LE CABLE ELECTRIQUE DANS L'EAU OU AUTRES LIQUIDES, ET UTILISER TOUJOURS UN CHIFFON HUMIDE POUR LES NETTOYER.**

- N'utilisez pas l'appareil si le câble électrique ou la fiche sont endommagés, ou si l'appareil résulte défectueux; dans ce cas, contactez le Centre d'Assistance Après-vente Autorisé le plus proche.

- Toutes les réparations, y compris la substitution du câble d'alimentation, doivent être effectuées uniquement par le Centre d'Assistance après-vente Ariete ou par des techniciens agréés Ariete de façon à prévenir tout risque de danger.
- L'appareil a été conçu EXCLUSIVE-MENT pour un USAGE DOMESTIQUE et il ne peut en aucun cas être destiné à un usage commercial ou industriel.

### ⚠ ATTENTION possibilité de dommages matériels

- N'utilisez pas l'appareil si le filtre (B) est endommagé.

- L'emploi d'accessoires non originaux ou non autorisés compromet la sécurité et la fonctionnalité de l'appareil.

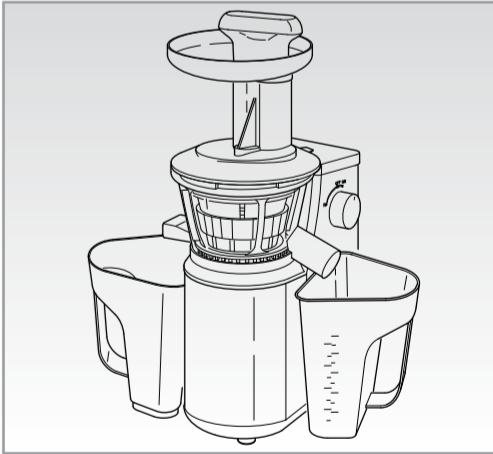

## Centrika slow juicer metal



## CE Mod. 177