

## TO CLOSE

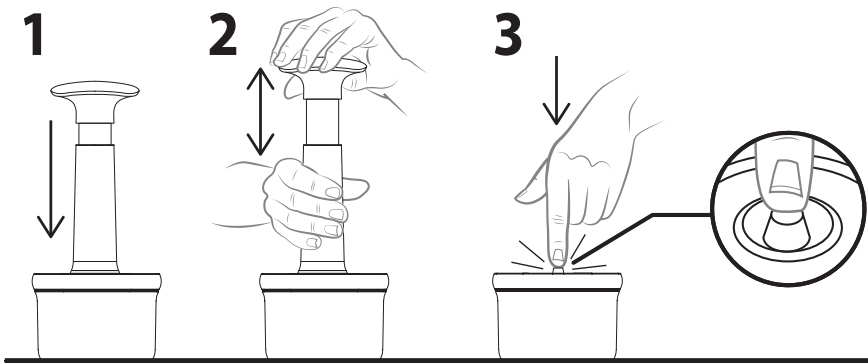

## TO OPEN

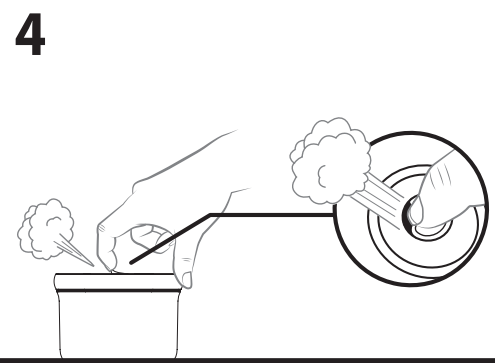

### ИНСТРУКЦИИ ПО ВАКУУМИРОВАНИЮ:

- Это нормально, что с течением времени эффективность вакуума уменьшается.
- Прекратите откачивание воздуха, если вы заметите, что крышка и (или) контейнер слегка перемещаются внутрь. Количество процедур откачивания воздуха должно быть ограничено максимум до 10 раз. Большое количество процедур откачивания воздуха может привести к повреждению изделия. Откачивание слишком большого количества воздуха из контейнера может привести к изменению формы контейнера и его деформации во время хранения.
- Горячая пища может храниться только с закрытой крышкой **БЕЗ ВАКУУМА**. Дайте ей полностью остыть, прежде чем начинать **ВАКУУМИРОВАНИЕ**.

1. Чтобы удалить воздух из контейнера, поместите вакуумный насос непосредственно над силиконовым вентиляционным отверстием крышки.
2. Качните насос вверх и вниз, пока крышка слегка не вдавится (максимум 10 раз).
3. ????
4. Чтобы открыть вакуумный контейнер, слегка подтяните край клапана давления, чтобы освободить воздух.

### ВНИМАНИЕ:

- Не используйте в духовке, под грилем или на плите. Эти контейнеры не предназначены для приготовления пищи.

## POLSKI ZESTAW PRÓŻNIOWYCH POJEMNIKÓW NA ŻYWNOŚĆ

Bardzo nam miło, że wybrali Państwo markę BergHOFF w celu organizowania i przechowywania żywności i składników. Dziękujemy za zaufanie okazane naszej firmie i oferowanej przez nas jakości. Mamy nadzieję, że artykuły do przechowywania żywności marki BergHOFF spełnią Państwa oczekiwania. Aby zapewnić optymalną eksploatację, prosimy o zapoznanie się z poniższymi wskazówkami na temat bezpieczeństwa i pielęgnacji.

### BEZPIECZEŃSTWO

- Nie napełniać nadmierną ilością gorącego napoju oraz jedzenia. Przepelnienie zwiększa ryzyko wylania się cieczy, co może z kolei grozić oparzeniem.
- Napełniony gorącym płynem pojemnik należy trzymać z dala od dzieci.
- Należy się upewnić, że przykrywka jest prawidłowo założona na naczynie. Wylanie się cieczy lub pokarmu może grozić oparzeniem.
- **GORĄCYCH POTRAW NIE WOLNO PRZECHOWYWAĆ W WARUNKACH HERMETYCZNYCH.** Przed odpompowaniem powietrza odczekać, aż ostygną.
- Puste i suche pojemniki przechowywać w szafce kuchennej. Z pustych pojemników nie wolno odpompowywać powietrza.
- Kontakt z żywnością może powodować powstanie plam na plastikowych powierzchniach, nie wpływa to jednak na właściwości i funkcjonowanie produktu.

### PIELĘGNACJA I UŻYTKOWANIE

- Przed pierwszym i po każdym kolejnym użyciu dokładnie umyć. Zalecane mycie ręczne w roztworze ciepłej wody i standardowego płynu do mycia naczyń.
- Nie czyścić za pomocą przyborów ściernych. Zaleca się stosowanie miękkich gąbek, ręczników lub szcetek.
- Pojemniki i pokrywki mogą być myte w zmywarce. Należy je ułożyć tak, aby się nie przesuwały i nie dotykały układu grzejącego w zmywarce, grozi to bowiem ich stopieniem.
- Od czasu do czasu należy zdjąć i wyczyścić silikonową uszczelkę. Silikonowego zaworu i uszczelki nie zdejmować za pomocą ostrych przedmiotów.
- Pokrywki mogą być umieszczane wyłącznie w górnym koszu zmywarki.
- Pompka próżniowa może być myta tylko ręcznie.
- Przed odłożeniem produktu wszystkie elementy należy dobrze wysuszyć. Z pustych pojemników nie wolno odpompowywać powietrza..

### ODPOMPOWYWANIE POWIETRZA:

- Z upływem czasu hermetyczność ulega naturalnemu zmniejszeniu.
- Gdy powierzchnia pokrywki lub pojemnika zaczyna robić się wklęsła, należy przerwać pompownie. Maksymalna liczba przesunięć tłoka wynosi 10 – dalsze pompowanie może spowodować uszkodzenie produktu. Usunięcie zbyt dużej ilości powietrza z pojemnika może skutkować jego odkształceniem podczas przechowywania.
- **Gorących potraw nie należy przechowywać w warunkach próżniowych. Przed odpompowaniem powietrza pozostawić do całkowitego ostygnięcia.**

1. Aby usunąć powietrze z pojemnika, pompkę próżniową ustawić bezpośrednio nad silikonowym zaworem pokrywy.
2. Pompować w górę i w dół, aż pokrywa zrobi się lekko wklęsła (maks. 10 razy).
3. ????
4. Aby otworzyć uszczelniony pojemnik, należy delikatnie podnieść brzeg zaworu ciśnieniowego i wypuścić powietrze.

### UWAGA:

- Nie umieszcza w piekarniku, na grillu lub na płycie kuchennej. Pojemniki nie są przeznaczone do przygotowywania potraw.

## NEDERLANDS VACUÛMVOORRAADDOZEN

We zijn erg blij dat u voor BergHOFF heeft gekozen voor het organiseren en opbergen van uw voedsel en ingrediënten. Bedankt voor uw vertrouwen in ons bedrijf en de kwaliteit die wij leveren. We wensen u veel plezier met uw BergHOFF-bewaardozen. Om een optimaal gebruik te verzekeren, raden we u aan om onderstaande veiligheids- en onderhoudstips door te nemen.

### VEILIGHEIDSTIPS

- Vul de voedselcontainer niet te vol met warme dranken of warm eten. Als u dat wel doet, zal u makkelijker morsen en dit kan brandwonden veroorzaken.
- Bewaar de container buiten bereik van kinderen als hij gevuld is met warme vloeistoffen of warm eten.
- Zorg ervoor dat het deksel altijd goed is bevestigd. Indien warme voeding of vloeistof lekt, kan dit brandwonden veroorzaken.
- **WARM VOEDSEL NOOIT VACUÛM BEWAREN.** Laat het eerst afkoelen.
- Het volledige artikel goed drogen alvorens het leeg op te bergen in de kast. Trek een ongebruikte, lege doos nooit vacuüm.
- Voedsel kan eventueel vlekken achterlaten op het plastic. Dit heeft geen invloed op de kwaliteit en functionaliteit van het product.

### ONDERHOUD & GEBRUIK

- Grondig afwassen voor en na elk gebruik. Afwassen met de hand in warm zeepsop (normaal vloeibaar afwasmiddel) is aangeraden.
- Vermijd schurende schoonmaakmiddelen en schuurspunten bij het reinigen van het product. Zachte sponzen, handdoeken of borstels zijn aanbevolen.
- De dozen en deksels zijn geschikt voor de vaatwasser. Zorg ervoor dat de onderdelen stevig vast zitten zodat ze niet tegen de verwarmingselementen van de vaatwasser kunnen komen, waardoor ze zouden kunnen smelten.
- Verwijder regelmatig de siliconen pakking om te reinigen. Gebruik geen scherpe voorwerpen om het siliconen ventiel of de pakking te verwijderen.
- Dekfels mogen enkel in de bovenste lade van de vaatwasser.
- De vacuümpomp mag enkel met de hand worden afgewassen.
- Droog het artikel volledig af alvorens het leeg in de kast op te bergen. Trek een ongebruikte, lege, opgeborgen doos nooit vacuüm.

### INSTRUCTIES VOOR VACUÛM

- Het is normaal dat de vacuümwerking vermindert met de tijd.
- Blijf niet pompen als u merkt dat het deksel en/of de doos lichtjes naar binnen buigen. Pomp maximaal 10 keer. Meer pompen zou het product kunnen beschadigen. Te veel lucht verwijderen uit de doos kan de vorm veranderen waardoor de doos vervormt tijdens bewaring.
- Warm voedsel mag enkel bewaard worden onder gesloten deksel **ZONDER VACUÛM**. Laat het voedsel eerst volledig afkoelen alvorens het **VACUÛM** te pompen.

1. Om lucht uit de doos te verwijderen, plaatst u de vacuümpomp rechtstreeks op het siliconen ventiel van het deksel.
2. Pomp op en neer totdat het deksel lichtjes naar binnen buigt (max. 10 keer).
3. **Duw dan krachtig op het topje van het luchtventiel. Dit is absoluut nodig om het ventiel volledig luchtdicht af te sluiten.**
4. Om een vacuüm getrokken doos te openen, trekt u de rand van het luchtventiel lichtjes omhoog om zo de lucht uit de doos te laten.

### OPGELET:

- Niet gebruiken in de oven, onder de grill of op het fornuis. Deze dozen zijn niet geschikt voor het bereiden van voedsel.

## ITALIANO CONTENITORI PER ALIMENTI SOTTOVUOTO

Siamo molto lieti di aver scelto BergHOFF da organizzare e conservare il cibo e gli ingredienti. Grazie per la vostra fiducia nella nostra azienda e la qualità che forniamo. Speriamo che apprezzerai i tuoi contenitori BergHOFF. Per assicurare un uso ottimale, leggere i suggerimenti sulla sicurezza riportati di seguito.

### CONSIGLI DI SICUREZZA

- Non sovraccaricare con bevande calde o cibo caldo: l'eccesso di riempimento può causare fuoriuscite che a loro volta possono causare ustioni.
- Tenere fuori dalla portata dei bambini quando riempito di liquidi caldi o con cibo caldo.
- Accertarsi sempre che il coperchio sia correttamente fissato. Se il cibo caldo o i liquidi fuoriescono possono causare ustioni.
- **NON CONSERVARE IL CIBO CALDO SOTTO VUOTO.** Lasciare prima che si raffreddi.
- Asciugarlo completamente prima di conservarlo vuoto nell'armadio. Non applicare mai la pompetta aspiratrice su un contenitore vuoto non utilizzato.
- Il cibo può macchiare la plastica. Ciò non ha alcun effetto sulla qualità e funzionalità del prodotto.

### CURA E UTILIZZO

- Lavare accuratamente prima del primo utilizzo e dopo ogni utilizzo. Si consiglia di lavare a mano con acqua calda e sapone (normale detersivo per piatti).
- Evitare detergenti aggressivi e pagliette abrasive per pulire il prodotto. Si consigliano spugne morbide, strofinacci o spazzole.
- I contenitori e i coperchi sono lavabili in lavastoviglie. Assicurarsi che le parti siano fissate saldamente in modo che non possano toccare l'elemento riscaldante della lavastoviglie per evitarne la fusione.
- Rimuovere e pulire occasionalmente la guarnizione di silicone. Non utilizzare oggetti appuntiti per rimuovere la valvola o la guarnizione in silicone.
- I coperchi sono solo lavabili in lavastoviglie.
- La pompa del vuoto è sicura solo se lavata a mano.
- Assicurarsi di asciugarlo completamente prima di riporlo vuoto nell'armadio. Non applicare mai la pompetta aspiratrice su un contenitore vuoto non utilizzato.

### ISTRUZIONI PER IL SOTTOVUOTO:

- È normale che le prestazioni del vuoto diminuiscano nel tempo.
- Non continuare a pompare quando si nota che il coperchio e / o il contenitore si muovono leggermente verso l'interno. Il pompaggio dovrebbe essere limitato a max. 10 volte. Un maggior pompaggio può danneggiare il prodotto. La rimozione di troppa aria dall'interno del contenitore può alterare la forma e può causare deformazioni del contenitore durante lo stoccaggio.
- I cibi caldi possono essere conservati solo con coperchio chiuso **SENZA VUOTO**. Lasciare raffreddare completamente prima di pompare e creare il **VUOTO**.

1. Per rimuovere l'aria dal contenitore, posizionare la pompa del vuoto direttamente sopra la presa d'aria in silicone del coperchio.
2. Pompare su e giù finché il coperchio non rientra leggermente (massimo 10 volte).
3. ????
4. Per aprire un contenitore sigillato sotto vuoto, tirare leggermente verso l'alto il bordo della valvola di pressione per rilasciare l'aria.

### ATTENZIONE:

- Non usare nel forno, sopra un grill o sul piano cottura. Questi contenitori non sono destinati alla preparazione del cibo.

**BergHOFF®**

www.berghoffworldwide.com

© 2018 BERGHOFF WORLDWIDE N.V., BELGIUM

**Leo**  
VACUUM FOOD  
CONTAINERS

## TO CLOSE

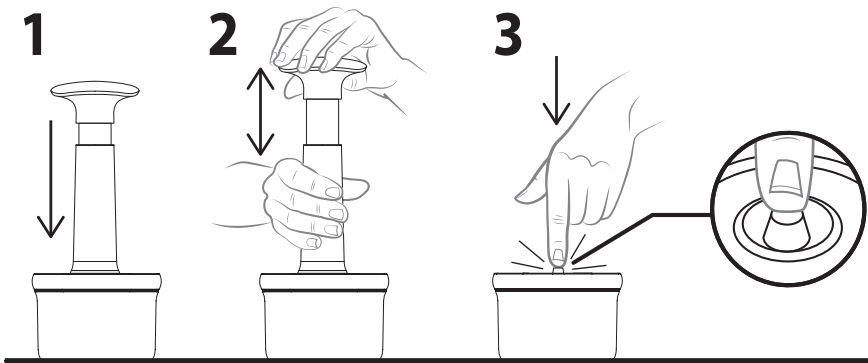

## TO OPEN

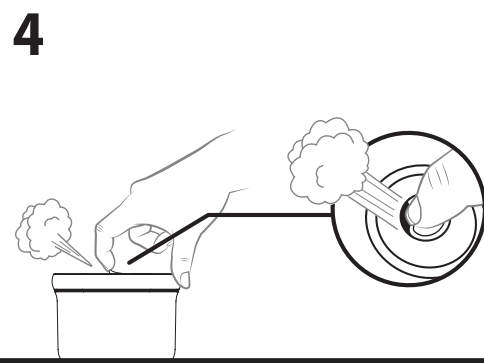

### ENGLISH VACUUM FOOD CONTAINERS

We are very pleased you have chosen BergHOFF to organize and store your food and ingredients. Thank you for your trust in our company and the quality we deliver. We hope you will enjoy your BergHOFF storage items. To ensure optimal use, please read the safety and care tips we've listed below.

#### SAFETY TIPS

- Do not overfill with hot liquids or hot food: overfilling can cause spillage which in turn can cause burns.
- Keep out of reach of children when filled with hot food.
- Always make sure the lid is properly secured to the container. If hot food leaks or spills, it can cause burns.
- **DO NOT STORE WARM FOOD UNDER VACUUM.** Let it cool down first.
- Dry the complete article thoroughly before storing it empty in the cabinet. Never apply vacuum on an unused, empty container.
- Food can stain the plastic. This has no effect on the quality and functionality of the product.

#### CARE & USE:

- Wash carefully before the first use and after each use. Handwashing with warm, soapy water (normal washing-up liquid) is recommended.
- Avoid abrasive cleaners and scouring pads to clean the product. Soft sponges, towels, or brushes are recommended.
- The containers and lids are dishwasher safe. Be sure the parts are secured tightly so they can't touch the dishwasher's heating element to avoid melting.
- Occasionally remove and clean the silicone gasket. Don't use sharp objects to remove the silicone valve or gasket.
- Lids are top-rack dishwasher safe only.
- The vacuum pump is safe for hand wash only.
- Make sure to dry the article completely before storing it empty in the cabinet. Never apply vacuum on an unused, empty stored container.

#### VACUUM INSTRUCTIONS:

- It is normal that the vacuum performance decreases over time.
- Don't continue pumping when you notice the lid and/or container move slightly inward. Pumping should be limited to max. 10 times. More pumping may damage the product. Removing too much air from inside the container can alter the shape and may cause warping of the container during storage.
- Hot food may only be stored with closed cover **WITHOUT VACUUM**. Let it cool down completely before pumping the **VACUUM**.

1. To remove air from the container, place the vacuum pump directly over the silicone air vent of the lid.
2. Pump up and down until the lid is slightly indented. (max. 10 times).
3. **Then press firmly on the tip of the pressure valve. This step is absolutely necessary to ensure that the valve is completely airtight.**
4. To open a vacuum sealed container, slightly pull up the edge of the pressure valve to release the air.

#### CAUTION:

- Don't use in the oven, under the grill or on the stovetop. These containers are not intended for food preparation.

### DEUTSCH VAKUUM LEBENSMITTEL-BEHÄLTER

Wir freuen uns sehr, dass Sie sich für BergHOFF entschieden haben, um Ihre Lebensmittel und Zutaten zu organisieren und zu lagern. Vielen Dank für Ihr Vertrauen in unsere Firma und die von uns gelieferte Qualität. Wir wünschen Ihnen viel Spaß mit Ihren BergHOFF Behälter. Damit Sie den Behälter optimal nutzen können, lesen Sie bitte die folgenden Sicherheits- und Pflegehinweise.

#### SICHERHEITSHINWEISE

- Vermeiden Sie es, den Becher übermäßig mit heißen Zutaten zu füllen: dies kann zum Verschütten des Getränks und so zu Verbrennungen führen.
- Halten Sie den mit heißen Zutaten gefüllten Behälter von Kindern fern.
- Vergewissern Sie sich immer, dass der Deckel richtig befestigt ist. Wenn heiße Lebensmittel oder Flüssigkeiten austreten oder verschüttet werden, können diese Verbrennungen verursachen.
- **WARMES SPEISEN NICHT UNTER VAKUUM LAGERN.** Erst abkühlen lassen.
- Trocknen Sie den kompletten Artikel gründlich ab, bevor Sie ihn leer im Schrank lagern. Niemals Vakuum auf einen unbenutzten, leeren Behälter aufbringen.
- Lebensmittel können möglicherweise den Kunststoff beflecken. Dies hat keinen Einfluss auf die Qualität und Funktionalität des Produktes.

#### PFLEGE & VERWENDUNG:

- Vor dem ersten Gebrauch und nach jedem Gebrauch sorgfältig waschen. Handwaschen mit warmem, seifigem Wasser (normales Spülmittel) wird empfohlen.
- Vermeiden Sie abrasive Reinigungsmittel und Scheuerschwämme, um das Produkt zu reinigen. Empfohlen werden weiche Schwämme, Handtücher oder Bürsten.
- Die Behälter und Deckel sind spülmaschinenfest. Vergewissern Sie sich, dass die Teile fest sitzen, damit sie das Heizelement der Geschirrspülmaschine nicht berühren können, um ein Schmelzen zu vermeiden.
- Silikondichtung gelegentlich entfernen und reinigen. Verwenden Sie keine scharfen Gegenstände, um das Silikonventil oder die Dichtung zu entfernen.
- Deckel sind nur spülmaschinengeeignet wenn diese oben in der Spülmaschine liegen.
- Die Vakuumpumpe ist nur für die Handwäsche geeignet.
- Achten Sie darauf, den Artikel vollständig zu trocknen, bevor Sie ihn leer im Schrank aufbewahren. Niemals Vakuum auf einen unbenutzten, leeren, gelagerten Behälter aufbringen.

#### VAKUUMANWEISUNGEN:

- Es ist normal, dass die Vakuulleistung mit der Zeit abnimmt.
- Pumpen Sie nicht weiter, wenn Sie bemerken, dass sich Deckel und/oder Behälter leicht nach innen bewegen. Das Fördern sollte auf max. Zehnmal. Mehr Pumpen kann das Produkt beschädigen. Wenn zu viel Luft aus dem Inneren des Containers entfernt wird, kann dies die Form verändern und zu einem Verziehen des Containers während der Lagerung führen.
- Warme Speisen dürfen nur mit geschlossenem Deckel **OHNE VAKUUM** gelagert werden. Lassen Sie es vollständig abkühlen, bevor Sie das **VAKUUM** pumpen.

1. Um Luft aus dem Behälter zu entfernen, platzieren Sie die Vakuumpumpe direkt über dem Silikon-Entlüfter des Deckels.
2. Pumpen Sie auf und ab, bis der Deckel leicht eingerückt ist. (max. 10 mal).
3. **????**
4. Um einen vakuumdichten Behälter zu öffnen, ziehen Sie den Rand des Druckventils leicht nach oben, um die Luft freizugeben.

#### ACHTUNG:

- Nicht im Backofen, unter dem Grill oder auf der Herdplatte verwenden. Diese Behälter sind nicht für die Zubereitung von Lebensmitteln bestimmt.

### FRANÇAIS RÉCIPIENTS ALIMENTAIRES SOUS-VIDE

Nous sommes très heureux que vous ayez choisi BergHOFF à organiser et conserver votre nourriture et vos ingrédients. Nous vous remercions de votre confiance dans notre entreprise et de la qualité que nous fournissons. Nous espérons que vous apprécierez vos articles de rangement BergHOFF. Pour assurer une utilisation optimale, lisez les conseils de sécurité et de soins que nous avons énumérés ci-dessous.

#### CONSEILS DE SÉCURITÉ

- Ne pas trop remplir avec des boissons ou d'aliments chauds : le remplissage excessif peut provoquer un déversement qui peut provoquer des brûlures.
- Tenir hors de la portée des enfants lorsque le contenant est rempli d'aliments ou de liquides chauds.
- Assurez-vous toujours que le couvercle est correctement fixé. Si des aliments ou des liquides chauds fuient ou se répandent, ils peuvent causer des brûlures.
- **NE PAS ENTREPOSER DES ALIMENTS CHAUDS SOUS VIDE.** Laissez les refroidir en premier.
- Bien sécher l'article complet avant de le ranger vide dans l'armoire. Ne jamais faire le sous-

vide dans un contenant vide ou inutilisé.

- La nourriture peut éventuellement tacher le plastique. Cela n'a aucun effet sur la qualité et la fonctionnalité du produit.

#### SOINS ET UTILISATION

- Lavez soigneusement avant la première utilisation et après chaque utilisation. Il est recommandé de laver à la main avec de l'eau chaude et savonneuse (liquide vaisselle normal).
- Évitez les nettoyeurs abrasifs et les tampons à récurer pour nettoyer le produit. Des éponges douces, des serviettes ou des brosses sont recommandées.
- Les récipients et les couvercles sont lavables au lave-vaisselle. Assurez-vous que les pièces sont bien serrées afin qu'elles ne puissent pas toucher l'élément chauffant du lave-vaisselle pour éviter de fondre.
- Retirer et nettoyer occasionnellement le joint en silicone. N'utilisez pas d'objets pointus pour retirer la valve ou le joint en silicone.
- Les couvercles peuvent être lavés au lave-vaisselle.
- La pompe à vide est lavable qu'à la main.
- Assurez-vous de sécher complètement l'article avant de le ranger vide dans l'armoire. N'appliquez jamais de sous vide sur un contenant vide ou inutilisé.

#### INSTRUCTIONS SOUS VIDE :

- Il est normal que la performance du sous vide diminue avec le temps.
- Ne continuez pas à pomper lorsque vous remarquez que le couvercle et / ou le récipient bougent légèrement vers l'intérieur. Le pompage devrait être limité à max. 10 fois. Trop de pompage peut endommager le produit. Enlever trop d'air de l'intérieur du conteneur peut altérer la forme et provoquer des bosses du conteneur pendant le stockage.
- Les aliments chauds ne peuvent être stockés qu'avec un couvercle fermé **SANS VIDE**. Laissez refroidir complètement avant de pomper pour créer un **VACUUM**.

1. Pour retirer l'air du récipient, placez la pompe à vide directement sur l'évent en silicone du couvercle.
2. Pompez de haut en bas jusqu'à ce que le couvercle soit légèrement en retrait. (maximum 10 fois).
3. **????**
4. Pour ouvrir un récipient sous vide, tirer légèrement le bord de la soupape de pression pour libérer l'air.

#### MISE EN GARDE :

- Ne pas utiliser dans le four, sous le grill ou sur la cuisinière. Ces contenants ne sont pas destinés à la préparation des aliments.

### ESPAÑOL RECIPIENTES ALIMENTOS VACIO

Estamos encantados de que haya escogido BergHOFF para organizar y almacenar su comida e ingredientes. Gracias por confiar en nuestra empresa y la calidad que ofrecemos. Esperamos que disfruten estos recipientes de BergHOFF. Para asegurar su uso óptimo, por favor lea los consejos de seguridad y cuidados que verá más abajo.

#### CONSEJOS DE SEGURIDAD

- No lo llene en exceso con bebidas calientes o alimentos calientes: puede causar que se desborde y se produzcan quemaduras.
- Manténgalo lejos de los niños cuando contengan alimentos calientes.
- Asegúrese siempre de que la tapa esté correctamente colocada. Si gotean líquidos o alimentos calientes, pueden causar quemaduras.
- **NO GUARDE ALIMENTOS CALIENTES AL VACÍO.** Deje que se enfríen antes.
- Seque el producto completamente antes de guardarlo. Nunca aplique el vacío a un recipiente sin usar y vacío.
- La comida puede manchar el plástico. Ésto no afecta a la calidad y funcionalidad del producto.

#### USO & CUIDADOS

- Friéguelo bien antes del primer uso y tras usarlo. El lavado a mano con agua jabonosa (detergente lavavajillas normal), se recomienda.
- Evite limpiadores abrasivos o estropajos fuertes para limpiar el producto. Se recomiendan esponjas suaves, paños o cepillos.
- Los recipientes y las tapas son aptas para el lavavajillas. Asegúrese de las piezas estén bien colocadas para que no puedan tocar los elementos calientes del lavavajillas y se derritan.
- De vez en cuando, quite y limpie la tapa de silicona. No use objetos afilados para quitar la válvula de silicona o la tapa.
- Las tapas son aptas en el lavavajillas, solo en la rejilla superior.
- La bomba de vacío solo puede lavarse a mano.
- Asegúrese de secar el producto completamente antes de guardarlo vacío. Nunca aplique el vacío en un recipiente sin usar, vacío.

#### INSTRUCCIONES DE VACÍO:

- Es normal que el funcionamiento del vacío se reduzca con el tiempo.
- No siga bombeando cuando vea que la tapa y/o el recipiente se mueven ligeramente hacia adentro. El bombeo debería limitarse a un máximo de 10 veces. Bombear más puede dañar el producto. Sacar demasiado aire del interior del recipiente puede alterar la forma y que se deforma el recipiente.
- La comida caliente puede guardarse con la tapa cerrada **SIN VACIO**. Deje que se enfríe totalmente antes de hacer el **VACÍO**.

1. Para sacar el aire del contenedor, sitúe la bomba de vacío directamente sobre la válvula de silicona de la tapa.
2. Bombee arriba y abajo hasta que la tapa esté ligeramente presionada (max. 10 veces).
3. **????**
4. Para abrir un recipiente sellado al vacío, tire ligeramente de la válvula de presión para liberar el aire.

#### PRECAUCIÓN:

- No lo use en el horno, en el grill o en la cocina. Estos recipientes no son para preparar comida.

### РУССКИЙ ВАКУУМНЫЕ ПИЩЕВЫЕ КОНТЕЙНЕРЫ

Нам очень приятно, что Вы выбрали BergHOFF, для организации и хранения продуктов и ингредиентов.. Благодарим за Ваше доверие к нашей компании и нашим стандартам качества. Мы надеемся, что вам понравятся изделия для хранения пищи BergHOFF. Чтобы обеспечить его оптимальное использование, ознакомьтесь с приведенными ниже рекомендациями по безопасности и уходу.

#### МЕРЫ ПРЕДОСТОРОЖНОСТИ

- Не переполняйте контейнер горячими напитками или горячей пищей: переполнение может вызвать утечку, которая, в свою очередь, может вызвать ожоги.
- Контейнер, наполненный горячими напитками или горячей пищей, держите в местах, недоступных для детей.
- Всегда проверяйте правильно ли закрыта крышка. Если горячая пища или жидкости вытекут или разольются, они могут вызвать ожоги.
- **НЕ ХРАНИТЕ ТЕПЛУЮ ПИЩУ ПОД ВАКУУМОМ.** Сначала дайте ей остыть.
- Тщательно высошуйте все изделие перед тем, как поместить его на хранение в шкаф. Никогда не вакуумируйте неиспользованный, пустой контейнер.
- Пища может окрашивать пластик. Это никак не влияет на качество и функциональность изделия.

#### УХОД И ИСПОЛЬЗОВАНИЕ

- Тщательно промойте перед первым использованием и промывайте после каждого использования. Рекомендуется промывание вручную с использованием теплой мыльной воды (обычное средство для мытья посуды).
- Избегайте использования абразивных чистящих средств и скребок для очистки изделия. Рекомендуется использовать мягкие губки, полотенца или щетки.
- Контейнеры и крышки пригодны для мытья в посудомоечной машине. Убедитесь, что компоненты надежно закреплены, чтобы они не прикасались к нагревательному элементу посудомоечной машины во избежание их оплавления.
- Иногда снимайте и очищайте силиконовую прокладку. Не используйте острые предметы для снятия силиконового клапана или прокладки.
- Крышки пригодны для мытья только на верхней стойке посудомоечной машины.
- Вакуумный насос безопасен только для промывания вручную.
- Убедитесь, что изделие полностью высушено перед помещением его на хранение в шкаф в пустом состоянии. Никогда не вакуумируйте неиспользованный, пустой контейнер.