



AVVERTENZE IMPORTANTI

LEGGERE QUESTE ISTRUZIONI PRIMA DELL'USO.

Usando apparecchi elettrici è necessario prendere le opportune precauzioni, tra le quali:

- Assicurarsi che la presa di corrente utilizzata sia provvista di messa a terra.
- Non lasciare l'apparecchio incustodito quando collegato alla rete elettrica; disinserirlo dopo ogni uso.
- Non mettere l'apparecchio sopra o vicino a fonti di calore.
- Durante l'utilizzo posizionare l'apparecchio su di un piano orizzontale, stabile e ben illuminato.
- Non lasciare l'apparecchio esposto ad agenti atmosferici (pioggia, sole, ecc...).
- Fare attenzione che il cavo elettrico non venga a contatto con superfici calde.
- L'apparecchio può essere utilizzato da bambini di età non inferiore a 8 anni e da persone con ridotte capacità fisiche, sensoriali o mentali, prive di esperienza o della necessaria conoscenza, purchè sotto sorveglianza oppure dopo che le stesse abbiano ricevuto istruzioni relative all'uso sicuro dell'apparecchio e alla comprensione dei pericoli ad esso inerenti. I bambini non devono giocare con l'apparecchio. Le operazioni di pulizia e manutenzione possono essere effettuate da bambini di età non inferiore agli 8 anni adeguatamente sorvegliati.
- Tenere l'apparecchio e il suo cavo fuori dalla portata di bambini di età inferiore agli 8 anni.
- Non immergere mai il gruppo scaldante, la spina ed il cavo elettrico in acqua o altri liquidi, usare un panno umido per la loro pulizia.
- Anche quando l'apparecchio non è in funzione, staccare la spina dalla presa di corrente elettrica prima di inserire o togliere le singole parti o prima di eseguire la pulizia.
- Assicurarsi di avere sempre le mani ben asciutte prima di utilizzare o di regolare gli interruttori posti sull'apparecchio o prima di toccare la spina e i collegamenti di alimentazione.
- Per staccare la spina, afferrarla direttamente e staccarla dalla presa a parete. Non staccarla mai tirandola per il cavo.
- Non usare l'apparecchio se il cavo elettrico o la spina risultano danneggiati, o se l'apparecchio stesso risulta difettoso; tutte le riparazioni, compresa la sostituzione del cavo di alimentazione, devono essere eseguite solamente dal centro assistenza Ariete o da tecnici autorizzati Ariete, in modo da prevenire ogni rischio.
- In caso di utilizzo di prolunghe elettriche, quest'ultime devono essere adeguate alla potenza dell'apparecchio, onde evitare pericoli all'operatore e per la sicurezza dell'ambiente dove si opera. Le prolunghe non adeguate possono provocare anomalie di funzionamento.
- Non lasciar pendere il cavo in un luogo dove potrebbe essere afferrato da un bambino.
- Per non compromettere la sicurezza dell'apparecchio, utilizzare solo parti di ricambio e accessori originali, approvati

dal costruttore.

- L'apparecchio è concepito per il SOLO USO DOMESTICO e non deve essere adibito ad uso commerciale o industriale.
- Questo apparecchio è conforme alla Direttiva 2014/35/EU e EMC 2014/30/EU, ed al regolamento (EC) No. 1935/2004 del 27/10/2004 sui materiali in contatto con alimenti.
- Eventuali modifiche a questo prodotto, non espressamente autorizzate dal produttore, possono comportare il decadimento della sicurezza e della garanzia del suo utilizzo da parte dell'utente.
- Allorchè si decida di smaltire come rifiuto questo apparecchio, si raccomanda di renderlo inoperante tagliandone il cavo di alimentazione. Si raccomanda inoltre di rendere innocue quelle parti dell'apparecchio suscettibili di costituire un pericolo, specialmente per i bambini che potrebbero servirsi dell'apparecchio per i propri giochi.
- Gli elementi dell'imballaggio non devono essere lasciati alla portata dei bambini in quanto potenziali fonti di pericolo.
- Evitare di toccare le parti calde dell'apparecchio. Usare le apposite maniglie.
- Non sollevare o spostare l'apparecchio quando questo è in funzione e mentre l'acqua si trova nel vassoio.
- Questo apparecchio non è destinato ad essere fatto funzionare per mezzo di un temporizzatore esterno o con un sistema di comando a distanza separato.
- Non utilizzare il prodotto senza aver preventivamente aggiunto acqua nel vassoio.
- Non superare il livello MAX indicato sul vassoio.
- Si consiglia l'uso di una ventola di aspirazione o un'adeguata aerazione del locale in caso di utilizzo in ambienti chiusi.
- Per evitare di macchiare o surriscaldare le superfici circostanti, durante l'uso tenere sempre l'apparecchio distante da pareti o mobili.
- Non appoggiare mai l'apparecchio in funzione su piani di materiale plastico o comunque non resistenti al calore.
- ATTENZIONE: Questo apparecchio non deve essere utilizzato con carbone o combustibile similare.
-  ATTENZIONE: SUPERFICIE CHE SCOTTA.
-  Per il corretto smaltimento del prodotto ai sensi della Direttiva Europea 2012/19/EU si prega leggere l'apposito foglietto allegato al prodotto.

CONSERVARE QUESTE ISTRUZIONI

USO PREVISTO

La bistecchiera permette di cuocere "alla griglia" svariati alimenti tra i quali: pesce, gamberi, lombatine e bistecche, pollo, cotolette d'agnello e spiedini.

Ogni altro uso dell'apparecchio non è previsto dal Costruttore che si esime da qualsiasi responsabilità per danni di ogni natura, generati da un improprio utilizzo dell'apparecchio stesso. L'uso improprio determina inoltre l'annullamento di ogni forma di garanzia.

DESCRIZIONE DELL'APPARECCHIO

A Griglia
B Gruppo scaldante
C Termostato
D Spia di funzionamento
E Vassoio raccogli grasso
F Base

ISTRUZIONI D'USO

ATTENZIONE:

Prima di usare l'apparecchio rimuovere la pellicola protettiva in plastica dal vassoio (E).

Prima dell'utilizzo dell'apparecchio si consiglia di lavare tutte le parti removibili che verranno a contatto con il cibo (griglia) con acqua e comune sapone da piatti.

MONTAGGIO

- Collocare il vassoio raccogli grasso (E) all'interno della base (F), facendo una leggera pressione in modo tale che il vassoio sia perfettamente appoggiato alle linguette/sporgenze (Fig. 1).
- Per cucinare senza i fastidiosi fumi di cottura ed odori sgradevoli, versare sul fondo del vassoio (E) dell'acqua. Il livello del liquido dovrà essere di circa un centimetro durante la cottura; mantenere questo livello minimo d'acqua aggiungendone altra. Non superare il livello MAX indicato sul vassoio.
- Posizionare il gruppo scaldante (B) sulla base (F) (Fig. 2), prestando attenzione ad inserire correttamente la resistenza nelle apposite fessure sul vassoio (E) (Fig. 3).
- Posizionare la griglia (A) sopra il vassoio raccogli grasso (E) (Fig. 4), inserendo i relativi piedini dentro uno dei tre fori presenti sulla base (F) a seconda del livello di cottura desiderato (Fig. 5).

ACCENSIONE E UTILIZZO

- Inserire la spina nella presa di corrente. Ruotare la manopola del termostato (C) dalla posizione "0" e si accenderà la relativa spia di funzionamento (D).
- Agire sulla manopola del termostato (C) per regolare il calore desiderato.
- Quando l'apparecchio sarà arrivato in temperatura, la spia (D) si spegnerà; quindi porre il cibo da cuocere sulla griglia (A).
- A fine cottura, portare la manopola del termostato (C) sulla posizione "0" e staccare la spina dalla presa di corrente.

ATTENZIONE:

Durante il funzionamento, il vassoio (E) diviene caldo; fare attenzione a non toccarlo in modo da evitare scottature.

PULIZIA

ATTENZIONE:

Prima di procedere con le operazioni di smontaggio e pulizia, scollegare sempre l'apparecchio dalla presa di corrente ed attendere che sia completamente freddo.

- Pulire la griglia (A) usando acqua calda ed un normale detersivo per stoviglie non abrasivo.
- Estrarre il gruppo scaldante (B) e, qualora fosse sporco, pulirlo con un panno umido senza immergerlo nell'acqua.
- Sciocquare il vassoio (E) sotto il getto d'acqua, senza usare abrasivi o "pagliette" di acciaio per non danneggiarne la superficie.
- La base (F) può essere pulita con un panno umido o lavata in acqua tiepida usando un detersivo delicato e una spugna morbida.

ATTENZIONE:

Dopo la pulizia, far asciugare perfettamente ogni componente prima di rimontarlo.

EN

IMPORTANT SAFEGUARDS

READ THESE INSTRUCTIONS BEFORE USE

The necessary precautions must be taken when using electrical appliances, and these include the following:

- Make sure the plug used is equipped with earth connection.
- Never leave the appliance unattended when connected to the power supply; unplug it after every use.
- Never place the appliance on or close to sources of heat.
- Always place the appliance on a flat, level surface during use.
- Never leave the appliance exposed to the elements (rain, sun, etc...).
- Make sure that the power cord does not come into contact with hot surfaces.
- This appliance can be used by children aged from 8 years and above and persons with reduced physical, sensory or mental capabilities or lack of experience and knowledge only if they have been given supervision or instruction concerning use of the appliance in a safe way and understand the hazards involved. Children shall not play with the appliance. Cleaning and user maintenance shall not be made by children unless they are older than 8 and supervised.
- Children under age 8 should not be allowed to handle appliance and its power cord which must be kept out of their reach.
- Never stand the heating element, plug or power cord in water or other liquids. Use a wet cloth to clean them.
- Always unplug the power cord from the electricity mains before fitting or removing single attachments or before cleaning the appliance.
- Always make sure that your hands are

thoroughly dry before using or adjusting the switches on the appliance, or before touching the power plug or power connections.

- To unplug the appliance, grip the plug and remove it directly from the power socket. Never pull the power cord to unplug the appliance.

- Do not use the appliance if the power cord or plug are damaged or if the appliance itself is faulty; all repairs, including substitution of power cord, must be carried out exclusively by an Ariete assistance centre or by authorized Ariete ho technicians in order to avoid all risks.

- In case of using extension leads, these must be suitable for the appliance power to avoid danger to the operator and for the safety of the environment in which the appliance is being used. Extension leads, if not suitable, can cause operating anomalies.

- Never allow the cord to dangle in places where it may be grabbed by a child.

- Do not threaten the safety of the appliance by using parts that are not original or which have not been approved by the manufacturer.

- This appliance is designed for HOME USE ONLY and may not be used for commercial or industrial purposes.

- This appliance conforms to the directives 2014/35/EU and EMC 2014/30/EU, and to the regulations (EC) No. 1935/2004 of 27/10/2004 regarding material in contact with foods.

- Any changes to this product that have not been expressly authorised by the manufacturer may lead to the user's guarantee being rendered null and void.

- In the event that you decide to dispose of the appliance, we advise you to make it inoperative by cutting off the power cord. We also recommend that any parts that could be dangerous be rendered harmless, especially for children, who may play with the appliance or its parts.

- Packaging must never be left within the reach of children since it is potentially dangerous.

- Never touch the hot parts of the appliance. Always use the handles.

- Never lift or move the appliance when it is operating or while there is water in the tray.

- The appliance is not intended to be used by means of an external timer or a separate remote control system.

- Do not use the product without having added water in the tray.

- Never exceed the MAX level indicated on the tray.

- We recommend using an extraction fan or using the grill in a properly ventilated area when using indoors.

- To prevent staining or overheating surrounding surfaces during use, always keep the appliance away from walls or furniture.

- Never stand the appliance on plastic surfaces or in any case, surfaces that cannot withstand high temperatures while it is operating.
- IMPORTANT: This appliance must not be used with coal or similar fuels.

-  WARNING: HOT SURFACE.

-  To dispose of product correctly according to European Directive

2012/19/EU, please refer to and read the provided leaflet enclosed with the product.

DO NOT THROW AWAY THESE INSTRUCTIONS

INTENDED USE

The steak grill is used to cook different foods on a grill and these include: fish, prawns, loin, steaks and chops, chicken, lamb cutlets and brochettes.

Any other use of the appliance is not intended by the Manufacturer who does not accept any responsibility for damages of any kind caused by improper use of the appliance itself. Improper use also results in any form of warranty being forfeited.

APPLIANCE DESCRIPTION

A Grill rack
B Heating element
C Thermostat
D On/Off
E Drip tray
F Base

INSTRUCTIONS FOR USE

WARNING:

Before using the appliance, remove the protective plastic film from the tray (E).

Before using the appliance, wash all of the removable parts that will come into contact with foods (grill) with water and a common washing up detergent.

ASSEMBLY

- Put the drip tray (E) into the base (F) pressing it slightly so that the tray is properly leant against the flaps/protrusions (Fig. 1).
- To cook without there being any annoying smoke or unpleasant odours, always pour some water into the tray (E). The water needs to be about a centimetre high while cooking; top the water up to this level as needed. Never exceed the MAX level indicated on the tray.
- Position the heating element (B) on the base (F), Fig. 2, taking care to insert the element into the special slots on the tray (E), Fig. 3.
- Put the grill rack (A) on the drip tray (E), Fig. 4, inserting the relevant feet into one of the holes on the base (F) according to the required cooking level, Fig. 5.

SWITCHING ON AND USE

- Plug in appliance. Rotating the thermostat dial (C) from the position "0", the related operating light goes on (D).
- Use the thermostat dial (C) to set the required temperature.
- When the appliance reach the correct temperature, the operating light (D) will go off, then place the food to be cooked on the grill rack (A).
- When the food is cooked, set the thermostat dial (C) to "0" and unplug the appliance from the mains.

WARNING:

During operation, the tray (E) becomes hot, therefore do not touch it to prevent scalding.

CLEANING

WARNING:

Before disassembling and cleaning the appliance, always make sure that it is unplugged and wait for it to cool down.

- Clean the grill rack (A) in hot water and a normal non-abrasive washing up detergent.
- Remove the heating element (B) and, if dirty, wipe it clean with a damp cloth, without putting it in water.
- Rinse the tray (E) under running water without using abrasive sponges or scourers, as these will damage the surface.
- The base (F) can be wiped clean with a damp cloth or washed in warm water with a mild detergent and a soft sponge.

WARNING:

After cleaning, dry each piece thoroughly before refitting it.

FR

INSTRUCTIONS IMPORTANTES

LIRE CES INSTRUCTIONS AVANT L'EMPLOI

Lors de l'utilisation d'appareils électriques, il est nécessaire de prendre les précautions suivantes:

- Vérifiez que le voltage électrique de l'appareil corresponde à celui de votre réseau électrique.
- Ne laissez jamais l'appareil sans surveillance lorsqu'il est branché au réseau électrique; débranchez-le après chaque utilisation.
- Ne placez pas l'appareil au dessus ou près de sources de chaleur.
- Lors de son utilisation, placez l'appareil sur une surface horizontale et stable.
- N'exposez jamais l'appareil aux agents atmosphériques externes (pluie, soleil, etc.).
- Veillez à ce que le câble électrique n'entre jamais en contact avec des surfaces chaudes.
- L'appareil peut être utilisé par les

enfants âgés de plus de 8 ans et par les personnes qui possèdent des capacités physiques, sensorielles ou mentales réduites, dépourvues d'expérience ou de la connaissance nécessaire à condition qu'ils soient surveillés ou qu'ils aient reçu les instructions utiles pour utiliser l'appareil en toute sécurité et pour comprendre les dangers qui y sont liés. Les enfants ne doivent pas jouer avec l'appareil. Les opérations de nettoyage et de maintenance peuvent être effectuées par les enfants âgés de plus de 8 ans et surveillés.

- Garder l'appareil et son cordon d'alimentation électrique dans l'eau ou dans d'autres liquides, utiliser un chiffon humide pour leur nettoyage.

- Même lorsque l'appareil n'est pas en marche, débrancher la fiche de la prise de courant électrique avant d'installer ou de defaire les simples parties ou avant de procéder au nettoyage.

- Vérifier d'avoir toujours les mains sèches avant d'utiliser ou de régler les interrupteurs placés sur l'appareil ou avant de manipuler la fiche et les connexions électriques.

- Pour débrancher l'appareil, saisir directement la fiche en la débranchant de la prise murale. Ne tirez jamais sur le câble d'alimentation.

- Ne pas utiliser l'appareil si le cordon électrique ou la fiche sont endommagés ou si l'appareil est defectueux; toutes les réparations, y compris la substitution du cordon d'alimentation, doivent être effectuées exclusivement par le centre de service après-vente Ariete ou par des techniciens agréés Ariete, de façon à prévenir tout risque de danger.

- En cas d'utilisation de rallonges électriques, ces dernières doivent être appropriées à la puissance de l'appareil afin d'éviter tout risque pour l'opérateur et pour la sécurité du lieu de travail. Les rallonges non appropriées peuvent provoquer des anomalies de fonctionnement.

- Ne laissez jamais pendre le cordon là où il pourrait être tiré par un enfant.

- Pour ne pas compromettre la sécurité de l'appareil, utiliser uniquement des pièces de rechange et des accessoires originaux, approuvés par le constructeur.

- L'appareil a été conçu EXCLUSIVEMENT pour un USAGE DOMESTIQUE et il ne peut en aucun cas être destiné à un usage commercial ou industriel.

- Cet appareil est conforme aux directives 2014/35/EU et EMC 2014/30/EU, et au règlement (EC) N. 1935/2004 du 27/10/2004 concernant les matériaux et objets destinés à entrer en contact avec les denrées alimentaires.

- Toute modification du produit, non autorisé expressément par le producteur, peut comporter la réduction de la sécurité et la déchéance de la garantie.

- Si vous décidez de vous défaire de cet appareil, il est fortement recommandé de le rendre inutilisable en éliminant le câble d'alimentation électrique. Nous conseillons en outre d'exclure toute partie de l'appareil pouvant constituer

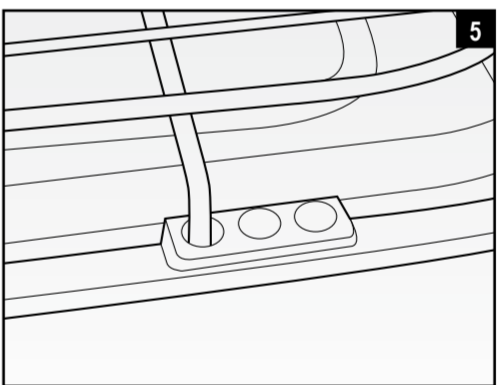
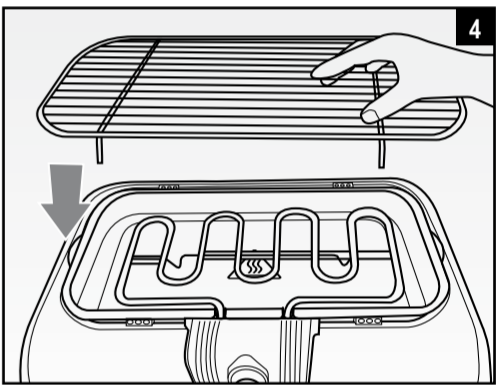
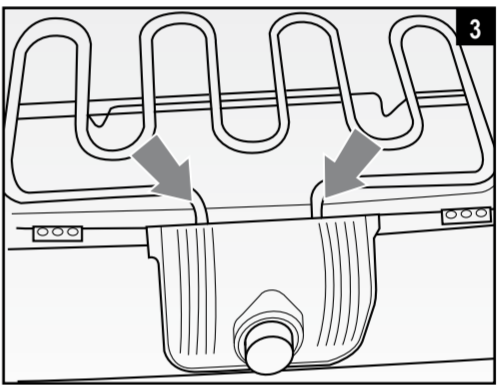
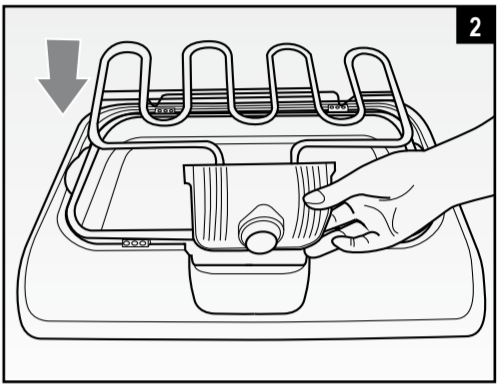
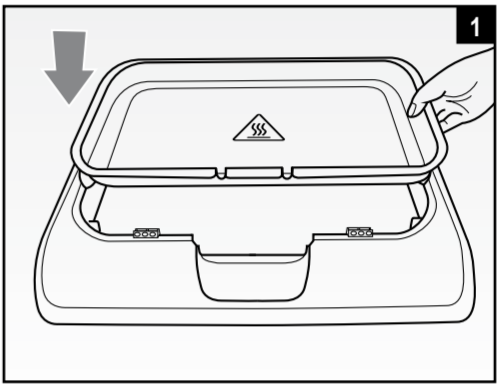
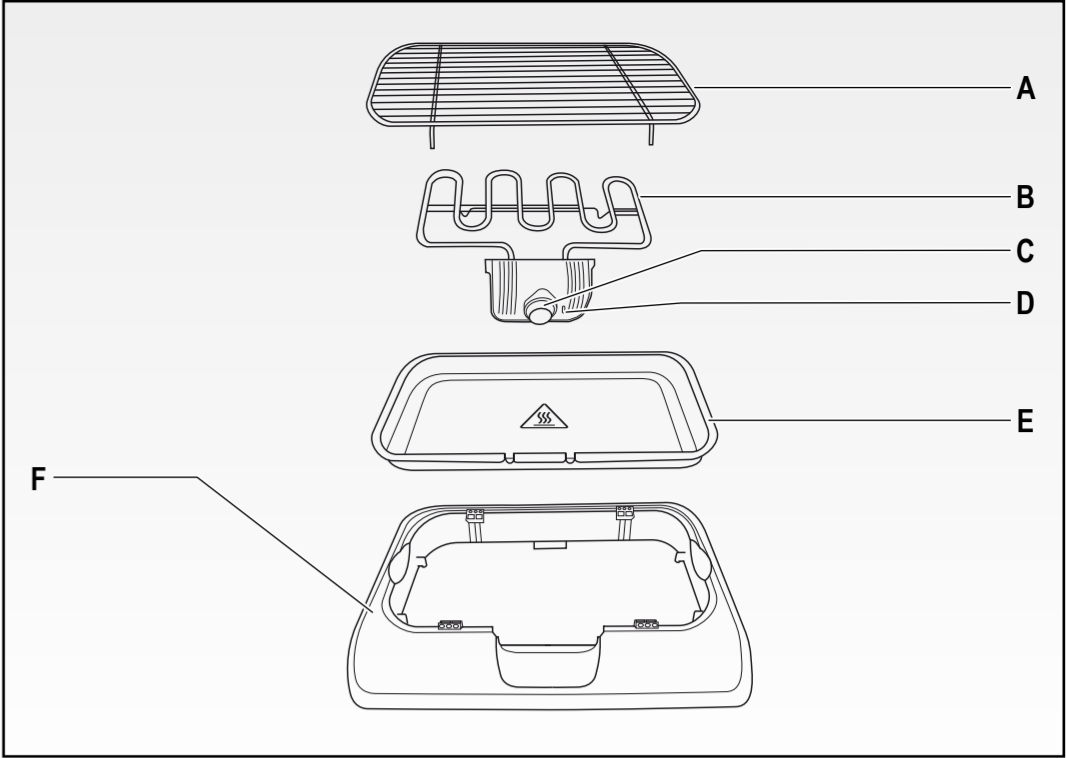

Internet: www.ariete.net E-Mail: info@ariete.net 50013 Campi Bisenzio - FI - Italy Via San Quirico, 300 Divisione Commerciale Ariete De Lonhri Appliance Srl



LIMPIEZA

ATENCIÓN:

Antes de emprender las operaciones de desmontaje y de limpieza, desconectar siempre el aparato de la toma de corriente y esperar a que el aparato se haya enfriado.

- Extraer el grupo calefactor (B) y un detergente normal para vajillas no abrasivo.
- Lavar la rejilla (A) usando agua caliente y un detergente normal para vajillas no abrasivo.
- Extraer el grupo calefactor (B) y, si estuviera sucio, limpiarlo con un paño húmedo sin sumergirlo en agua.
- Enjuagar la bandeja (E) bajo un chorro de agua, sin utilizar abrasivos ni estropajos de acero para no dañar su superficie.
- La base (F) se puede limpiar con un paño húmedo o lavar en agua tibia usando un detergente delicado y una esponja suave.

ATENCIÓN:

Tras la limpieza, secar bien todos los componentes antes de volverlos a montar.

aparato para sus juegos.

21.Los elementos del embalaje no se tienen que dejar al alcance de los niños ya que constituyen fuentes potenciales de peligro.

22.Evitar tocar las partes calientes del aparato. Utilizar las pertinentes manillas.

23.No levantar ni desplazar el aparato cuando esté en marcha y mientras haya agua en la bandeja.

24.Este aparato no está concebido para funcionar con un temporizador externo ni con un sistema de mando a distancia separado.

25.No utilizar el producto sin haber añadido antes agua en la bandeja.

26.No superar el nivel MÁX indicado en la bandeja.

27.Se aconseja el uso de un sistema de aspiración o de una adecuada ventilación del local en caso de utilización en ambientes cerrados.

28.Para evitar manchar o recalentar las superficies circundantes, mantener siempre el aparato distante de paredes o muebles durante su uso.

29.No apoyar nunca el aparato en marcha sobre superficies de plástico o no resistentes al calor.

30.ATENCIÓN: Este aparato no debe ser utilizado con carbón o combustible similar.

31.⚠ ATENCIÓN: SUPERFICIE MUY CALIENTE.

32.⚠ Para la correcta eliminación del producto según la Directiva Europea 2012/19/EU se ruega leer el correspondiente documento anexo al producto.

GUARDAR ESTAS INSTRUCCIONES

USO PREVISTO

La parrilla permite cocer "a la parrilla" múltiples alimentos entre los cuales: pescado, gambas, solomillos y filetes, pollo, costillas de cordero y pinchos.

Cualquier otro tipo de uso del aparato no está previsto por el Fabricante, que se exime de cualquier responsabilidad por daños de todo tipo originados por un uso inapropiado del aparato en cuestión. El uso inapropiado, además, anula todo tipo de garantía.

DESCRIPCIÓN DEL APARATO

A Rejilla
B Grupo calefactor
C Termostato
D Testigo de funcionamiento
E Bandeja de recogida de grasa
F Base

INSTRUCCIONES PARA EL USO

ATENCIÓN:

Antes de utilizar el aparato, quitar la película protectora de plástico de la bandeja (E).

Antes de usar el aparato, se aconseja lavar todas las partes desmontables que vayan a estar en contacto con los alimentos (rejilla), con agua y jabón común para platos.

MONTAJE

- Colocar la bandeja de recogida de grasa (E) en el interior de la base (F), ejerciendo una ligera presión para que la bandeja quede perfectamente apoyada en las lengüetas/salientes (Fig. 1).
- Para cocinar sin molestos humos ni olores desagradables, verter en el fondo de la bandeja (E) un poco de agua. El nivel del líquido deberá ser de aproximadamente un centímetro durante la cocción; ir añadiendo agua para mantener este nivel mínimo. No superar el nivel MÁX indicado en la bandeja.
- Posicionar el grupo calefactor (B) sobre la base (F) (Fig. 2), prestando atención en introducir correctamente la resistencia en sus correspondientes ramuras en la bandeja (E) (Fig. 3).
- Colocar la rejilla (A) encima de la bandeja de recogida de grasa (E) (Fig. 4), insertando los correspondientes pies en uno de los tres agujeros presentes en la base (F) dependiendo del nivel de cocción deseado (Fig. 5).

ENCENDIDO Y USO

- Conectar el enchufe en la toma de corriente. Desplazar el pomo del termostato (C) de la posición "0" y se encenderá el pertinente testigo de funcionamiento (D).
- Girar el pomo del termostato (C) para regular el calor deseado.
- Cuando el aparato alcance la temperatura, el testigo (D) se apagará; ahora puede colocar el alimento que desea cocinar en la rejilla (A).
- Una vez terminada la cocción, girar el pomo del termostato (C) en la posición "0" y desconectar el enchufe de la toma de corriente.

ATENCIÓN:

Durante el funcionamiento, la bandeja (E) se calienta; prestar atención y no tocarla para evitar quemaduras.

ANLEITUNG AUFBEWAHREN

VERWENDUNGSZWECK

Auf dem Elektrogrill können Sie verschiedene Speisen „gegrillt“ zubereiten, darunter: Fisch, Garnelen, Filet und Steaks, Huhn, Lammkoteletts und Spießle.

Eine anderweitige Verwendung des Gerätes ist nicht vorgesehen. Der Hersteller ist von jeglicher Haftung für Schäden jeglicher Art, die durch unsachgemäßen Gebrauch des Gerätes selbst entstehen, befreit. Unsachgemäße Verwendung führt auch zum Erlöschen jeglicher Form der Gewährleistung.

BESCHREIBUNG DES GERÄTES

A Grillrost
B Heizeinheit
C Thermostat
D Kontrollleuchte
E Fettwanne
F Basis

HINWEISE FÜR DEN GEBRAUCH

ACHTUNG:
Entfernen Sie vor der Verwendung des Geräts die schützende Kunststofffolie aus dem Fach (E).

Vor der Benutzung des Gerätes empfehlen wir, alle abnehmbaren Teile, die mit Lebensmitteln in Berührung kommen, mit Wasser und handelsüblicher Seife zu reinigen.

MONTAGE

- Legen Sie die Fettwanne (E) in die Basis (F) und drücken Sie sie leicht an, so dass die Wanne perfekt an den Laschen/Tüllen anliegt (Abb. 1).
- Um ohne die lästigen Kochdämpfe und unangenehmen Gerüche zu kochen, gießen Sie Wasser auf den Boden des Wanne (E). Der Flüssigkeitsstand muss beim Kochen etwa einen Zentimeter betragen; halten Sie diesen Mindestwasserstand durch Zugabe von zusätzlichem Wasser ein. Überschreiten Sie nicht den auf dem Fach angegebenen MAX-Wert.
- Die Heizeinheit (B) auf die Basis (F) stellen (Abb. 2), wobei darauf zu achten ist, dass das Heizelement korrekt in die auf der Wanne (E) vorgesehenen Schlitze eingesetzt wird (Abb. 3).
- Legen Sie das Rost (A) auf die Fettwanne (E) (Abb. 4), indem die entsprechenden Füße in eine der drei Bohrungen auf der Basis (F) entsprechend der gewünschten Garstufe eingesetzt werden (Abb. 5).

EINSCHALTEN UND VERWENDEN

- Stecken Sie den Netzstecker in die Steckdose. Drehen Sie den Thermostatknopf (C) aus der Position „0“ und die entsprechende Betriebsanzeige (D) leuchtet auf.
 - Drehen Sie den Thermostatknopf (C), um die gewünschte Wärme einzustellen.
 - Wenn das Gerät die Temperatur erreicht hat, erlischt die Kontrollleuchte (D) und legt die zu garenden Speisen auf den Grill (A).
 - Am Ende des Garvorgangs den Thermostatknopf (C) in Position „0“ drehen und den Stecker aus der Steckdose ziehen.
- ACHTUNG:**
Während des Betriebs wird die Wanne (E) heiß; achten Sie darauf, sie nicht zu berühren, um Verbrühungen zu vermeiden.

REINIGUNG

ACHTUNG:

Bevor Sie mit der Demontage und Reinigung fortfahren, ziehen Sie immer den Stecker aus der Steckdose und warten Sie, bis das Gerät vollständig abgekühlt ist.

- Reinigen Sie das Grillrost (A) mit heißem Wasser und einem normalen, nicht scheuernden Geschirrspülmittel.
- Entfernen Sie die Heizeinheit (B) und reinigen Sie sie bei Verschmutzung mit einem feuchten Tuch, ohne es in Wasser einzuweichen.
- Spülen Sie die Schale (E) unter dem Wasserstrahl, ohne Scheuermittel oder einen „Stahlschwamm“ zu verwenden, um eine Beschädigung der Oberfläche zu vermeiden.
- Die Basis (F) kann mit einem feuchten Tuch gereinigt oder mit einem milden Reinigungsmittel und einem weichen Schwamm in warmem Wasser gewaschen werden.

ACHTUNG:

Lassen Sie nach der Reinigung jede Komponente vor dem Zusammenbau gut trocknen.

ES

ADVERTENCIAS IMPORTANTES

LEER ESTAS INSTRUCCIONES ANTES DEL EMPLEO

Cuando se usan aparatos eléctricos es necesario tomar algunas precauciones, entre las cuales:

- Cerciorarse que el voltaje eléctrico del aparato corresponda al de vuestra red eléctrica.
- No dejar el aparato sin vigilar cuando esté conectado a la red eléctrica; desconectarlo después de cada empleo.
- No colocar el aparato sobre o en proximidad de fuentes de calor.
- Durante el uso situar el aparato sobre una superficie horizontal estable.
- No dejar el aparato expuesto a agentes atmosféricos (lluvia, sol, etc.).
- Controlar que el cable eléctrico no toque superficies calientes.

nur vom Ariete- Kundendienst bzw. von Ariete zugelassenen Fachleuten ausgeführt werden.

14.Bei Verwendung von Verlängerungskabeln müssen diese für die Leistung des Geräts geeignet sein, um Gefahren für den Benutzer und die Sicherheit der Umgebung zu vermeiden, in der gearbeitet wird. Nicht geeignete Verlängerungskabel können zu Funktionsstörungen führen.

15.Das Kabel nicht an Stellen überhängen lassen, wo es von Kindern gepackt werden könnte.

16.Verwenden Sie ausschließlich originale, vom Hersteller genehmigte Ersatz- und Zubehörteile, um die Sicherheit Ihres Geräts nicht zu beeinträchtigen.

17.Das Gerät ist AUSSCHLIEßLICH FÜR DEN HASUSGEBRAUCH und nicht für Handels- oder Industriezwecke bestimmt.

18.Dieses Gerät ist konform mit den Richtlinien 2014/35/EU und EMC 2014/30/EU, sowie mit der EG-Verordnung Nr. 1935/2004 vom 27.10.2004 bezüglich der Materialien, die mit Lebensmitteln in Berührung kommen.

19.Eventuelle Abänderungen an diesem Produkt, die nicht ausdrücklich vom Hersteller genehmigt wurden, können die Sicherheit und Garantie seines Einsatzes durch den Bediener aufheben.

20.Falls dieses Gerät entsorgt werden soll, ist sein Stromkabel abzuschneiden, so dass es nicht mehr funktionstüchtig ist. Darüber hinaus sind all die Geräteteile unschädlich zu machen, die vor allem für Kinder, die das Gerät als Spielzeug verwenden könnten, eine Gefahr darstellen.

21.Die Verpackungsteile nicht in Reichweite von Kindern lassen. Sie stellen eine potentielle Gefahr dar.

22.Vermeiden Sie es, die heißen Teile des Gerätes zu berühren. Verwenden Sie die entsprechenden Griffe.

23.Heben oder bewegen Sie das Gerät nicht, während es in Betrieb ist und sich das Wasser in der Schale befindet.

24.Dieses Gerät ist nicht für die Bedienung mit einem externen Timer oder einer separaten Fernbedienung vorgesehen.

25.Verwenden Sie das Produkt nicht, ohne vorher Wasser in die Schale zu geben.

26.Überschreiten Sie nicht den auf dem Fach angegebenen MAX-Wert.

27.Bei Verwendung im Innenbereich empfehlen wir den Einsatz eines Saugventilators oder eine ausreichende Raumlüftung.

28.Um Fleckenbildung oder Überhitzung der umgebenden Oberflächen zu vermeiden, halten Sie das Gerät während der Verwendung immer von Wänden oder Möbeln fern.

29.Das Gerät niemals auf Kunststoffoberflächen oder in jedem Fall auf Oberflächen, die nicht hitzebeständig sind, in Betrieb nehmen.

30.WARNUNG: Dieses Gerät darf nicht mit Kohle oder ähnlichen Brennstoffen betrieben werden.

31.⚠ WARNUNG: OBERFLÄCHE HEISS.

32.⚠ Zur korrekten Entsorgung des Produkts gemäß Europa-Richtlinie 2012/19/EU bitte das beiliegende Informationsblatt lesen.

une source de danger, en particulier pour les enfants qui peuvent se servir de l'appareil pour jouer.

21.Ne laissez pas les parties de l'emballage à la portée des enfants car elles constituent une source potentielle de danger.

22.Éviter de toucher les parties chaudes de l'appareil. Utiliser les poignées conçues à cet effet.

23.Ne pas soulever ou déplacer l'appareil pendant son fonctionnement et lorsque le plateau contient de l'eau.

24.Cet appareil n'est pas conçu pour être utilisé à travers un temporisateur externe ou avec un système de commande séparé placé à distance.

25.Ne pas utiliser le produit sans avoir préalablement ajouté de l'eau dans le plateau.

26.Ne pas dépasser le niveau MAX indiqué sur le plateau.

27.Nous conseillons de prévoir un ventilateur d'aspiration ou une aération adéquate du local en cas d'utilisation dans des lieux fermés.

28.Pour éviter de tacher ou de surchauffer les surfaces environnantes, garder l'appareil loin des murs ou des meubles pendant son fonctionnement.

29.Ne jamais appuyer l'appareil en marche sur des plans en plastique ou qui ne résistent pas à la chaleur.

30.ATTENTION : Cet appareil ne doit pas être utilisé avec du charbon ou un combustible similaire.

31.⚠ ATTENTION: SURFACE BRÛLANTE.

32.⚠ Pour l'élimination correcte du produit aux termes de la Directive Européenne 2012/19/EU, nous vous prions de lire le feuillet qui accompagne le produit.

CONSERVEZ SOIGNEUSEMENT CES INSTRUCTIONS

USAGE PRÉVU

Le grill permet de faire griller plusieurs aliments comme le poisson, les crevettes, la viande, le poulet. Les côtelettes d'agneau et les brochettes.

Tout autre usage de l'appareil n'est pas prévu par le Fabricant qui décline toute responsabilité face aux dommages de tout genre, dus à un usage impropre de l'appareil. L'usage impropre détermine l'annulation de toute forme de garantie.

DESCRIPTION DE L'APPAREIL

A Grille
B Groupe chauffant
C Thermostat
D Voyant de fonctionnement
E Plateau d'égottement
F Base

MODE D'EMPLOI

ATTENTION :

Avant d'utiliser l'appareil, retirer la pellicule de protection en plastique appliquée sur le plateau (E).

Avant d'utiliser l'appareil, il est conseillé de laver toutes les parties amovibles qui entrent en contact avec les aliments (grille) avec de l'eau et un produit vaisselle ordinaire.

MONTAGE

- Placer le plateau d'égottement (E) à l'intérieur de la base (F), en exerçant une légère pression pour que le plateau soit parfaitement appuyé sur les languettes/saillies (Fig. 1).
- Pour cuisiner sans produire de fumée désagréable, verser de l'eau au fond du plateau €. Le niveau du liquide doit être d'environ un centimètre pendant la cuisson ; maintenir ce niveau minimum en ajoutant de l'eau durant la cuisson, si besoin. Ne pas dépasser le niveau MAX indiqué sur le plateau.
- Positionner le groupe chauffant (B) sur la base (F) (Fig. 2), en faisant attention de bien introduire la résistance dans les fissures situées sur le plateau (E) (Fig. 3).
- Positionner la grille (A) sur le plateau d'égottement (E) (Fig. 4), en insérant les pieds dans l'un des trois trous présents sur la base (F) en fonction du niveau de cuisson désiré (Fig. 5).

MISE EN MARCHÉ ET UTILISATION

- Brancher la fiche dans la prise de courant. Tourner la poignée du thermostat (C) depuis la position "0" et le voyant de fonctionnement (D) s'allume.
- Agir sur la poignée du thermostat (C) pour régler la température désirée.
- Lorsque l'appareil atteint la température programmée, le voyant (D) s'éteint; placer alors les aliments à cuire sur la grille (A).
- À la fin de la cuisson, positionner la poignée du thermostat (C) sur "0" et débrancher la fiche de la prise de courant.