

# **Shark®**

## **BU1600/BU3600 Series**

**Shark® Trådløs støvsuger**  
**BRUGERVEJLEDNING**

---

**Shark® Akku-Staubsauger**  
**BEDIENUNGSANLEITUNG**

---

**Shark® Cordless Vacuum**  
**OWNER'S GUIDE**

---

**Aspiradora sin cable Shark®**  
**GUÍA DEL USUARIO**

---

**Aspirateur balai sans fil Shark®**  
**NOTICE D'UTILISATION**

---

**Aspirapolvere senza filo Shark®**  
**MANUALE D'USO**

---

**Shark® draadloze stofzuiger**  
**GEBRUIKERSHANDLEIDING**

---

**Shark® Trådløs støvsuger**  
**BRUKERHÅNDBOK**

---

**Aspirador Shark® sem fios**  
**GUIA DO UTILIZADOR**

---

**Shark® sladdlös dammsugar**  
**BRUKSANVISNING**

---

**Shark® Johdoton imuri**  
**OMISTAJAN OPAS**

---

**Shark® Odkurzacz bezprzewodowy**  
**INSTRUKCJA OBSŁUGI**

---

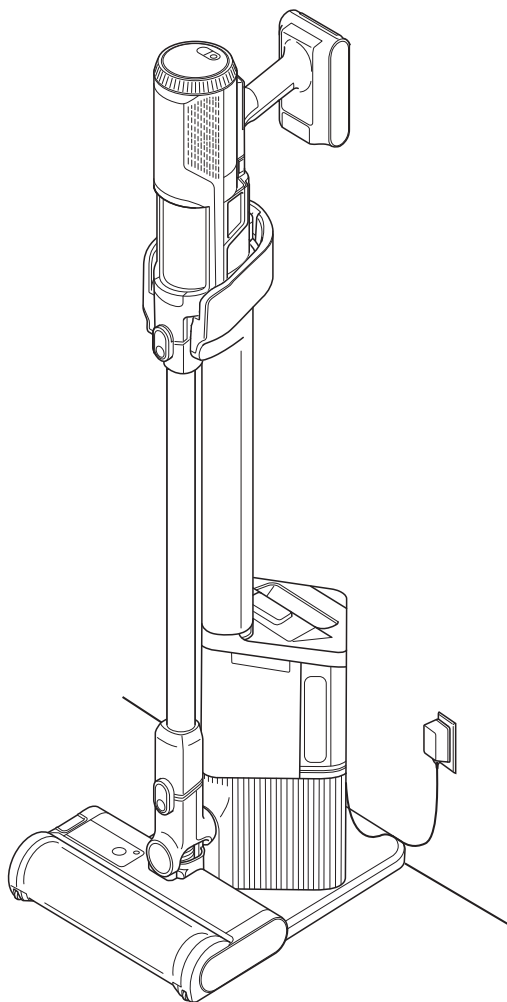

# GRACIAS

por comprar la aspiradora sin cable Shark®.



**CONSEJO:** El número de modelo y el número de gama figuran en la etiqueta del código QR, que se encuentra en la parte trasera del producto.

**CONSEJO:** El código de fecha se encuentra en una de las clavijas del enchufe del cable de alimentación.

## REGISTRA TU COMPRA

**PARA BENEFICIARTE DE LA GARANTÍA AMPLIADA DE TU PRODUCTO, SOLO TIENES QUE REGISTRAR TU COMPRA EN:**



sharkclean.eu



Escanea el código QR con un dispositivo móvil

Ten en cuenta que los productos adquiridos directamente a Shark® se registran automáticamente.

Ventajas de registrar tu producto y crear una cuenta:

- Consigue asistencia para el producto de forma más rápida y sencilla, accede también a información sobre la garantía.
- Accede a las instrucciones relativas a la resolución de problemas y al mantenimiento del producto.
- Sé una de las primeras personas en enterarse de promociones exclusivas de productos.

## INDICA LOS SIGUIENTES DATOS

Número de modelo: \_\_\_\_\_

Número de serie: \_\_\_\_\_

Código de fecha: \_\_\_\_\_

Fecha de compra (guarda el recibo): \_\_\_\_\_

Establecimiento de compra: \_\_\_\_\_

## ESPECIFICACIONES TÉCNICAS

Voltaje: 21,6 V

Potencia del motor del cuerpo: 300 W

Potencia del cabezal: 60 W

## LEE ESTE DOCUMENTO CON ATENCIÓN Y GUÁRDALO PARA FUTURAS CONSULTAS.

Este manual de instrucciones ha sido diseñado para ayudarte a entender perfectamente el funcionamiento de tu nueva aspiradora sin cable Shark®.

Si tienes alguna pregunta, visita nuestro sitio web [www.sharkclean.eu](http://www.sharkclean.eu)

# ÍNDICE

<b>Registro del producto</b> .....	<b>56</b>
<b>Instrucciones de seguridad importantes</b> .....	<b>58</b>
<b>Montaje de la aspiradora Shark®</b> .....	<b>60</b>
<b>Batería de iones de litio</b> .....	<b>61</b>
<b>Uso de la aspiradora</b> .....	<b>62</b>
Controles y modos de limpieza .....	62
Utilización de la base de vaciado automático (solo en la gama BU3600) .....	63
Modo silencioso .....	63
Extracción de la batería .....	63
Carga de la batería de iones de litio .....	64
<b>Mantenimiento de la aspiradora</b> .....	<b>65</b>
Vaciado del depósito de polvo de la base (solo en la gama BU3600) .....	65
Vaciado del depósito de polvo de la aspiradora de mano .....	65
Limpieza del depósito de polvo y del filtro .....	66
Limpieza del filtro de la base de vaciado automático (solo en la gama BU3600) .....	67
Mantenimiento de la boquilla .....	67
Comprobación de obstrucciones en la aspiradora .....	68
Comprobación de obstrucciones en la base de vaciado automático (solo en la gama BU3600) .....	68
<b>Resolución de problemas</b> .....	<b>69</b>
<b>Accesorios opcionales disponibles</b> .....	<b>70</b>
<b>Garantía</b> .....	<b>71</b>



Esta marca indica que este producto no debe eliminarse junto con otros residuos domésticos. Con el objetivo de evitar posibles daños medioambientales o para la salud humana ocasionados por la eliminación de residuos no controlada, recicla el producto de forma responsable para fomentar la reutilización sostenible de las fuentes de materiales. Para devolver cualquier producto usado, utiliza los sistemas de recogida y devolución o ponte en contacto con el comercio donde adquiriste este producto. Ellos pueden entregar este producto para un reciclado seguro para el medio ambiente.



# INSTRUCCIONES DE SEGURIDAD IMPORTANTES

SOLO PARA USO DOMÉSTICO • LEE TODAS LAS INSTRUCCIONES ANTES DE USAR LA ASPIRADORA.



Para reducir el riesgo de descargas eléctricas y puestas en marcha accidentales, apaga la aspiradora y retira la unidad de alimentación de iones de litio antes de tratar de reparar cualquier fallo o realizar cualquier tarea de mantenimiento en la aspiradora.

**NOTA:** Si tienes alfombras delicadas o de lana, especialmente de rizo, prueba primero a aspirar un área que no se vea para asegurarte de que los cepillos giratorios no dañan las fibras de la alfombra ni se enganchan en ellas.

## ⚠ ADVERTENCIA

PARA REDUCIR EL RIESGO DE INCENDIO, DESCARGA ELÉCTRICA, LESIONES O DAÑOS A LA PROPIEDAD:

- Esta aspiradora consta de un cabezal motorizado, un tubo y una aspiradora de mano. Estos componentes contienen conexiones eléctricas, cableado eléctrico y piezas móviles que representan un posible riesgo para el usuario.
  - Antes de usar el producto, inspecciona minuciosamente todas las piezas por si presentas daños. Si alguna pieza está dañada, no sigas utilizando el producto.
  - Utiliza exclusivamente recambios idénticos.
  - Esta aspiradora no incluye piezas reparables.
  - Utiliza el producto exclusivamente de la manera que se indica en este manual.  
**NO** utilices la aspiradora con un propósito diferente al descrito en este manual.
  - A excepción de los filtros y el depósito de polvo, **NO** pongas en contacto con agua u otros líquidos ninguna pieza de la aspiradora.
  - NO** permitas que los niños utilicen el producto. Mantén el producto y su cable fuera del alcance de los niños. No permitas que se utilice como juguete. Extrema la precaución cuando lo utilices cerca de los niños.
- USO GENERAL**
- Este producto pueden utilizarlo personas con facultades físicas, sensoriales o intelectuales disminuidas, o que carezcan de la experiencia y los conocimientos debidos, siempre que sea bajo supervisión y si han recibido instrucciones para utilizar el producto de manera segura, además de entender los posibles riesgos. Los niños no deben encargarse de la limpieza ni el mantenimiento del producto.
  - Apaga siempre la aspiradora antes de conectar o desconectar cualquier tubo flexible con corriente, cabezal motorizado, cargador, batería u otras piezas eléctricas o mecánicas.
  - NO** manipules el enchufe ni la aspiradora con las manos mojadas.
  - NO** utilices el producto sin haber colocado antes en su sitio el depósito de polvo, los filtros y el cepillo giratorio.
  - Utiliza exclusivamente filtros y accesorios de la marca Shark®. Los daños causados por filtros y accesorios de otra marca que no sea Shark® pueden no estar cubiertos por la garantía.
  - NO** introduzcas ningún objeto en las aberturas del cabezal o de los accesorios. **NO** utilices el producto si hay alguna abertura obstruida; mantén las aberturas sin polvo, pelusa, cabellos y todo lo que pueda reducir el flujo de aire.
  - NO** utilices el producto si el flujo de aire en el cabezal o el accesorio es limitado. Si se obstruyen los conductos de aire o el cabezal motorizado, apaga la aspiradora. Retira cualquier obstrucción existente antes de volver a utilizar la aspiradora.
  - Mantén el cabezal y todas las aberturas de la aspiradora alejados del cabello, la cara, los dedos, los pies descalzos y la ropa suelta.
  - NO** utilices la aspiradora si no funciona correctamente, o si se ha caído, ha sufrido daños, se ha dejado a la intemperie o se ha sumergido en agua.
  - Ten mucho cuidado cuando la uses en escaleras.
  - NO** dejes la aspiradora sin vigilar mientras esté encendida.
  - Cuando esté encendida, mueve constantemente la aspiradora sobre la alfombra para evitar dañar las fibras textiles.
  - Si tienes alfombras delicadas o de lana, especialmente de rizo, prueba primero a aspirar un área que no se vea para asegurarte de que los cepillos giratorios no dañan las fibras de la alfombra ni se enganchan en ellas.
  - NO** la utilices para recoger:
    - Líquidos
    - Objetos de gran tamaño
    - Objetos duros o afilados (cristales, clavos, tornillos o monedas)
    - Grandes cantidades de polvo (incluidos yeso, cenizas o ascuas).  
**NO** utilices el producto como accesorio de herramientas eléctricas para recoger polvo.
    - Objetos en combustión o que despidan humo (ascuas, colillas o cerillas)
    - Materiales inflamables o combustibles (líquido combustible, gasolina o queroseno)
    - Materiales tóxicos (lejía, amoníaco o limpiatuberas).
  - NO** utilices el producto en las siguientes zonas:
    - Zonas mal iluminadas
    - Superficies húmedas o mojadas
    - Lugares al aire libre

- Espacios cerrados que puedan contener humos o vapores explosivos o tóxicos (líquido combustible, gasolina, queroseno, pintura, disolvente de pintura, antipolillas o polvo inflamable).
- Apaga la aspiradora antes de enchufar o desenchufar el cargador.
  - Apaga la aspiradora antes de realizar cualquier tarea de ajuste, limpieza, mantenimiento o de solucionar cualquier problema.
  - Al realizar tareas de limpieza o mantenimiento rutinario, corta **SOLO** el cabello, las fibras o las hebras que se hayan podido enredar en el cepillo giratorio.
  - Deja que todos los filtros se sequen completamente al aire antes de volver a colocarlos en la aspiradora para impedir que entre líquido en las piezas eléctricas.
  - NO** alteres ni intentes reparar la aspiradora ni la batería tú mismo, y cíñete exclusivamente a las indicaciones de este manual.  
**NO** utilices la batería ni la aspiradora si se ha alterado o dañado.  
Las baterías dañadas o alteradas suponen un comportamiento imprevisible que podría provocar incendios, explosiones o lesiones.
  - Apaga la aspiradora antes de desenchufarla.
  - Apaga siempre este producto antes de conectar o desconectar el cabezal motorizado o el accesorio de mano.

### BATERÍA

- Esta aspiradora recibe alimentación por medio de la batería. Lee y sigue cuidadosamente todas las instrucciones de carga.
- Para evitar que la aspiradora se ponga en marcha accidentalmente, asegúrate de que esté apagada antes de cogerla o transportarla. **NO** apagues el producto con el dedo sobre el interruptor.
- Para la gama BU3600, usa solo una base de carga XDCKBU3600EU o los cargadores DK25A-263080H-V o YLS0251A-E263080. El uso de un cargador incorrecto puede hacer que el producto no se cargue o que funcione de forma insegura. Si el cable de alimentación sufre daños, deberá ser reemplazado por el fabricante o un técnico autorizado.
- Mantén la batería alejada de objetos metálicos como clips, monedas, llaves, clavos o tornillos. Si se cortocircuitan los terminales de la batería, aumentará el riesgo de provocar un incendio o quemaduras.
- En caso de mal uso, la batería puede expulsar líquido. Evita el contacto con el líquido, ya que puede provocar irritaciones o quemaduras. Si se produce el contacto, enjuágate con agua. Si el líquido entra en contacto con los ojos, pide ayuda médica.
- La batería no se debe almacenar a temperaturas inferiores a 3 °C (37,4 °F) ni por encima de 40 °C (104 °F) para conservar su vida útil.
- NO** cargues la batería a temperaturas inferiores a 5 °C (40 °F) ni superiores a 40 °C (104 °F). Si se carga de forma inadecuada o a temperaturas que no estén comprendidas dentro del rango especificado, la batería podría dañarse y aumentar el riesgo de incendio.
- Guarda el producto en interiores.
- NO** expongas la batería al fuego ni a temperaturas superiores a 130 °C (265 °F), ya que podría explotar.
- Usa el producto únicamente con la batería específicamente diseñada para él. El uso de otra batería puede provocar riesgo de lesiones e incendio.
- Desconecta la batería antes de llevar a cabo cualquier ajuste, cambiar un accesorio o guardar el producto. Estas medidas de seguridad preventivas reducen el riesgo de que el producto se ponga en marcha por accidente.
- Usa la aspiradora de la gama BU3600 únicamente con la batería Shark® XBTR625KLEUN. (21.6V 3750mAh 81Wh).
- Usa la aspiradora de la gama BU1600 únicamente con la batería Shark® XBTR625KDCEU. (21.6V 3750mAh 81Wh).
- La base de carga de la serie BU3600 está diseñada para usarse únicamente cuando la batería está instalada en la aspiradora. No está previsto su uso sin la batería conectada a la aspiradora.

## MONTAJE DE LA ASPIRADORA CON VACIADO AUTOMÁTICO (GAMA BU3600)

1. Introduce el **tubo** en el cuello del **cabezal de suelo** hasta que se enganche con un clic.
2. Alinea la abertura del cabezal de la **aspiradora de mano** con la parte superior del tubo e introdúcela por él hasta que encaje con un clic.
3. Asegúrate de que la **base** esté orientada hacia arriba. Introduce **el tubo de carga** en la ranura situada la parte superior de la base de carga hasta que se fije con un clic.
4. Coloca la base en el suelo cerca de una toma de corriente de pared. Enchufa el **cable de alimentación** en la toma de corriente y conecta a continuación el cable en el terminal situado detrás del tubo de carga.
5. Guarda la boquilla estrecha en el anclaje situado en la base de carga.

Para que el producto funcione correctamente, asegúrate de que todas las piezas estén bien conectadas y encajadas en su lugar.

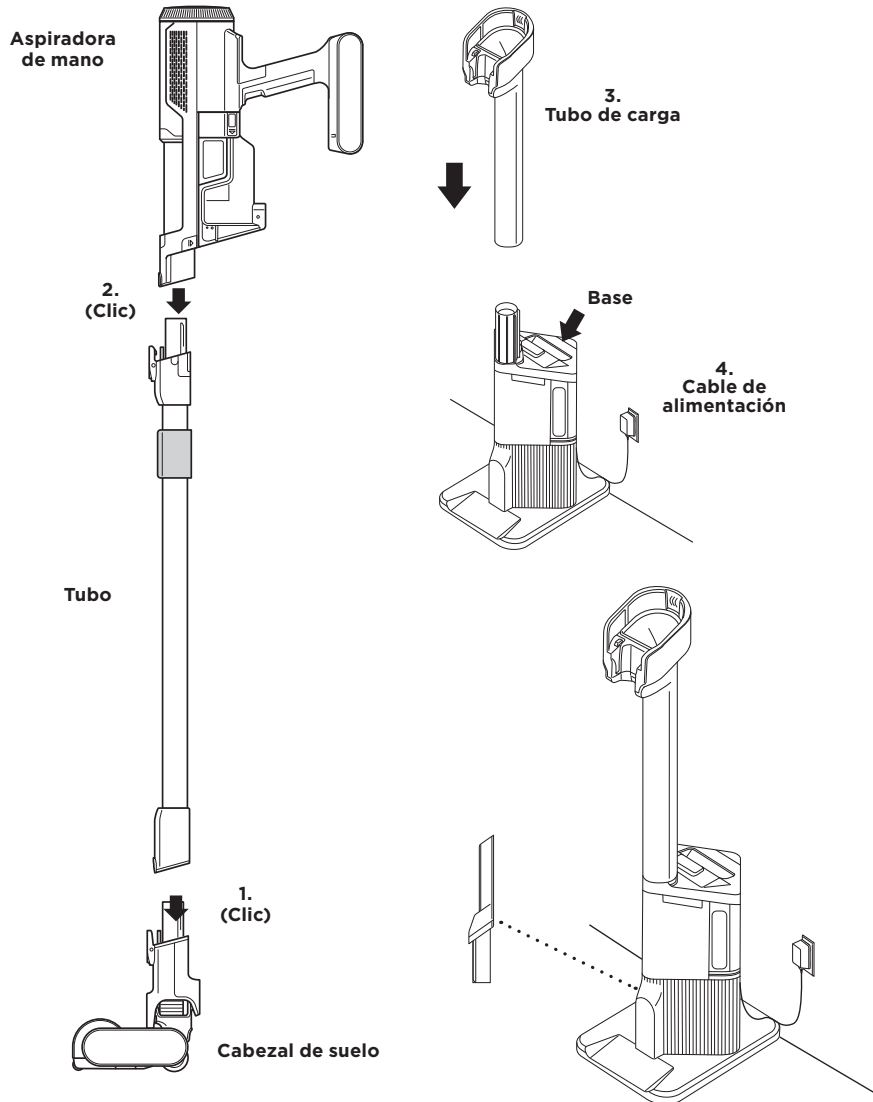

## BATERÍA DE IONES DE LITIO

Antes de usar la aspiradora por primera vez, carga la batería por completo. Tarda aproximadamente cinco horas en cargarse por completo.

### AUTONOMÍA CON LA BATERÍA COMPLETAMENTE CARGADA

Con una carga completa, la unidad tendrá una autonomía de hasta 40 minutos. Visita [sharkclean.eu/support](http://sharkclean.eu/support) para más información en línea.

### INDICADORES LED DE FUNCIONAMIENTO Y CARGA DE LA BATERÍA

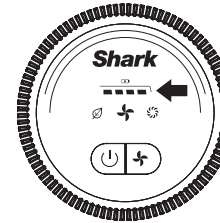

	Carga completa
	Media carga
	Carga baja
	Casi descargada
	Sin carga

### Carga

- El LED de la batería parpadeará en amarillo cuando alcance entre el 0% y el 74% de carga.
- El LED de la batería parpadeará en verde entre el 75% y el 100% de carga.
- El LED en blanco indica que la batería está completamente cargada.

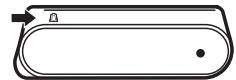

**NOTA:** Tarda aproximadamente 4.5 horas en cargarse por completo.



### RECICLAJE DE LA BATERÍA DE IONES DE LITIO

Cuando sea necesario sustituir la batería de iones de litio Shark®, eliminala o recíclala de conformidad con la normativa y las ordenanzas locales. En algunas zonas, es ilegal tirar las baterías de iones de litio gastadas a un contenedor de basura normal. Devuelve las baterías gastadas a un centro de reciclaje autorizado o bien a un minorista para que este se encargue de su reciclaje. Ponte en contacto con el centro de reciclaje más cercano para solicitar información sobre dónde depositar la batería gastada.

**NOTA:** La capacidad de las baterías Shark®, como todas las baterías de iones de litio, suele disminuir con el paso del tiempo con respecto a la capacidad de una batería nueva.

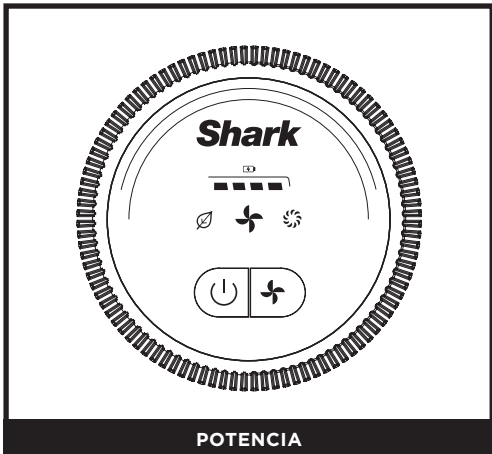
CONTROLES Y MODOS DE LIMPIEZA



Presiona el botón  de encendido/apagado para encender la aspiradora. Para apagarla, vuelve a pulsar ese botón. Pulsa el botón de selección de modos  para alternar entre los modos ECO, AUTO y BOOST.

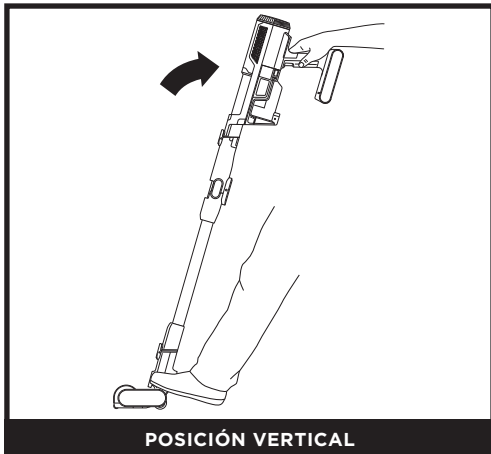

Cuando está en posición vertical, el cabezal se bloquea para permitir el almacenamiento autónomo cuando la aspiradora de mano está desmontada. Coloca el pie sobre el cabezal para desbloquearlo y comenzar a limpiar el suelo.



Separa la aspiradora de mano para limpiar los sitios elevados. Presiona el botón de desenganche del pestillo delantero de la aspiradora de mano donde se une con el tubo y, a continuación, levanta la aspiradora de mano. Para colocar un accesorio en la aspiradora de mano, deslízalo en la abertura del cabezal. Para extraerlo, presiona el botón de desenganche del pestillo delantero de la aspiradora de mano, donde se une con el tubo, y desliza el accesorio hacia afuera.

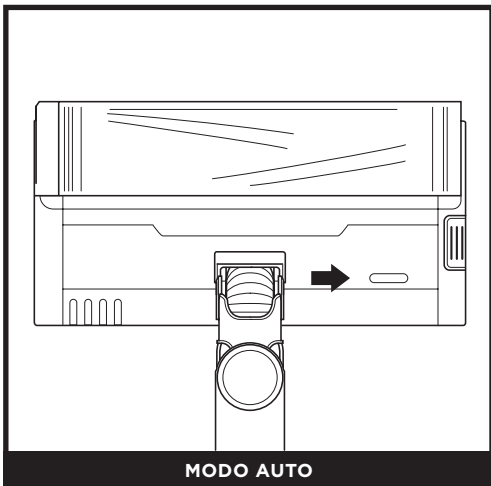

Con la aspiradora en modo Auto, el sistema FloorDetect ajusta automáticamente la velocidad del cepillo giratorio para optimizar la limpieza adaptándola a la superficie del suelo. El indicador LED del cabezal cambia de color según el tipo de suelo detectado. Si el cabezal detecta suelos sin revestimiento, la luz será azul. Si detecta alfombras o moquetas, la luz será de color morado.

USO DE LA BASE DE VACIADO AUTOMÁTICO (GAMA BU3600)

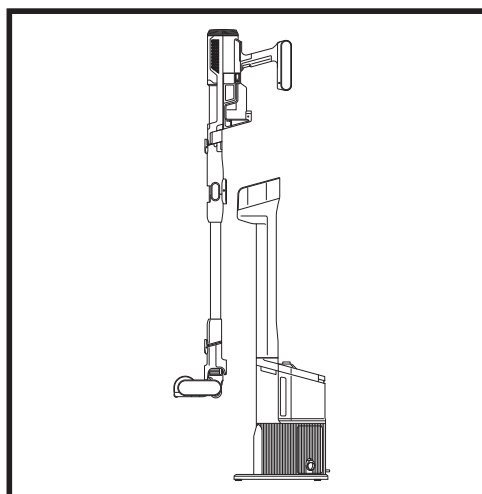

Coloca la aspiradora en la base con un movimiento descendente. Cuando esté correctamente acoplada, comenzará el proceso de autoevacuación. El ciclo de evacuación durará 10 segundos.

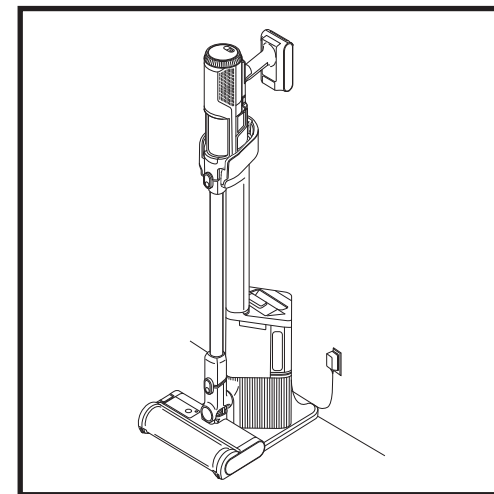

Cuando haya finalizado la evacuación, la aspiradora continuará cargándose hasta que la retires de la base.

MODOS SILENCIOSO

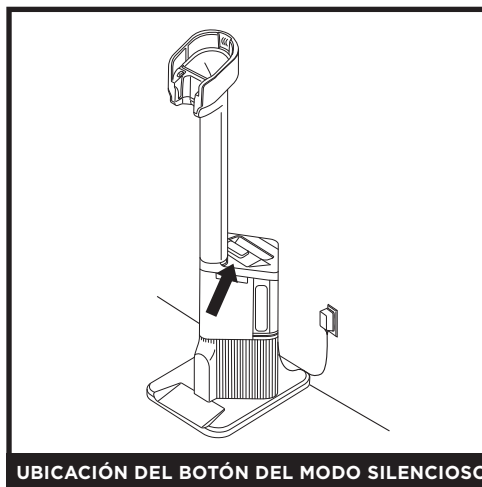

Pulsa el botón situado en la parte superior de la base en el que aparece una luna. Al pulsarlo, se activará el modo silencioso. Cuando la base esté en modo silencioso, podrás acoplar la aspiradora a la base sin que tenga lugar el proceso de autoevacuación.

EXTRACCIÓN DE LA BATERÍA

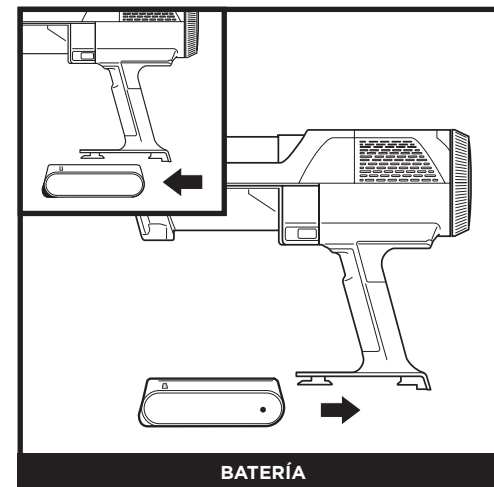

Para extraer la batería de la aspiradora de mano, presiona las pestañas de desenganche de la tapa de la batería y tira de ella hacia afuera. Para volver a instalarla, desliza la batería en el compartimento del mango hasta que encaje en su sitio.

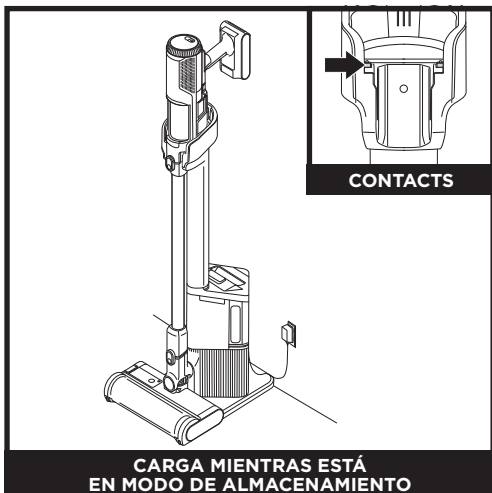

CARGA MIENTRAS ESTÁ EN MODO DE ALMACENAMIENTO

Para cargar la unidad, colócala en la base. Asegúrate de que los contactos del tubo de la aspiradora queden alineados con los contactos del tubo de carga. Cuando termine de cargarse y necesites volver a utilizar la unidad, levántala de la base.

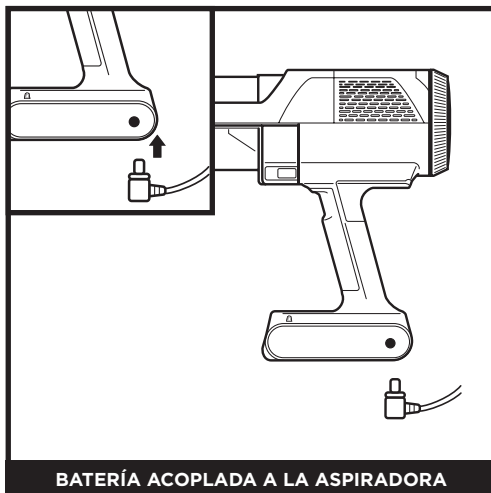

BATERÍA ACOPLADA A LA ASPIRADORA

Para cargar la batería cuando esté acoplada a la aspiradora de mano, conecta el cargador a una toma de corriente y, a continuación, introduce el enchufe del cargador en el puerto de carga de la batería.



BATERÍA NO ACOPLADA A LA ASPIRADORA

Mantén apretado el **botón de desenganche de la batería** luego, extrae la batería. Conecta el cargador en el puerto de carga de la batería. Para volver a instalar la batería, insértala en la ranura de la parte posterior de la aspiradora de mano.

**NOTA:** Cuando la unidad esté correctamente acoplada, los indicadores luminosos de carga de la batería empezarán a parpadear, indicando el inicio de la carga.

**NOTA:** La unidad principal se suministra parcialmente cargada. Para obtener la máxima autonomía, cárgala totalmente antes del primer uso (aproximadamente cinco horas). Dejar la unidad enchufada no perjudica la vida útil de la batería.

VACIADO DEL DEPÓSITO DE POLVO DE LA BASE (GAMA BU3600)

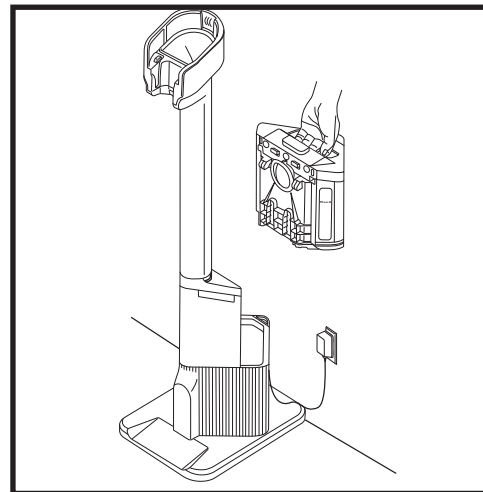

El depósito de polvo de la base tiene capacidad para almacenar polvo y residuos hasta 30 días. Vacíe el depósito de polvo de la base cuando la suciedad llegue a la línea "Max". Para retirar el depósito, levántelo sujetándolo por el asa.

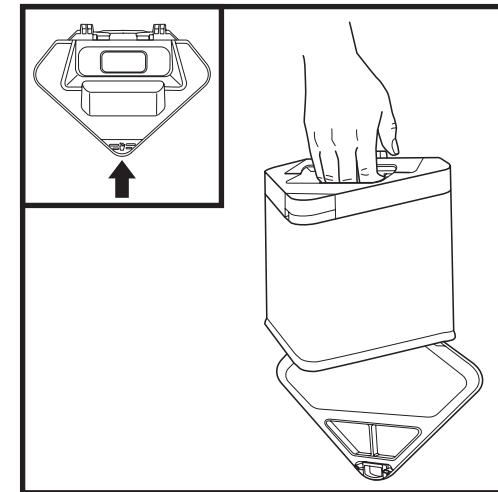

Para vaciar el depósito, sosténlo sobre un cubo de basura y presiona el botón de desenganche situado en el lateral. La parte inferior se abrirá para liberar los residuos.

VACIADO DEL DEPÓSITO DE POLVO DE LA ASPIRADORA DE MANO (GAMA BU3600)

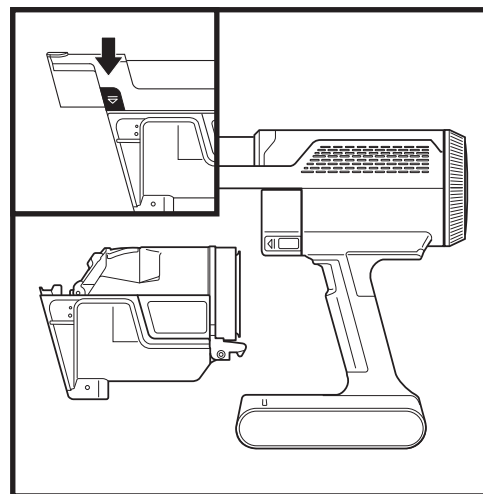

Para vaciar el depósito de polvo de la aspiradora de mano, apágala y sostén la aspiradora de mano sobre un cubo de basura. Pulsa el botón de desenganche y la tapa del depósito de polvo se abrirá, liberando los residuos.

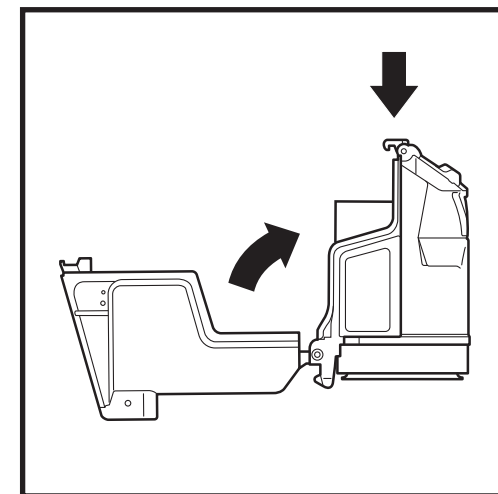

LIMPIEZA DEL DEPÓSITO DE POLVO Y DEL FILTRO

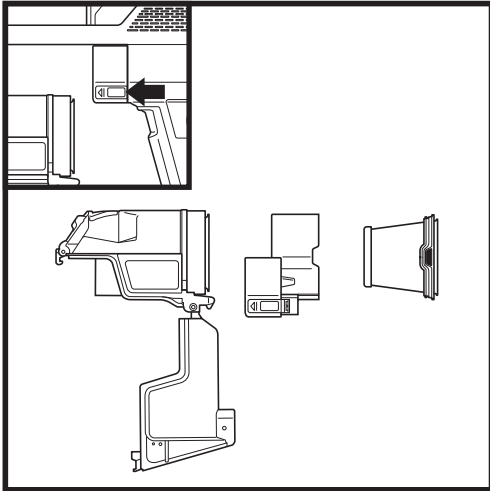

Con el depósito de polvo abierto y la aspiradora apagada, pulsa los dos botones de desenganche y desliza el depósito de polvo fuera de la aspiradora de mano.

Presiona las pestañas de ambos lados de la carcasa del filtro y tira de él para sacarlo. Para limpiar el filtro, acláralo solo con agua y déjalo secar al aire durante al menos 24 horas antes de volver a instalarlo. Para volver a instalar el filtro, deslízalo de nuevo en la carcasa y luego vuelve a colocar la carcasa en su sitio.

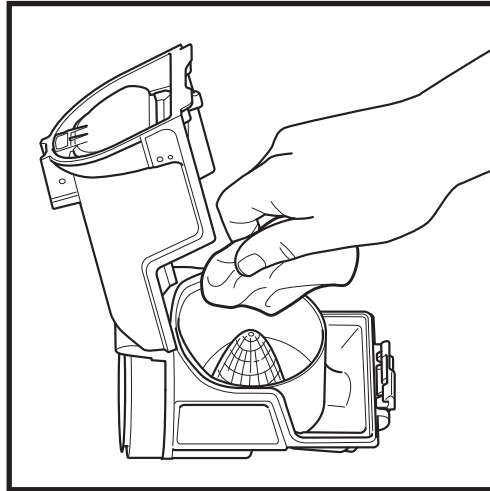

Para limpiar a fondo el depósito de polvo, desliza el botón de desenganche hasta que la tapa se abra por completo. Limpia el polvo y los residuos con un paño seco y acláralo con agua. Utiliza un paño húmedo para eliminar cualquier resto de suciedad. Deja que el depósito de polvo se seque completamente al aire durante 24 horas antes de volver a instalarlo.

VACIADO DEL DEPÓSITO DE POLVO DE LA ASPIRADORA DE MANO (GAMA BU3600)

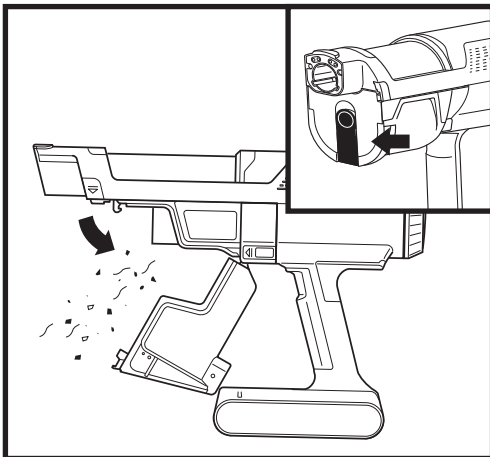

Para vaciar el depósito de polvo de la aspiradora de mano, apágala y sostén la aspiradora de mano sobre un cubo de basura. Pulsa el botón de desenganche y la tapa del depósito de polvo se abrirá, liberando los residuos.

**IMPORTANTE:** NO utilices jabón para limpiar los filtros. Usa agua únicamente. La aspiradora no conseguirá succionar si el filtro posterior al motor no está instalado. Asegúrate de que todos los filtros estén instalados antes de usar el producto.

LIMPIEZA DEL FILTRO DE LA BASE DE VACIADO AUTOMÁTICO (GAMA BU3600)

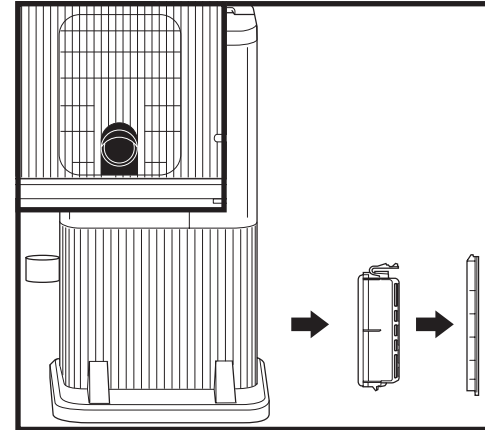

Para acceder al filtro de la base, primero retira la tapa del filtro. Pulsa el botón de la parte superior de la tapa y, a continuación, inclina la tapa y extráela. Retira el filtro de la base. Después de enjuagar y secar el filtro, vuelve a introducirlo en la base y, por último, coloca nuevamente la tapa del filtro.

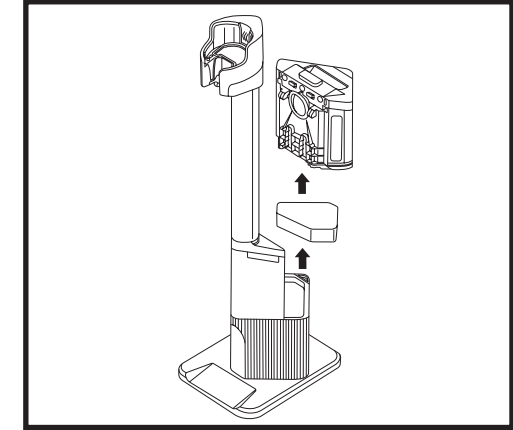

Para acceder al filtro de espuma de salida de aire de la base de vaciado automático, retira el depósito de polvo. Antes de retirar el filtro de espuma, aspira la suciedad fina de la superficie del mismo. Extrae el filtro de espuma de la base, enjuágalo únicamente con agua (no utilices jabón). Deja que el filtro se seque completamente al aire antes de volver a instalarlo.

Para lograr un resultado óptimo, limpia los filtros de la base de autovaciado al menos una vez al mes y sustitúyelos periódicamente. Para limpiar los filtros, enjuágalos ÚNICAMENTE con agua fría para evitar daños producidos por productos químicos de limpieza. Deja que todos los filtros se sequen al aire durante al menos 24 horas antes de volver a instalarlos para evitar que entre líquido en las piezas eléctricas. El mantenimiento del filtro de espuma de salida de aire garantizará que el proceso de evacuación de la base de autovaciado se realice correctamente.

MANTENIMIENTO DEL CABEZAL

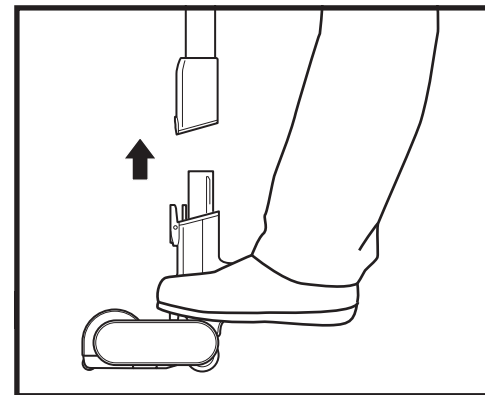

1. Apaga la aspiradora.
2. Presiona el botón de desenganche del cabezal para desacoplarlo del tubo.
3. Pulsa el botón de desenganche del cepillo giratorio y deslízalo fuera del cabezal.
4. Retira cualquier obstrucción y elimina cualquier residuo del cepillo giratorio y del cabezal.

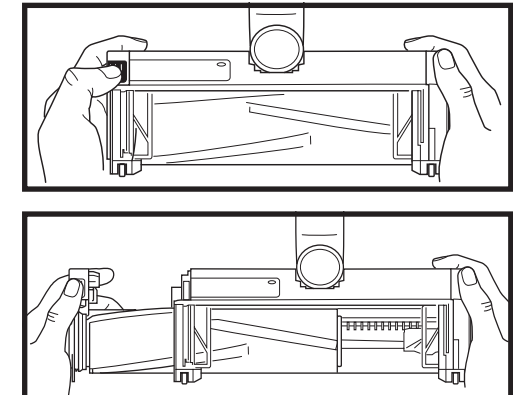

5. Da algunos golpecitos en el cepillo giratorio para eliminar la suciedad que haya suelta y límpialo con un paño seco. Si es necesario, lava el cepillo giratorio a mano, solo con agua, y déjalo secar al aire durante al menos 24 horas.
6. Cuando el cepillo giratorio esté seco, vuelve a instalarlo en el cabezal introduciéndolo en este hasta que se enganche con un clic.

COMPROBACIÓN DE OBSTRUCCIONES EN LA ASPIRADORA

Si pasas por encima de un objeto duro o afilado o notas un cambio de ruido mientras aspiras, comprueba si hay obstrucciones u objetos atrapados en el cepillo giratorio.

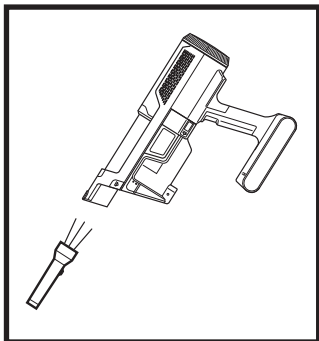

Comprobación de obstrucciones en la aspiradora de mano:

1. Apaga la aspiradora.
2. Separa la aspiradora de mano del tubo.
3. Comprueba todas las aberturas de entrada al depósito de polvo y elimina los residuos u obstrucciones.

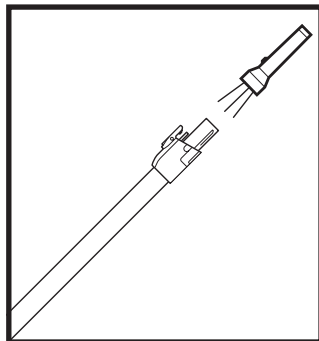

Comprobación de obstrucciones en el tubo:

1. Apaga la aspiradora.
2. Separa la aspiradora de mano y el Cabezal de suelo del tubo.
3. Comprueba que los extremos del tubo no presentan obstrucciones ni residuos.
4. Retira cualquier residuo u obstrucción.

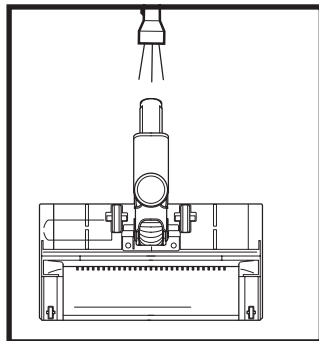

Comprobación de obstrucciones en el Cabezal de suelo:

1. Apaga la aspiradora.
2. Separa el tubo del Cabezal de suelo.
3. Pulsa el botón de desenganche del cepillo giratorio y deslízalo fuera del cabezal.
4. Retira cualquier obstrucción y elimina cualquier residuo del cepillo giratorio y del cabezal.
5. Vuelve a introducir el cepillo en el Cabezal de suelo, asegurándote de que todo esté alineado y en su sitio.

COMPROBACIÓN DE OBSTRUCCIONES EN LA BASE DE VACIADO AUTOMÁTICO (GAMA BU3600)

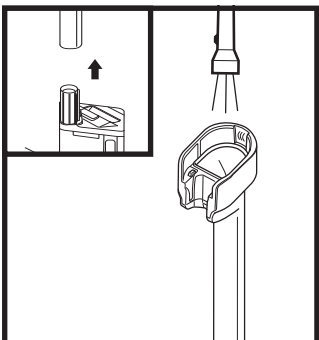

Comprobación de obstrucciones en el tubo de carga:

1. Desenchufa la base.
2. Retira la aspiradora de la base.
3. Presiona el pestillo situado en la parte posterior del tubo de carga y levanta el tubo para alejarlo de la base.
4. Comprueba ambos extremos del tubo de carga para ver si hay suciedad u obstrucciones en ellos.

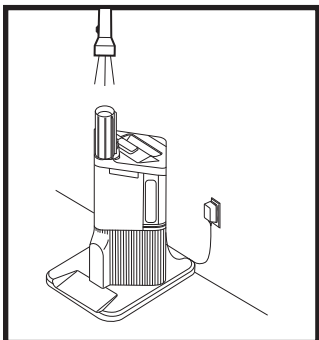

Comprobación de obstrucciones en la base:

1. Desenchufa la base.
2. Retira la aspiradora de la base.
3. Retira el depósito de polvo de la base.
4. Comprueba la salida para ver si hay suciedad u obstrucciones.

RESOLUCIÓN DE PROBLEMAS

**⚠ ADVERTENCIA:** Para reducir el riesgo de descargas eléctricas y puestas en marcha accidentales, apaga la aspiradora y retira la batería antes de tratar de reparar cualquier fallo o realizar cualquier tarea de mantenimiento en la aspiradora.

**La aspiradora no recoge la suciedad. Succión nula o reducida. El tercer indicador luminoso de la aspiradora de mano está encendido en amarillo fijo. (Consulta la sección Comprobación de obstrucciones para más información).**

1. Es posible que el depósito de polvo esté lleno. Vacíalo.
2. Comprueba si el Cabezal de suelo está obstruido y quita las obstrucciones, si las hay.
3. Retira cualquier hilo, fibra de alfombra o cabello que pueda estar enredado alrededor del cepillo giratorio.
4. Comprueba que nada bloquea la conexión entre la aspiradora de mano y el tubo. Elimina las obstrucciones si es necesario.
5. Revisa los filtros para comprobar si es necesario limpiarlos. Sigue las instrucciones para enjuagar y dejar secar los filtros al aire por completo antes de volver a colocarlos.

**La aspiradora levanta las alfombras.**

1. Asegúrate de que el modo Boost no está activado. Ten cuidado al aspirar alfombras o moquetas que tengan costuras delicadas.
2. Apaga la unidad para desengancharla de la alfombra y vuelve a encenderla.

**El cepillo giratorio del Cabezal de suelo no gira.**

1. Apaga la aspiradora inmediatamente. Elimina cualquier obstrucción antes de volver a encender la aspiradora. Asegúrate de que la aspiradora de mano está lo suficientemente inclinada como para que el cepillo giratorio se acople.
2. Si el cabezal incluye luces y estas no se iluminan, existe un problema de conexión entre la aspiradora de mano, el tubo y el Cabezal de suelo. Prueba a separar las piezas y volver a conectarlas.

**La aspiradora se apaga sola.**

Hay varias posibles razones por las que la aspiradora puede apagarse sola, como obstrucciones, problemas con la batería y sobrecalentamiento. Si la aspiradora se apaga sola, realiza los siguientes pasos:

1. Enciende la aspiradora y comprueba los indicadores luminosos de carga de la batería en la aspiradora de mano. Si hace falta recargarla, asegúrate de que la aspiradora esté apagada antes de enchufarla al cargador.
2. Vacía el depósito de polvo y limpia los filtros (consulta el apartado de Limpieza del depósito de polvo y del filtro).
3. Comprueba el tubo, los accesorios y las entradas de aire y elimina cualquier obstrucción.
4. Deja que la unidad y la batería se enfríen durante al menos 45 minutos hasta que vuelvan a estar a temperatura ambiente.
5. Pulsa el botón de encendido/apagado para volver a encender la aspiradora.

**Los indicadores luminosos de la batería de la aspiradora de mano parpadean.**

- La luz del anillo del cabezal parpadea en rojo (Fig. A): obstrucción en el cabezal. (Consulta el apartado Mantenimiento de la aspiradora).

**Ponte en contacto con el servicio de atención al cliente en [www.sharkclean.eu](http://www.sharkclean.eu) si se produce alguna de las incidencias que se enumeran a continuación:**

- Los leds ECO y BOOST parpadean (Fig. B): sobrecorriente o cortocircuito.
- Todos los leds, excepto ECO, parpadean (Fig. C): sobrecalentamiento del motor.
- Todos los leds, excepto ECO y AUTO parpadean (Fig. D): sobrevelocidad.
- Todos los leds, excepto BOOST y AUTO parpadean (Fig. E): comunicación.
- Los leds AUTO y BOOST parpadean (Fig. F): Puede existir algún problema eléctrico con el cabezal.

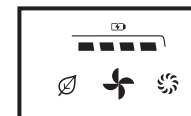

Fig. A

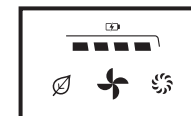

Fig. B

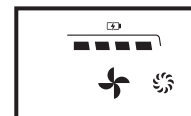

Fig. C

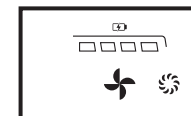

Fig. D



Fig. E

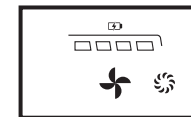
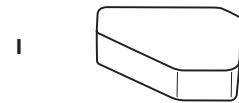
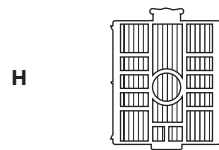
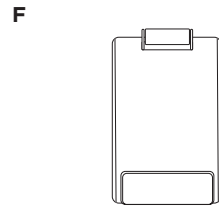
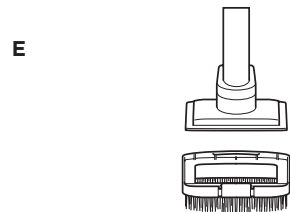
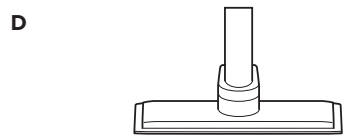
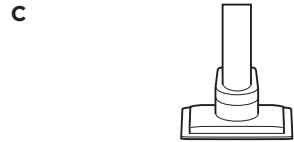
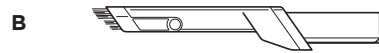
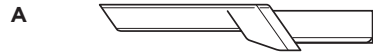

Fig. F

**NOTA:** Si la aspiradora sigue sin funcionar adecuadamente, ponte en contacto con [sharkclean.eu](http://sharkclean.eu)

- A** Boquilla estrecha
- B** Boquilla estrecha para polvo
- C** Boquilla para tapicería
- D** Boquilla ancha para tapicería
- E** Minicepillo para pelo de mascota
- F** Batería de recambio
- G** Filtro previo al motor de la aspiradora de mano
- H** Filtro antialérgeno posterior al motor de la base de vaciado automático (GAMA BU3600)
- I** Filtro de espuma de salida de aire de la base de vaciado automático (GAMA BU3600)



**NOTA:** No todos los accesorios se suministran con todos los modelos. Consulta la Guía de inicio rápido que encontrarás en la caja para conocer qué incluye tu unidad. Para adquirir otros accesorios, visita [sharkclean.eu](http://sharkclean.eu).

## GARANTÍA LIMITADA DE HASTA CINCO (5) AÑOS

Cuando una persona adquiere un producto en Europa, está amparada por derechos legales en lo que respecta a la calidad de dicho producto. Usted puede hacer valer esos derechos ante su proveedor. No obstante, en Shark confiamos tanto en la calidad de nuestros productos que le ofrecemos una garantía adicional del fabricante de hasta cinco años (2 años como garantía estándar y otros 3 años más al registrarse). Estos términos y condiciones se aplican solamente a la garantía del fabricante; sus derechos legales no se verán afectados.

A continuación, se detallan los requisitos previos y el alcance de nuestra garantía. Dichas condiciones no afectan a sus derechos legales, a las obligaciones de su proveedor ni a los acuerdos que usted haya estipulado con él.

La unidad de alimentación de iones de litio no está cubierta por la garantía de cinco años (consultar abajo la garantía de la batería).

Las condiciones y el alcance de nuestra garantía del fabricante, proporcionada por SharkNinja Germany GmbH, Rotfeder-Ring 9, 60327 Frankfurt am Main (Alemania), se describen a continuación.

### Garantías de Shark®

Un aparato electrodoméstico como una aspiradora es una inversión considerable. El nuevo aparato debe funcionar correctamente el mayor tiempo posible. La garantía que lo acompaña es un compromiso importante y refleja el grado de confianza del fabricante en la calidad de sus productos.

Todos los aparatos Shark están respaldados por una garantía gratuita contra defectos de materiales o mano de obra. Puede obtener ayuda en línea en

[www.Sharkclean.eu](http://www.Sharkclean.eu).

### ¿Cómo debo registrar mi garantía ampliada Shark®?

Puede registrar su garantía en línea en un plazo de 28 días a partir de la fecha de compra. Para ahorrar tiempo, le informamos de que necesitará los siguientes datos de su máquina:

- Fecha de compra (factura, recibo o albarán)

Para registrarse en línea, visite [www.Sharkclean.eu/register-guarantee](http://www.Sharkclean.eu/register-guarantee). Los productos adquiridos directamente a Shark se registran automáticamente.

### IMPORTANTE

- Tanto la garantía de 2 años como la prórroga de 3 años (previo registro) son válidas a partir de la fecha de compra.
- Conserve su recibo de compra. Si decide ampliar la garantía, necesitaremos el documento para comprobar que la información que nos ha suministrado es correcta. En caso de no disponer del documento de compra, la garantía podría quedar anulada.

### Cuáles son los beneficios de registrar mi garantía gratuita Shark®?

Al registrarse, nos permite disponer de sus datos por si necesitamos contactar con usted. Si acepta que le enviemos comunicaciones, también puede recibir consejos para optimizar el uso de su aspiradora Shark e información sobre nuevos lanzamientos y tecnologías Shark.

Si registra su garantía en línea, recibirá inmediatamente la confirmación de que hemos recibido sus datos.

### ¿Cuánto duran las garantías de las máquinas nuevas Shark®?

La confianza en nuestro diseño y en nuestro control de calidad nos permite ofrecer una garantía para su nueva aspiradora Shark de hasta cinco años (2 años como garantía estándar y otros 3 años más al registrarse).

### ¿Qué cubre la garantía gratuita Shark®?

Reparación o sustitución de su máquina Shark (a discreción del fabricante), incluyendo todas las piezas y la mano de obra. La garantía Shark es adicional a sus derechos legales como consumidor.

### ¿Qué aspectos no cubre la garantía gratuita Shark®?

1. Obstrucciones: Consulte en el manual de uso cómo desatascar la aspiradora.
2. Desgaste y deterioro normales de los componentes (eje del cepillo, fusibles, correas, tubo, etc.).
3. Daño accidental y fallos debidos a uso o mantenimiento incorrecto, descuido, maniobras imprudentes o manipulación de la aspiradora que no respete lo indicado en el manual de uso Shark suministrado con la máquina.
4. Uso de la aspiradora para fines distintos de la limpieza normal del hogar.
5. Montaje de componentes o accesorios en contradicción con las instrucciones.
6. Fallos debido al uso de piezas y accesorios que no sean componentes Shark originales.
7. Instalación incorrecta (salvo que la haya efectuado Shark).
8. Reparaciones o modificaciones realizadas por personas ajenas a Shark o al servicio de asistencia autorizado.
9. La unidad de alimentación de iones de litio. Consulte la página siguiente para obtener más información sobre la garantía de la batería.

### ¿Qué sucede cuando vence la garantía?

Shark no diseña sus productos para que duren solo un tiempo limitado. Somos conscientes de que es posible que los clientes deseen reparar sus aspiradoras una vez que haya vencido la garantía. Puede obtener ayuda en línea en [www.Sharkclean.eu](http://www.Sharkclean.eu).

### ¿Dónde puedo adquirir recambios y accesorios originales Shark®?

Los recambios y accesorios Shark están diseñados por los mismos ingenieros que desarrollan las aspiradoras Shark. Puede ver el catálogo de recambios, piezas de repuesto y accesorios originales para todos los aparatos de Shark en [www.Sharkclean.eu](http://www.Sharkclean.eu). Recuerde que la garantía no cubre los daños causados por el uso de recambios que no sean de Shark.

Teléfono gratuito de Atención al cliente: **+34 900 839 453**

