

Shark® STYLEiQ

SAFETY | GUARANTEE | TROUBLESHOOTING

SÉCURITÉ | GARANTIE SHARK | DÉPANNAGE
SICHERHEIT | GARANTIE | FEHLERBEHEBUNG
SEGURIDAD | GARANTÍA | SOLUCIÓN DE PROBLEMAS
SICUREZZA | GARANZIA | RISOLUZIONE DEI PROBLEMI
SEGURANÇA | GARANTIA | RESOLUÇÃO DE PROBLEMAS
SÄKERHET | GARANTI | FELSÖKNING
VEILIGHEID | GARANTIE | PROBLEMEN OPLOSSEN

For accessories and replacement parts, visit sharkbeauty.eu/accessories

INSTRUCCIONES DE SEGURIDAD IMPORTANTES

El uso de aparatos eléctricos, especialmente cuando los niños están presentes, hace conveniente tomar precauciones básicas en todo momento, incluidas las expuestas a continuación:

LEE TODAS LAS INSTRUCCIONES ANTES DE UTILIZAR ESTE APARATO. CONSERVA ESTAS INSTRUCCIONES.

ATENCIÓN: no utilices este aparato cerca de bañeras, duchas, lavabos u otros recipientes que contengan agua.

Para reducir el riesgo de muerte por descarga eléctrica:

1. Desenchufa siempre la unidad inmediatamente después de usarla.
2. No la uses mientras te bañas.
3. No coloques ni guardes el aparato donde pueda caerse o acabar en la bañera o en el fregadero.
4. No lo coloques ni lo dejes caer en agua u otro líquido.
5. Si el aparato cae al agua, desenchúfalo inmediatamente. No metas la mano en el agua.

ATENCIÓN: para reducir el riesgo de quemaduras, electrocución, incendio o lesiones humanas:

1. El aparato nunca debe dejarse desatendido cuando está enchufado. Cuando el aparato se utilice en un baño, desenchúfalo después de su uso, ya que la proximidad del agua representa un peligro incluso cuando el aparato está apagado.
2. Si el cable de alimentación está dañado, el fabricante, un agente de servicio o una persona cualificada debe reemplazarlo con el fin de evitar riesgos.
3. Este aparato no está diseñado para que lo utilicen personas (incluidos niños) con facultades físicas, sensoriales o intelectuales disminuidas, o que carezcan de la experiencia y los conocimientos necesarios, salvo que estén supervisadas y específicamente instruidas por otra persona responsable de su seguridad.
4. Se debe supervisar a los niños para asegurarse de que no jueguen con el aparato.
5. Utiliza este aparato solo para el uso previsto como se describe en este manual. Utiliza solo accesorios recomendados por el fabricante.
6. Nunca utilices este aparato si tiene un cable o enchufe dañado, si no funciona correctamente o si se ha caído, dañado o se ha caído al agua. Ponte en contacto con el servicio de atención al cliente de Shark para que lo examinen y lo reparen.
7. No acerques el cable a superficies calientes. No enrolles el cable alrededor del aparato.
8. Nunca bloquee las aberturas de aire del aparato ni lo coloques sobre una superficie blanda, como una cama o un sofá, donde las aberturas de aire puedan bloquearse. Mantén las aberturas de aire libres de pelusa, pelo y similares.

9. Nunca lo utilices en alguien que está durmiendo.
10. Nunca dejes caer ni insertes un objeto en una abertura.
11. No lo uses al aire libre ni lo utilices donde se estén usando productos en aerosol (spray) o donde se esté administrando oxígeno.
12. No utilices un cable de extensión con este aparato.
13. No dirijas el aire caliente hacia los ojos u otras áreas sensibles al calor.
14. Los accesorios podrían estar calientes durante el uso. Déjalos enfriar antes de manipularlos.
15. No coloques nada encima de la superficie mientras la unidad está funcionando.
16. Mientras utilizas el aparato, mantén el pelo alejado de las entradas de aire.
17. No lo utilices con un convertidor de voltaje.
18. Para una protección adicional, se recomienda la instalación de un dispositivo de corriente residual (RCD) con una corriente de funcionamiento residual nominal que no exceda los 30 mA en el circuito eléctrico que alimenta el baño. Pide consejo a tu instalador.



ESCANEA EL CÓDIGO QR PARA OBTENER LAS INSTRUCCIONES COMPLETAS, INFORMACIÓN DE GARANTÍA Y CÓMO HACERLO.

GARANTÍA LIMITADA DE DOS (2) AÑOS

Cuando una persona adquiere un producto en Europa, está amparada por derechos legales en lo que respecta a la calidad de dicho producto. Usted puede hacer valer esos derechos ante su proveedor. Shark® confía tanto en la calidad de sus productos que te otorga una garantía del fabricante adicional de hasta dos años tras registrarte en Shark®. Estos términos y condiciones se aplican solamente a la garantía del fabricante; tus derechos legales no se verán afectados. Ten en cuenta que los dos años de garantía están disponibles en toda la UE.

A continuación, se detallan los requisitos previos y el alcance de nuestra garantía. Dichas condiciones no afectan a sus derechos legales, a las obligaciones de su proveedor ni a los acuerdos que usted haya estipulado con él.

Garantías de Shark®

Tu secador de pelo Shark constituye una inversión considerable. El nuevo secador de pelo debe funcionar correctamente el mayor tiempo posible. La garantía que lo acompaña es un compromiso importante y refleja el grado de confianza del fabricante en la calidad de sus productos. Todos los electrodomésticos Shark están respaldados por una garantía gratuita contra defectos de materiales o mano de obra. Nuestro servicio de asistencia telefónica **900 839 453** está operativo de lunes a viernes, de 9:00 a 18:00 h. La llamada es gratuita y te permitirá ponerte en contacto directo con un representante de Shark. También puedes encontrar ayuda en línea en sharkbeauty.eu.

¿Cómo debo registrar mi garantía Shark?

Puede registrar su garantía en línea en un plazo de 28 días a partir de la fecha de compra. Para ahorrar tiempo, te informamos de que necesitarás los siguientes datos de tu secador:

- Fecha de compra del secador (factura, recibo o albarán).

Para el registro en línea, entra en sharkbeauty.eu.

IMPORTANTE

- Tanto la garantía de un año como la ampliación de un año son válidas desde la fecha de compra.
- Conserva tu recibo de compra. Si decides ampliar la garantía, necesitaremos el documento para comprobar que la información que nos has suministrado es correcta. En caso de no disponer del documento de compra, la garantía ya no es válida.

¿Cuáles son los beneficios de registrar mi garantía gratuita Shark?

Al registrarte, nos permites disponer de tus datos por si necesitamos contactar contigo.

Si lo deseas, también puedes recibir consejos para optimizar el uso de tu secador de pelo Shark e información sobre nuevos productos y tecnologías Shark®. Si registras tu

garantía en línea, recibirás inmediatamente la confirmación de que hemos recibido tus datos.

¿Cuánto duran las garantías de las máquinas nuevas Shark?

Nuestra confianza en nuestro diseño y control de calidad significa que tu nuevo secador de pelo Shark está garantizado por un total de dos años (la garantía inicial de un año y la extensión adicional de un año).

¿Qué cubre la garantía gratuita Shark?

Reparación o sustitución de su máquina Shark (a discreción de Shark), incluyendo todas las piezas y la mano de obra. La garantía Shark es adicional a tus derechos legales como consumidor.

¿Qué aspectos no cubre la garantía gratuita Shark?

1. El desgaste normal de las piezas portátiles (como, p. ej., los accesorios) no está cubierto por esta garantía. Las piezas de repuesto están disponibles para su compra en www.sharkbeauty.eu.
2. El daño causado por usos incorrectos, abusivos o una manipulación negligente, falta de mantenimiento requerido o daño debido a una mala manipulación en el transporte.
3. Daños causados por un mantenimiento no autorizado por Shark.

¿Qué sucede cuando vence la garantía?

Shark no diseña sus productos para que duren solo un tiempo limitado. Somos conscientes de que es posible que los clientes deseen reparar sus secadores de pelo una vez que haya vencido la garantía. Para ello, llama al teléfono gratuito **900 839 453** de nuestro servicio de atención al cliente y pregunta por el programa de garantía.

¿Dónde puedo adquirir recambios y accesorios originales Shark?

Los recambios y accesorios Shark están diseñados por los mismos ingenieros que desarrollan los secadores de pelo Shark. Puedes ver el catálogo de recambios, piezas de repuesto y accesorios Shark correspondientes a todas las máquinas Shark en sharkbeauty.eu.

Recuerda que los daños causados por el uso de recambios que no sean de Shark podrían no estar cubiertos por la garantía.

INSTRUCCIONES DE FUNCIONAMIENTO

1. Enciende y apaga el secador.
2. Ajusta el flujo de aire. Presiona el botón de la izquierda para elegir un flujo de aire bajo, medio o alto.
3. Ajusta la temperatura. Presiona el botón de la derecha para elegir una temperatura baja, media o alta.
4. Para colocar los accesorios incluidos con tu modelo, encájalos en su lugar en la parte frontal del secador. Sabrás que están colocados correctamente si el logotipo IQ en la parte posterior se ilumina cuando el secador está encendido.
5. Mantén presionado el botón Cool Shot para definir tu peinado o con una ráfaga de aire fresco.
6. Para colocar cualquier accesorio incluido con tu modelo, encájalo en su lugar en la parte frontal del secador.

Para ver más instrucciones de funcionamiento, consulta la Guía de estilo o escanea el código QR.

Almacenamiento, seguridad del cable y mantenimiento/limpieza:

- Asegúrate de que el cable no esté anudado, retorcido o enrollado alrededor de ningún objeto cercano cuando esté en uso.
- Para guardar el secador cuando no esté en uso, enrolla el cable en un círculo y usa la etiqueta de velcro para fijarlo en su lugar.
- Utiliza el pequeño cepillo de limpieza incluido en la caja según sea necesario.

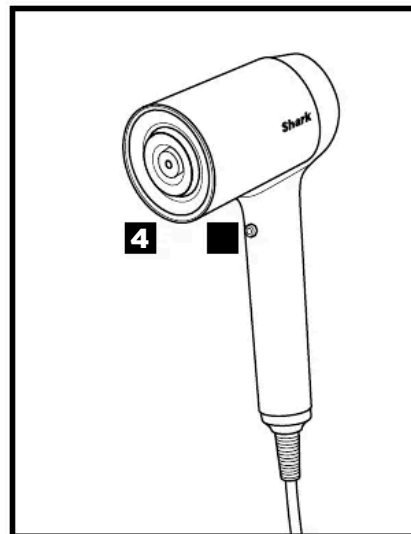
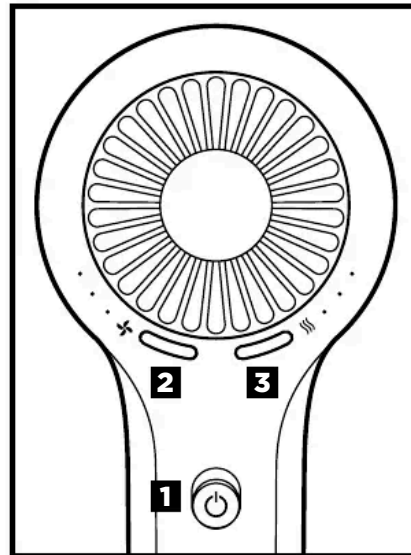

SOLUCIÓN DE PROBLEMAS Y CÓDIGOS DE ERROR

LIMPIEZA/MANTENIMIENTO

Reducción del flujo de aire o sobrecalentamiento

Un cambio en el flujo de aire o sobrecalentamiento, bloqueo del flujo de aire, sobrecalentamiento y/o acumulación visible en la parte posterior de la unidad indica que tu unidad necesita que se limpie. Recomendamos utilizar el cepillo de mantenimiento que viene incluido con tu compra para limpiar la parte posterior de tu unidad.

Nota: los niños no deben realizar la limpieza y el mantenimiento sin supervisión.

SOBRECALENTAMIENTO

El secador de pelo se sobrecalienta o se apaga.

Esta aspiradora está dotada de un termostato de protección del motor. Si por algún motivo tu secador de pelo se sobrecalentase, el termostato apagará automáticamente la unidad. Para evitar que se repita el apagado, desenchufa el secador de pelo y déjalo a un lado para que se enfríe, o enfríalo con el botón de enfriamiento durante el uso. Puede producirse un sobrecalentamiento si la unidad se enciende durante un período prolongado, o puede indicar un bloqueo o acumulación de polvo. Recomendamos usar el cepillo de mantenimiento incluido con tu compra para limpiar la parte posterior de tu unidad. Si el sobrecalentamiento continúa, ponte en contacto con el Servicio de Atención al Cliente al **900 839 453**.

Código de error de
sobrecalentamiento



Si recibes un código de error diferente, escanea el **código QR** para solucionar problemas adicionales o ponte en contacto con el Servicio de Atención al Cliente al **900 839 453**.